

ES Tubo flexible de color azul, fabricado en PVC-P apto para el contacto con alimentos, con doble refuerzo textil de fibra de poliéster de alta tenacidad. Cubierta en fórmula especial resistente a las grasas, que garantiza una mayor durabilidad del tubo durante las operaciones de limpieza y desinfección en la industria alimentaria. Superficie interna y externa completamente lisas para facilitar el paso de sustancias y una limpieza y desinfección más fáciles antes y después del uso. Especialmente diseñado para el transporte de agua caliente, para la limpieza y desinfección a alta presión y a altas temperaturas en la industria alimentaria; llega a **50 bar a 70 °C**. El tubo es manejable, flexible y resistente al ozono, a los agentes atmosféricos, a numerosos productos químicos y detergentes. Certificado para uso alimentario, según la norma UE 10/2011 (clases A, B, C).

• Impulsión de agua caliente y soluciones de limpieza en la industria alimentaria, desinfección de silos, cámaras frigoríficas y en todas las fases de transformación de alimentos que requieren un alto nivel de higiene. El tubo está disponible bajo pedido en varios colores (solicite más información).

EN Light blue hose made of food grade PVC-P, with double high tenacity polyester textile reinforcement. Outer cover made with a special grease-proof formulation, to make the hose more resistant during cleaning and disinfection operations in the food processing industries. Inside and outside completely smooth, to enhance flow properties and allow an easy cleaning and sterilization processes. Specially conceived for the food industry, to deliver hot water and solutions for high pressure cleaning and sanitation operations, it achieves **50 bar at 70 °C**. Cleanwash is easy to handle and flexible, as well as resistant to ozone, weathering, to most detergents and chemicals. Food grade, according to EU 10/2011 (classes A, B, C).

• Delivery of hot water and solutions for cleaning in food industry, sanitation of silos, refrigerating rooms and whereas a high-purity standard is required. It is available in various colours, on request (contact our offices for more info).



CLEANWASH

CÓD. YO CH · Ø mm 12x22 - 13x23

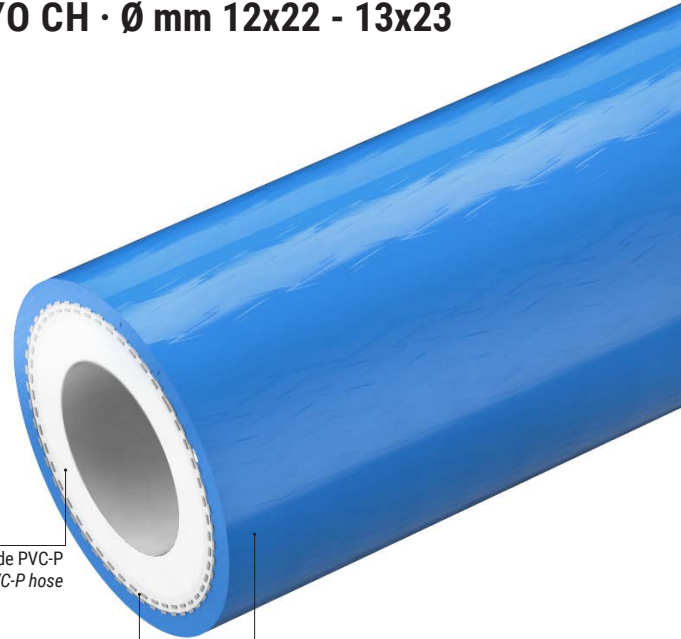

Tubo de PVC-P
PVC-P hose

Doble refuerzo textil de fibra de poliéster
Double Polyester yarn reinforcement

Cubierta en fórmula especial resistente a las grasas
Special grease-proof cover

VARIANTES DE COLOR · COLOR VARIANTS

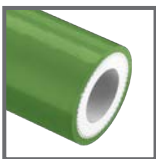

CÓD. H1

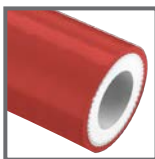

CÓD. G3

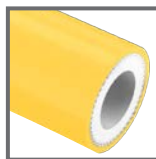

CÓD. G4

FICHA TÉCNICA · TECHNICAL DATA

JP = Just pick, en stock

CLEANWASH	Ø int.	Ø ext out	Peso Weight	P.T. W.P.	R. de curvatura Bending r.	Lg. Rollo Coil lgth.	Volume	Disponibilidad Availability
CÓDIGO/CODE	mm	mm	g/m	bar	mm	m	m ³	
YOCH0120022000	12	22	370	90	120	100	0,097	en stock
YOCH0130023000*	13	23	385	90	130	100	0,100	bajo pedido/on request*

* Diámetros bajo pedido para cantidades mínimas (MOQ), según disponibilidad en almacén · * Diameters available on request for minimum order quantities (MOQ), unless in stock



Los datos técnicos indicados se han medido a 23 °C y con una humedad del 50%
The technical data here reported have been measured at 23°C with 50% humidity