



IPL

Since 1975

50

1975 - 2025

GOLDEN EDITION

Catálogo general | General catalogue
Mangueras industriales | Industrial hoses

ÍNDICE POR CÓDIGO DE PRODUCTO

PRODUCT CODE INDEX

A		
A1	APOLLO NL 1	74
AI 01	APOLLO IDRO BUNA	65
A5	ARIANNA TA	115
AS 01	APOLLO SUPERFLEX	75
AT 11	ARIANNA TA FUEL	70
AU	ARIANNA PU	35
AX 01	APOLLO SE	73
AY 01	APOLLO BUNA	64
B		
B1	ARIANNA BIO	114
B2	PLUTONE BIO	112
B3	PLUTONE PRESS BIO	113
BF	BACCO	122
BS EN	SPIRALPRESS ENO	123
C		
CLN7 CLN9	IPL CRYSTAL CLEAR-55	133
CR 01	CRISTALLO	117
E		
EB	VULCANO® 09 EL	22
EC	VULCANO® 15 EL	23
EE 01	EOLO SE	42
EF 75	EOLO PVC AF	60
EL 01	EOLO L	40
EO 01	EOLO	41
EP 01	EOLO PUP FOOD	105
ES	EOLO SL	39
EU 01	EOLO PU FOOD	104
EY	EOLO CLIP HYPALON	48
F		
FF	EOLO PU AF	59
G		
GI 06	GIOVE SE	81
GO 02	ARGO	34
H		
H1	EOLO HT 180°C	46
H4	EOLO HT 400°C	49
H5	EOLO HT 450°C	50
HA	PHARMAPRESS	129
HK	PHARMASTEEL PRESS	131
HS	PHARMASTEEL	130
L		
LU 01	NAUTILUS ODOR PROOF	87

M		
ML	MERCURIO L	93
MM	MERCURIO M	94
MT	MARTE A.O.	68
MURX	ARIANNA MULTIPURPOSE	92
N		
N5	NEXT 15	27
N5 ET	NEXT 15 ET	103
N7	NEXT 07	25
N7 04	NEXT 07 AF	58
N7 ET	NEXT 07 ET	101
N9	NEXT 09	26
N9 ET	NEXT 09 ET	102
NQ 01	NETTUNO	119
NQ EN	NETTUNO ENO	121
NR	NETTUNO PU	120
NX NF	NETTUNO SE	88
O		
OI 01	APOLLO OIL	63
OP 01	EOLO PUP EST	30
OU 01	EOLO PU EST	28
OU 86	EOLO PU EST ASW	29
OZ 01	ZEUS PU EST	31
P		
P43	SILDUCT 2S	51
PF	PLUTONE PRESS FOOD	111
PH	PLUTONE PRESS OIL	67
PK	PLUTONE PRESS CHEMICAL	66
PN	PLUTONE PRESS PU	110
PQ	PLUTONE PU	109
PW	PLUTONE PRESS WATER	80
PY 01	PLUTONE A	107
PY 06	PLUTONE A SE	108
Q		
QP 01	AQUAPOOL	84
QPHR	AQUAPOOL CHLORINE RESISTANT	85
S		
SF 01	APOLLO SUPERFLEX 2	76
SI 06	SATURNO IDRO SE	86
SK	SPIRALPRESS MILK	124
SQ	SPIRALPRESS OIL	69
SY 01	SATURNO YELLOW	118

T		
TH 01	VULCANO® STONE	20
TH 07	VULCANO® STONE PLUS	21
TL 01	APOLLO TOTAL	77
TN	TRITON	79
TR	EOLO TERMORESISTENTE	45
U		
U9 01	VULCANO® 09 AF	56
UF 07	VULCANO® AF PLUS	55
UH	URANO HD SUPER	33
UR 01	URANO PU	32
UT	VULCANO® SC 0,75	24
V		
VB	VULCANO® 09 EST	18
VC	VULCANO® 15 EST	19
VE	VULCANO® 04 ET	97
VI	VULCANO® 15 ET	100
VJ	VULCANO® SC 1,75	24
VK	VULCANO® 09 ET	98
VM FR	VULCANO® M FR	16
VO	VULCANO® 12 ET	99
VP 04	VULCANO® PVC AF	57
VQ	VULCANO® SC 1,5	24
VR FR	VULCANO® R FR	17
VT01	VULCANO® TPR-A	47
VZ	VULCANO® Z	13
W		
W4	VULCANO® S1	15
WK	SIL LIFE W	132
WT	SPIRALPRESS WT	78
X		
XL 01	SATURNO L	82
XL 06	SATURNO L SE	83
Y		
YO	ARIANNA 80 BAR	91
YO CH	CLEANWASH	116
YQ	ARIANNA 40 BAR	90
YV	ARIANNA 20 BAR	89
Z		
ZE 01	ZEUS PU FOOD	106
ZR	VULCANO® ZR	14





GOLDEN EDITION

Un camino de 50 años

Nuestra historia comienza en 1975 con una visión clara: ofrecer soluciones innovadoras y fiables para el transporte de fluidos y materiales en el ámbito industrial. Desde sus inicios, IPL ha invertido en investigación y desarrollo, distinguiéndose por la alta calidad de sus mangueras flexibles de PVC y TPU y por su capacidad para adaptarse a las necesidades de un mercado en continua evolución. En los años 80 ampliamos nuestra gama de productos, introduciendo soluciones específicas para los sectores alimentario, químico e industrial. La atención a la seguridad y al cumplimiento normativo nos ha llevado a obtener las principales certificaciones de calidad, entre ellas la ISO 9001:2015, lo que demuestra nuestro compromiso constante.

Los años 2000 marcaron una importante fase de expansión internacional. Gracias a una red de distribuidores fiables y a una asistencia técnica dedicada, las mangueras IPL son hoy en día elegidas en todo el mundo por su resistencia, versatilidad y alto rendimiento.

Hoy, con medio siglo de experiencia a nuestras espaldas, seguimos innovando con soluciones cada vez más eficaces, manteniendo firmes los valores que nos han guiado desde el primer día: fiabilidad, innovación y atención a las necesidades de nuestros clientes.

Esta Golden Edition ha sido diseñada para ofrecer una visión clara y completa de nuestra gama de mangueras flexibles de PVC y TPU. Cada sección está diseñada para guiarle en la elección del producto más adecuado a sus necesidades, con información técnica detallada, tablas de compatibilidad química e información detallada sobre el rendimiento de cada artículo.

Hemos adoptado un estilo directo e intuitivo para facilitar la consulta, haciendo que el acceso a la información esencial sea sencillo e inmediato. Nuestro objetivo es apoyarle con herramientas prácticas y actualizadas, para ayudarle a identificar rápidamente las soluciones más adecuadas para su sector.

A Legacy of 50 Years

Our story began in 1975 with a clear vision: to offer innovative and reliable solutions for transporting fluids and materials in industrial settings.

From the very beginning, IPL invested in research and development, standing out for the high quality of its flexible PVC and TPU hoses and for its ability to adapt to the needs of a rapidly changing market.

In the 1980s, we expanded our product range by introducing specific solutions for the food, chemical, and industrial sectors. Our focus on safety and regulatory compliance led to the achievement of key quality certifications, including ISO 9001:2015, a testament to our ongoing commitment.

The 2000s marked a significant phase of international expansion.

Thanks to a network of trusted distributors and dedicated technical support, IPL hoses are now chosen worldwide for their strength, versatility, and high performance.

Today, with half a century of experience behind us, we continue to innovate with ever more advanced solutions, while staying true to the values that have guided us from the very start: reliability, innovation, and customer focus.

This Golden Edition has been designed to offer a clear and complete overview of our flexible PVC and PU hose range.

Each section is structured to guide you in selecting the product that best fits your needs, with technical insights, chemical compatibility charts, and detailed information on each item's performance.

We've adopted a clear and intuitive style to make consultation easier, ensuring quick and direct access to essential information.

Our goal is to support you with practical and up-to-date tools to help you quickly identify the most suitable solutions for your industry.



Bienvenidos a la Golden Edition del Catálogo IPL

Con orgullo celebramos un hito extraordinario: 50 años de experiencia, innovación y dedicación. Este catálogo especial no es solo una recopilación de nuestros productos, sino que representa el recorrido que, desde 1975 hasta hoy, nos ha convertido en un referente a nivel mundial en el sector de las mangueras flexibles industriales.

Nuestro más sincero agradecimiento a todos nuestros clientes, socios y colaboradores que, con su confianza y apoyo, han contribuido a escribir esta historia de éxito. Gracias a su respaldo, hemos podido evolucionar de forma constante, invirtiendo en investigación, tecnología y calidad, para ofrecer soluciones cada vez más eficientes y responder con eficacia a las exigencias de mercados en continua transformación.

La Golden Edition de nuestro catálogo celebra este importante aniversario ofreciendo una visión completa de nuestra gama de mangueras flexibles en PVC y TPU, con profundizaciones técnicas, tablas de compatibilidad química e información detallada sobre las prestaciones de cada producto. Mirando hacia el futuro, nos comprometemos a mantener los mismos valores que nos han guiado hasta hoy: fiabilidad, innovación y atención a las necesidades de nuestros clientes.

Gracias por elegir IPL. Seguiremos estando a su lado, preparados para apoyarle con soluciones de vanguardia y un servicio siempre dedicado.

El equipo de IPL

Welcome to the Golden Edition of the IPL Catalogue

We proudly celebrate an extraordinary milestone: 50 years of experience, innovation, and dedication.

This special catalogue is more than just a collection of our products – it represents the journey that, since 1975, has made us a global benchmark in the field of industrial flexible hoses.

A heartfelt thank you goes to all our customers, partners, and collaborators who, through their trust and support, have helped write this success story. Thanks to you, we have been able to evolve continuously, investing in research, technology, and quality to deliver increasingly high-performance solutions that effectively respond to the demands of constantly evolving markets.

The Golden Edition of our catalogue celebrates this important anniversary by offering a comprehensive overview of our flexible PVC and TPU hose range, along with technical insights, chemical compatibility tables, and detailed product performance information.

Looking ahead, we remain committed to the values that have guided us thus far: reliability, innovation, and a strong focus on our customers' needs.

Thank you for choosing IPL. We will continue to stand by your side, ready to support you with cutting-edge solutions and dedicated service.

The IPL Team

IPL, CALIDAD ITALIANA GARANTIZADA · IPL, ITALIAN QUALITY GUARANTEED









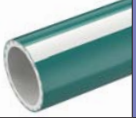

ÍNDICE DE MANGUERAS HOSES INDEX

MANGUERA HOSE	CÓD. CODE	SECCIÓN SECTION	Ø GAMA INT. mm Ø INT. RANGE mm	PÁG. PG.
ABRASIÓN / ABRASION				
	VZ	VULCANO® Z	35-500	13
	ZR	VULCANO® ZR	40-500	14
	W4	VULCANO® S1	25-500	15
	VM FR	VULCANO® M FR	25-450	16
	VR FR	VULCANO® R FR	25-500	17
	VB	VULCANO® 09 EST	20-500	18
	VC	VULCANO® 15 EST	20-500	19
	TH 01	VULCANO® STONE	38-254	20
	TH 07	VULCANO® STONE PLUS	40-254	21
	EB	VULCANO® 09 EL	38-203	22
	EC	VULCANO® 15 EL	38-203	23
	UT	VULCANO® SC 0,75	130	24
	VQ	VULCANO® SC 1,5	360	24
	VJ	VULCANO® SC 1,75	206-257-360	24

MANGUERA HOSE	CÓD. CODE	SECCIÓN SECTION	Ø GAMA INT. mm Ø INT. RANGE mm	PÁG. PG.
	N7	NEXT 07	25,4-305	25
	N9	NEXT 09	25,4-305	26
	N5	NEXT 15	40-203	27
	OU 01	EOLO PU EST	13-300	28
	OU 86	EOLO PU EST ASW	13-300	29
	OP 01	EOLO PUP EST	30-305	30
	OZ 01	ZEUS PU EST	30-102	31
	UR 01	URANO PU	32-152	32
	UH	URANO HD SUPER	63,5-152	33
	GO 02	ARGO	50,8-203	34
	AU	ARIANNA PU	6-13	35
AIRE, HUMOS Y GASES / AIR, FUMES AND GASES				
	ES	EOLO SL	14-203	39
	EL 01	EOLO L	25-305	40
	EO 01	EOLO	13-300	41

ÍNDICE DE MANGUERAS HOSES INDEX

MANGUERA HOSE	CÓD. CODE	SECCIÓN SECTION	Ø GAMA INT. mm Ø INT. RANGE mm	PÁG. PG.
	EE 01	EOLO SE	16-250	42
ALTAS TEMPERATURAS / HIGH TEMPERATURES				
	TR	EOLO TERMORESISTENTE	40-505	45
	H1	EOLO HT 180°C	40-505	46
	VT01	VULCANO® TPR-A	32-406	47
	EY	EOLO CLIP HYPALON	50-900	48
	H4	EOLO HT 400°C	50-900	49
	H5	EOLO HT 450°C	50-900	50
	P43	SILDUCT 2S	25-305	51
ANTI-LLAMA / FLAME RETARDANT				
	UF 07	VULCANO® AF PLUS	25-406	55
	U9 01	VULCANO® 09 AF	25-500	56
	VP 04	VULCANO® PVC AF	60-203	57
	N7 04	NEXT 07 AF NEW!	50,8-203	58
	FF	EOLO PU AF	19,1-160	59

MANGUERA HOSE	CÓD. CODE	SECCIÓN SECTION	Ø GAMA INT. mm Ø INT. RANGE mm	PÁG. PG.
	EF 75	EOLO PVC AF	20-300	60
PETROQUÍMICO / PETROCHEMICAL				
	OI 01	APOLLO OIL	20-203,2	63
	AY 01	APOLLO BUNA NEW!	20-304,8	64
	AI 01	APOLLO IDRO BUNA NEW!	50,8-102	65
	PK	PLUTONE PRESS CHEMICAL	20-102	66
	PH	PLUTONE PRESS OIL	20-102	67
	MT	MARTE A.O.	19-203	68
	SQ	SPIRALPRESS OIL	50,8-101,6	69
	AT 11	ARIANNA TA FUEL	5-10	70
LÍQUIDOS / FLUIDS HANDLING				
	AX 01	APOLLO SE	19,1-304,8	73
	A1	APOLLO NL 1	25,4-203,2	74
	AS 01	APOLLO SUPERFLEX	20-203,2	75
	SF 01	APOLLO SUPERFLEX 2	50,8-152,4	76

ÍNDICE DE MANGUERAS HOSES INDEX

MANGUERA HOSE	CÓD. CODE	SECCIÓN SECTION	Ø GAMA INT. mm Ø INT. RANGE mm	PÁG. PG.
	TL 01	APOLLO TOTAL NEW!	40-152,4	77
	WT	SPIRALPRESS WT	38,1-254	78
	TN	TRITON NEW!	152,4-305	79
	PW	PLUTONE PRESS WATER	20-102	80
	GI 06	GIOVE SE	25-304,8	81
	XL 01	SATURNO L	19,1-200	82
	XL 06	SATURNO L SE	13-203	83
	QP 01	AQUAPOOL	20-55	84
	QPHR	AQUAPOOL CHLORINE RESISTANT NEW!	20-55	85
	SI 06	SATURNO IDRO SE	16-65	86
	LU 01	NAUTILUS ODOR PROOF	16-50,8	87
	NX NF	NETTUNO SE	13-300	88
	YV	ARIANNA 20 BAR	6-25	89
	YQ	ARIANNA 40 BAR	6-13	90

MANGUERA HOSE	CÓD. CODE	SECCIÓN SECTION	Ø GAMA INT. mm Ø INT. RANGE mm	PÁG. PG.
	YO	ARIANNA 80 BAR	8-13	91
	MURX	ARIANNA MULTIPURPOSE NEW!	6x14-25x33	92
	ML	MERCURIO L NEW!	25-153	93
	MM	MERCURIO M	25-203	94
ALIMENTARIO / FOOD				
	VE	VULCANO® 04 ET	25-500	97
	VK	VULCANO® 09 ET	20-500	98
	VO	VULCANO® 12 ET	25-500	99
	VI	VULCANO® 15 ET	20-500	100
	N7 ET	NEXT 07 ET	25,4-305	101
	N9 ET	NEXT 09 ET	25,4-305	102
	N5 ET	NEXT 15 ET	40-203	103
	EU 01	EOLO PU FOOD	13-304,8	104
	EP 01	EOLO PUP FOOD	22-304,8	105
	ZE 01	ZEUS PU FOOD	30-151,5	106









ÍNDICE DE MANGUERAS HOSES INDEX

MANGUERA HOSE	CÓD. CODE	SECCIÓN SECTION	Ø GAMA INT. mm Ø INT. RANGE mm	PÁG. PG.
	PY 01	PLUTONE A	6-151	107
	PY 06	PLUTONE A SE	6-151	108
	PQ	PLUTONE PU	8-76	109
	PN	PLUTONE PRESS PU	13-51	110
	PF	PLUTONE PRESS FOOD	20-102	111
	B2	PLUTONE BIO	6-151	112
	B3	PLUTONE PRESS BIO	10-102	113
	B1	ARIANNA BIO	6-50	114
	A5	ARIANNA TA	6-50	115
	YO CH	CLEANWASH	12X22 13X23	116
	CR 01	CRISTALLO	3-25	117
	SY 01	SATURNO YELLOW	19,1-200	118
	NQ 01	NETTUNO	13-304,8	119
	NR	NETTUNO PU	25-110	120

MANGUERA HOSE	CÓD. CODE	SECCIÓN SECTION	Ø GAMA INT. mm Ø INT. RANGE mm	PÁG. PG.
	NQ EN	NETTUNO ENO	13-304,8	121
	BF	BACCO	19,1-203,2	122
	BS EN	SPIRALPRESS ENO	38,1-254	123
	SK	SPIRALPRESS MILK	38-102	124
FARMACÉUTICO / PHARMA				
	HA	PHARMAPRESS	6,4-25,4	129
	HS	PHARMASTEEL	10-51	130
	HK	PHARMASTEEL PRESS	13-102	131
	WK	SIL LIFE W	12,7-76,2	132
	CL N7 CL N9	IPL CRYSTAL CLEAR-55	3,2-12,7	133
SISTEMAS DE CONEXIÓN / CONNECTING SYSTEMS				
	F2 W2	ABRAZEDERAS DOBLE PUENTE W2 DOUBLE BRIDGE W2	-	137
		CLAMP BS 4825	-	138
		MORDAZAS REUTILIZABLES REUSABLE FERRULES	-	139
	SC EN	ESPIRAL BANDING COIL	38,1-254	140

ÍNDICE DE CONTENIDOS TABLE OF CONTENTS

ICONOS DE MANGUERAS HOSES ICONS

 Abrasión / Abrasion	11
 Aire, Humos y Gases / Air, Fumes and Gases	37
 Altas Temperaturas / High Temperatures	43
 Anti-Llama / Flame Retardant	53
 Petroquímico / Petrochemical	61
 Tratamiento de líquidos / Fluids Handling	71
 Alimentario / Food	95
 Farmacéutico / Pharma	127
Sistemas de conexión / Connecting systems	135
Información técnica / Technical Appendix	141
Guía de selección de mangueras / Properties of materials	142
Propiedades de materiales / Hose selection guide	146
Certificaciones / Standards	148
Certificaciones Anti-llama / Flame retardant standards	151
Certificaciones alimentarias y farmacéuticas / Food and pharma standards	152
Procedimientos de limpieza y desinfección de mangueras alimentarias / Cleaning and disinfection procedures for food grade hoses	153
Procedimientos de limpieza y desinfección de mangueras farmacéuticas / Cleaning and disinfection procedures for pharma grade hoses	154
Recomendaciones de almacenamiento y mantenimiento / Recommendations of storage and maintenance	155
Tablas de conversión / Conversion charts	157
Tabla de resistencia química / Chemical resistance chart	158

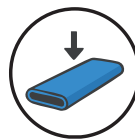

Manguera plana
Layflat



Resistente a altas temperaturas
High temperature resistant



Anti-llama
Flame retardant



Bio compound
Bio compound



Alta presión
High pressure



Alta presión y temperatura
High pressure and temperatures



Resistente a los aceites industriales
Industrial oil proof



Aspiración ligera de material abrasivo
Light duty suction of abrasives



Aspiración ligera de material abrasivo
alimentario
Light duty suction of food grade abrasives

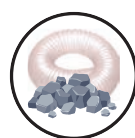

Aspiración de material con alto
poder abrasivo
Heavy duty suction of abrasives



Aspiración de material alimentario
con alto poder abrasivo
Heavy duty suction of food grade abrasives

ICONOS DE MANGUERAS HOSES ICONS



Aspiración de material de altísimo poder abrasivo
Extra heavy duty suction of abrasives



Aspiración de líquidos abrasivos
Heavy duty suction of liquids



Superficie interior completamente lisa
Completely smooth bore



Resistente a los microbios
Microbes resistant



Resistente a productos químicos
Resistant to chemicals



Resistente a la abrasión
Abrasion resistant



Espesor de pared constante 0,4 mm
Constant wall thickness 0,4 mm

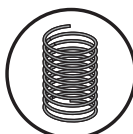

Espiral de acero galvanizado
Zinc plated steel spiral

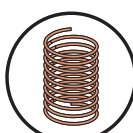

Espiral de acero cobreado
Copper plated steel spiral



Espiral de acero recubierta de TPU
Tpu coated steel spiral



TPE-S de calidad alimentaria
Food grade tpe-s



Producto más popular
Most popular product



Fórmula antiolor
Odorsafe formulation



Silicona tratada con platino
Platinum cured silicone



Estructura especial
Special construction



TPE-S de calidad farmacéutica
Pharma grade tpe-s

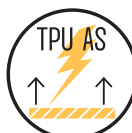

TPU con propiedades antiestáticas permanentes
Tpu with permanent antistatic properties



TPU con propiedades electroconductoras
Tpu with permanent electrical conductive properties



PVC / NBR
PVC / NBR



Alta flexibilidad
Highly flexible



Muy flexible y ligero
Highly flexible and light

SECTORES DE APLICACIÓN APPLICATION FIELDS

AGRICULTURA / AGRICULTURE

Mangueras utilizadas en maquinaria agrícola, para la aspiración y/o el transporte de sustancias comúnmente usadas en el sector.

Industrial hoses used on agricultural equipment for suction and/or discharge of media commonly used in the field.



ALIMENTARIO / FOOD

Mangueras certificadas para el contacto con alimentos, utilizadas en la industria alimentaria y de bebidas.

Industrial hoses certified for food contact, used in food processing and beverage industry.



QUÍMICA Y HIDROCARBUROS / CHEMICALS, OILS AND FUEL

Mangueras resistentes a aceites minerales, para aspiración y/o bombeo de líquidos industriales y combustibles.

Industrial hoses resistant to mineral oils, for suction and/or discharge of industrial liquids and fuels.



CONSTRUCCIÓN / CONSTRUCTION

Mangueras para aspiración ligera, media o pesada de materiales abrasivos, escombros y residuos.

Industrial hoses used for light, medium or heavy-duty suction, of abrasive material, debris and rubble.



FARMACÉUTICA / PHARMACEUTICAL

Mangueras certificadas para aspiración y/o transporte de sustancias en las industrias farmacéutica, cosmética y biotecnológica.

Certified hoses for suction and/or delivery of substances in the pharmaceutical, cosmetic and biotechnology industries.



INDUSTRIA / INDUSTRY

Mangueras para aspiración y/o transporte de sustancias, incluso abrasivas, en la industria en general.

Industrial hoses used for suction and/or discharge of media, including abrasive ones, in industry in general.



SECTORES DE APLICACIÓN APPLICATION FIELDS

INDUSTRIA NAVAL / SHIPYARD

Mangueras para la aspiración de aire caliente y humos en la construcción naval.

Industrial hoses used for hot air and fume extraction in shipbuilding.



MADERA / WOODWORKING

Mangueras para aspiración de material abrasivo, virutas, polvos y serrín en el sector maderero.

Industrial hoses for suction of abrasive material, shavings, chips and sawdust in the woodworking industry.

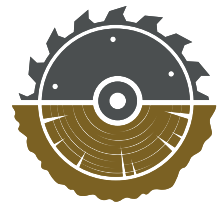

NÁUTICA / MARINE

Mangueras para aspiración y descarga de líquidos a bordo de embarcaciones; utilizadas en sistemas sanitarios.

Industrial hoses for suction and discharge of liquids on vessels; used in sanitary systems.



SPA Y PISCINAS / SPA & POOLS

Mangueras para aspiración y suministro de agua en los circuitos de depuración de piscinas y spas.

Industrial hoses for water suction and delivery in swimming pool and spa purification circuits.



AGUAS RESIDUALES / WASTE MANAGEMENT

Mangueras para aspiración y descarga de aguas residuales y aguas negras industriales.

Industrial hoses for suction and discharge of industrial liquids.



LÍQUIDOS / FLUIDS HANDLING

Mangueras para aspiración y/o transporte de líquidos y aguas industriales.

Industrial hoses used for suction and/or discharge of liquids and waste water.



LA CALIDAD COMIENZA DESDE LA MATERIA PRIMA

QUALITY STARTS FROM RAW MATERIALS

Para IPL, la calidad comienza con la elección de las materias primas. Elegimos materias primas de los mejores fabricantes de TPU líderes en el mercado, confiando en proveedores certificados para garantizar fiabilidad, seguridad y alto rendimiento en todos los sectores de aplicación. Cada tubo IPL es el resultado de una cadena de suministro controlada que combina experiencia, innovación y atención a la sostenibilidad.

For IPL, quality begins with the selection of the best raw materials. We source our materials exclusively from leading certified suppliers on the market, ensuring reliability, safety, and high performance across all application sectors. Each IPL hose is the result of a controlled supply chain that combines experience, innovation, and a focus on sustainability.



HIGH QUALITY TPU



ABRASIÓN
ABRASION



ABRASIÓN ABRASION



Las mangueras flexibles para abrasión están diseñadas para garantizar la máxima resistencia al desgaste durante el transporte de materiales sólidos y abrasivos, como gránulos, polvos, virutas y residuos de procesamiento.

Gracias a una estructura robusta, con refuerzo metálico o de PVC, y al uso de TPU de alta calidad Made in Italy, ofrecen altas prestaciones en términos de durabilidad y flexibilidad, incluso en las aplicaciones más exigentes.

Su principal campo de aplicación es la aspiración y el transporte de materiales abrasivos en sectores como la industria del plástico, la madera, la construcción y la manipulación industrial.

Abrasion hoses are designed to provide maximum wear resistance when transporting solid and abrasive materials, such as granules, powders, chips and scrap. Thanks to their robust construction with steel or PVC spiral reinforcement and high-quality TPU, they offer high performance in terms of durability and flexibility, even in the heaviest applications. Their main use is the suction and transport of abrasive materials in industries such as plastics, wood, construction and industrial handling.

VULCANO® Z
VULCANO® ZR
VULCANO® S1
VULCANO® M FR
VULCANO® R FR
VULCANO® 09 EST
VULCANO® 15 EST
VULCANO® STONE
VULCANO® STONE PLUS
VULCANO® 09 EL
VULCANO® 15 EL
VULCANO® SC 0,75
VULCANO® SC 1,5

VULCANO® SC 1,75
NEXT 07
NEXT 09
NEXT 15
EOLO PU EST
EOLO PU EST ASW
EOLO PUP EST
ZEUS PU EST
URANO PU
URANO HD SUPER
ARGO
ARIANNA PU

VULCANO® Z

ES Tubo transparente de TPU a base de éster reforzado con espiral de acero galvanizado. Espesor de pared de 0,35 mm a 0,5 mm. Excelente flexibilidad y compresibilidad (aprox. 5:1), para un fácil transporte y almacenamiento Buena resistencia a la abrasión, flexión, aceites minerales, envejecimiento, agentes atmosféricos, rayos UV y ozono. Se puede hacer conductivo (R<10² Ohm/m) conectando a tierra la espiral.

• Carpintería e industria de la madera, desempolvado, pequeños aspiradores industriales y para instalaciones de aspiración ligera de material abrasivo.

EN Transparent ester-based TPU hose reinforced with zinc-plated steel spiral. Wall thickness from 0,35 mm to 0,50 mm. Very flexible and compressible (approx. 5:1) for easy transport and storage. Good resistance to abrasion, bending, mineral oils, ageing, weathering, UV rays and ozone. Can be made conductive (R<10² Ohm/m) by grounding the spiral.

• Woodworking and carpentry, dedusting, small industrial vacuum cleaners and for light suction of abrasive material.



CÓD. VZ · Ø mm 35 - 500



Espiral de acero galvanizado
Zinc plated steel spiral

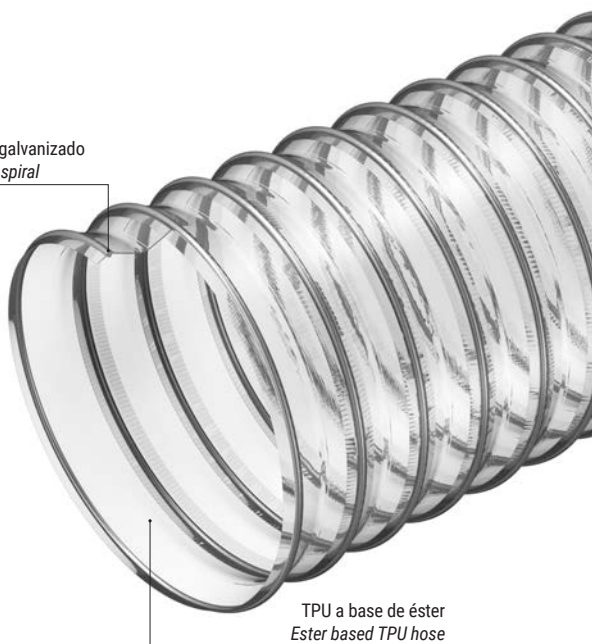

TPU a base de éster
Ester based TPU hose

ARTÍCULOS DE LA MISMA SERIE · ITEMS IN THE SAME SERIES



VULCANO® ZR

FICHA TÉCNICA · TECHNICAL DATA

JP = Just pick, en stock



VULCANO® Z	Ø int.		Espesor mín min wall thick	Peso Weight	Vacío Vacuum	R. de curvatura Bending r.	Lg. Rollo Coil lgth.	Volumen Volume	Disponibilidad Availability	Abrazadera W2 Double bridge W2
	mm	inches								
CÓDIGO/CODE	mm	inches	mm	g/m	m H ₂ O	mm	m	m ³		
VZ010350000000*	35		0,35	195	0,40	18	20	0,08	bajo pedido/on request*	-
VZ010400000000*	40		0,35	185	0,40	20	20	0,09	bajo pedido/on request*	-
VZ010500000000*	50		0,35	225	0,40	25	20	0,11	bajo pedido/on request*	-
VZ010510000000	51		0,35	230	0,40	26	20	0,11	✓	-
VZ010600000000	60		0,35	275	0,40	30	20	0,13	✓	-
VZ010630000000	63		0,35	285	0,40	32	20	0,18	✓	-
VZ010650000000*	65		0,35	295	0,40	33	20	0,19	bajo pedido/on request*	-
VZ010700000000	70		0,35	360	0,40	35	20	0,20	✓	-
VZ010760000000	76		0,35	385	0,40	38	20	0,22	✓	-
VZ010800000000	80		0,35	405	0,40	40	20	0,23	en stock	F2 W2 076.0 090.0
VZ010820000000*	82		0,35	415	0,40	41	20	0,23	bajo pedido/on request*	-
VZ010900000000	90		0,35	455	0,40	45	20	0,29	✓	-
VZ011000000000	100		0,4	510	0,30	50	15	0,32	en stock	-
VZ011020000000	102		0,4	520	0,30	51	15	0,32	✓	-
VZ011040000000*	104		0,4	530	0,30	52	15	0,33	bajo pedido/on request*	F2 W2 100.0 127.0
VZ011100000000	110		0,4	560	0,30	55	15	0,35	✓	-
VZ011200000000	120		0,4	605	0,25	60	15	0,37	en stock	-
VZ011270000000	127	5	0,4	640	0,25	64	15	0,39	✓	-
VZ011300000000	130		0,4	660	0,20	65	15	0,41	✓	-
VZ011400000000	140		0,4	710	0,20	70	15	0,66	✓	-
VZ011500000000	150		0,4	755	0,20	75	15	0,70	en stock	-
VZ011520000000	152		0,4	765	0,20	76	15	0,71	✓	F2 W2 130.0 190.0
VZ011600000000	160		0,45	895	0,15	80	15	0,75	✓	-
VZ011650000000*	165		0,45	925	0,15	83	15	0,77	✓	-
VZ011700000000*	170		0,45	950	0,15	85	15	0,94	bajo pedido/on request*	-
VZ011800000000	180		0,45	1005	0,15	90	15	0,99	bajo pedido/on request*	-
VZ012000000000	200		0,45	1110	0,10	100	15	1,10	en stock	-
VZ012030000000	203		0,45	1125	0,10	102	15	1,11	✓	-
VZ012100000000*	210		0,45	1160	0,10	105	10	0,110	bajo pedido/on request*	F2 W2 200.0 230.0
VZ012200000000	220		0,45	1215	0,10	110	10	0,120	✓	-
VZ012280000000*	228		0,45	1260	0,10	114	10	0,129	bajo pedido/on request*	-
VZ012500000000	250		0,5	1310	0,10	125	10 m com	0,154	en stock	-
VZ012540000000	254	10	0,5	1330	0,10	127	10 m com	0,159	✓	-
VZ012790000000*	279		0,5	1460	0,08	140	10 m com	0,190	bajo pedido/on request*	F2 W2 250.0 330.0
VZ013000000000	300		0,5	1565	0,08	150	10 m com	0,218	✓	-
VZ013050000000	305		0,5	1590	0,08	153	10 m com	0,225	✓	-
VZ013150000000*	315		0,5	1640	0,07	158	10 m com	0,240	bajo pedido/on request*	-
VZ013500000000	350		0,5	1815	0,07	175	10 m com	0,293	bajo pedido/on request*	-
VZ013550000000*	355		0,5	1840	0,07	178	10 m com	0,301	bajo pedido/on request*	F2 W2 350.0 410.0
VZ014000000000	400		0,5	2125	0,06	200	10 m com	0,379	✓	-
VZ014500000000*	450		0,5	2640	0,06	225	6 m com	0,347	bajo pedido/on request*	-
VZ015000000000*	500		0,5	2925	0,06	250	6 m com	0,426	bajo pedido/on request*	-

* Diámetros bajo pedido para cantidades mínimas (MOQ), según disponibilidad en almacén · * Diameters available on request for minimum order quantities (MOQ), unless in stock

Los datos técnicos indicados se han medido a 23 °C y con una humedad del 50%
The technical data here reported have been measured at 23°C with 50% humidity

ES Tubo transparente de TPU a base de éster reforzado con espiral de acero cobreado. Espesor de pared de 0,35 mm a 0,5 mm. Excelente flexibilidad y compresibilidad (aprox. 5:1), para facilitar el transporte y el almacenamiento. Buena resistencia a la abrasión, flexión, aceites minerales, envejecimiento, agentes atmosféricos, rayos UV y ozono. Se puede hacer conductivo (R<10² Ohm/m) conectando a tierra la espiral.

• Carpintería e industria de la madera, desempolvado, pequeños aspiradores industriales y para instalaciones de aspiración ligera de material abrasivo.

EN Transparent ester-based TPU hose reinforced with copper-plated steel spiral. Wall thickness from 0,35 mm to 0,5 mm. Very flexible and compressible (approx. 5:1), for easy transport and storage. Good resistance to abrasion, bending, mineral oils, ageing, weathering, UV rays and ozone. Can be made conductive (R<10² Ohm/m) by grounding the spiral.

• Woodworking and carpentry, dedusting, small industrial vacuum cleaners and for light suction of abrasive material.



VULCANO® ZR

CÓD. ZR · Ø mm 40 - 500

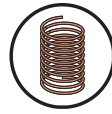

Espirale de acero cobreado
Copper plated steel spiral

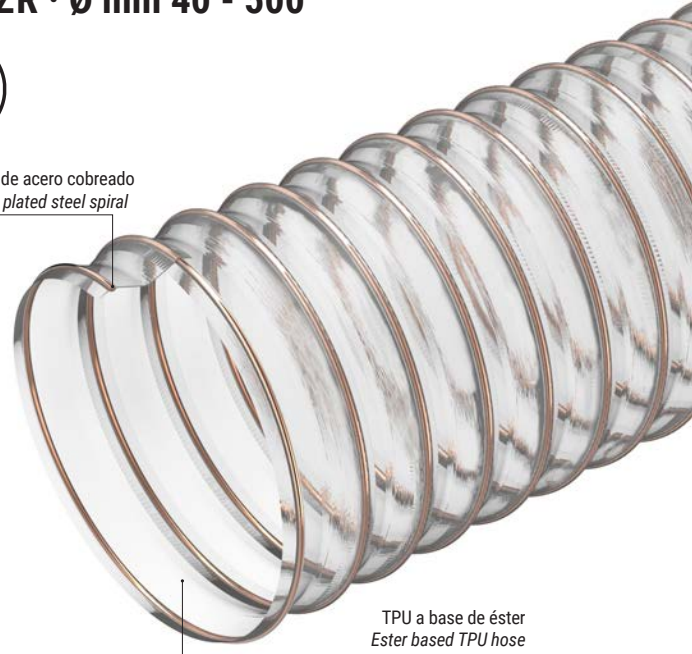

TPU a base de éster
Ester based TPU hose

ARTÍCULOS DE LA MISMA SERIE · ITEMS IN THE SAME SERIES

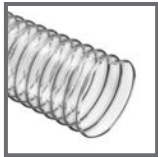

VULCANO® Z

FICHA TÉCNICA · TECHNICAL DATA

JP = Just pick, en stock

VULCANO® ZR	Ø int.		Espesor mín min wall thick	Peso Weight	Vacío Vacuum	R. de curvatura Bending r.	Lg. Rollo Coil lgth.	Volumen	Disponibilidad Availability	Abrazadera W2 Double bridge W2
	mm	inches								
CÓDIGO/CODE	mm	inches	mm	g/m	m H ₂ O	mm	m	m ³		-
ZR010400000000*	40		0,35	160	0,40	20	20	0,09	bajo pedido/on request*	-
ZR010500000000	50		0,35	195	0,40	25	20	0,11	en stock	-
ZR010600000000	60		0,35	240	0,40	30	20	0,13	en stock	-
ZR010630000000	63		0,35	250	0,40	32	20	0,18	✓	-
ZR010650000000*	65		0,35	260	0,40	33	20	0,19	bajo pedido/on request*	-
ZR010700000000	70		0,35	360	0,40	35	20	0,20	✓	-
ZR010760000000	76		0,35	385	0,40	38	20	0,22	✓	-
ZR010800000000	80		0,35	405	0,40	40	20	0,23	en stock	F2 W2 076.0 090.0
ZR010820000000*	82		0,35	415	0,40	41	20	0,23	bajo pedido/on request*	-
ZR010900000000	90		0,35	455	0,40	45	20	0,29	✓	-
ZR011000000000	100		0,4	510	0,30	50	15	0,32	en stock	-
ZR011020000000	102		0,4	520	0,30	51	15	0,32	✓	-
ZR011040000000*	104		0,4	530	0,30	52	15	0,33	bajo pedido/on request*	-
ZR011100000000	110		0,4	560	0,30	55	15	0,35	✓	F2 W2 100.0 127.0
ZR011150000000*	115		0,4	580	0,25	58	15	0,36	bajo pedido/on request*	-
ZR011200000000	120		0,4	605	0,25	60	15	0,37	en stock	-
ZR011270000000	127	5	0,4	640	0,25	64	15	0,39	✓	-
ZR011300000000	130		0,4	660	0,20	65	15	0,41	✓	-
ZR011400000000	140		0,4	710	0,20	70	15	0,66	en stock	-
ZR011500000000	150		0,4	755	0,20	75	15	0,70	en stock	F2 W2 130.0 190.0
ZR011520000000	152		0,4	765	0,20	76	15	0,71	✓	-
ZR011600000000	160		0,45	895	0,15	80	15	0,75	en stock	-
ZR011750000000*	175		0,45	975	0,15	88	15	0,82	bajo pedido/on request*	-
ZR011800000000	180		0,45	1005	0,15	90	15	0,84	en stock	-
ZR012000000000	200		0,45	1110	0,10	100	15	1,10	en stock	-
ZR012030000000*	203		0,45	1125	0,10	102	15	1,11	bajo pedido/on request*	-
ZR012100000000	210		0,45	1160	0,10	105	15	1,15	✓	F2 W2 200.0 230.0
ZR012200000000	220		0,45	1215	0,10	110	15	1,20	✓	-
ZR012250000000*	225		0,45	1240	0,10	113	15	1,22	bajo pedido/on request*	-
ZR012280000000*	228		0,45	1260	0,10	114	10	1,24	bajo pedido/on request*	-
ZR012500000000	250		0,5	1310	0,10	125	10	1,36	en stock	-
ZR012540000000*	254	10	0,5	1330	0,10	127	10	1,38	bajo pedido/on request*	-
ZR012790000000*	279		0,5	1460	0,08	140	10	1,51	bajo pedido/on request*	-
ZR013000000000	300		0,5	1565	0,08	150	10	1,61	✓	F2 W2 250.0 330.0
ZR013050000000*	305		0,5	1590	0,08	153	10	1,64	bajo pedido/on request*	-
ZR013150000000*	315		0,5	1640	0,08	158	10	1,69	bajo pedido/on request*	-
ZR013250000000*	325		0,5	1690	0,07	163	10	0,25	bajo pedido/on request*	-
ZR013500000000*	350		0,5	1815	0,07	175	10 m com	0,29	bajo pedido/on request*	-
ZR014000000000*	400		0,5	2125	0,06	200	10 m com	0,38	bajo pedido/on request*	F2 W2 350.0 410.0
ZR014500000000*	450		0,5	2640	0,06	225	6 m com	0,35	bajo pedido/on request*	-
ZR015000000000*	500		0,5	2925	0,06	250	6 m com	0,43	bajo pedido/on request*	-

* Diámetros bajo pedido para cantidades mínimas (MOQ), según disponibilidad en almacén * Diameters available on request for minimum order quantities (MOQ), unless in stock

Los datos técnicos indicados se han medido a 23 °C y con una humedad del 50%
The technical data here reported have been measured at 23°C with 50% humidity

ES Tubo transparente de TPU a base de éster reforzado con espiral de acero cobreado. Espesor de pared constante de 0,4 mm en todos los diámetros. Excelente resistencia, flexibilidad y compresibilidad (aproximadamente 5:1), para facilitar el transporte y el almacenamiento. Buena resistencia a la abrasión, flexión, aceites minerales, envejecimiento, agentes atmosféricos, rayos UV y ozono. Se puede hacer conductivo (R<10² Ohm/m) conectando a tierra la espiral.

• Carpintería e industria maderera, desempolvado, pequeños aspiradores industriales; para instalaciones de aspiración ligera de polvos abrasivos y serrín.

EN Transparent, ester-based TPU hose reinforced with a copper-plated steel spiral. Constant wall thickness 0,4 mm on all diameters. Excellent strength, flexibility and compressibility (approx. 5:1) for easy transport and storage. Good resistance to abrasion, bending, mineral oils, ageing, weathering, UV rays and ozone. Can be made conductive (R<10² Ohm/m) by grounding the spiral.

• Carpentry and wood industry, dedusting, small industrial vacuum cleaners; for light extraction of abrasive dust and sawdust.



ARTÍCULOS DE LA MISMA SERIE • ITEMS IN THE SAME SERIES

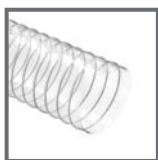

VULCANO® 04 ET

VULCANO® S1

CÓD. W4 · Ø mm 25 - 500



Espiral de acero cobreado
Copper plated steel spiral

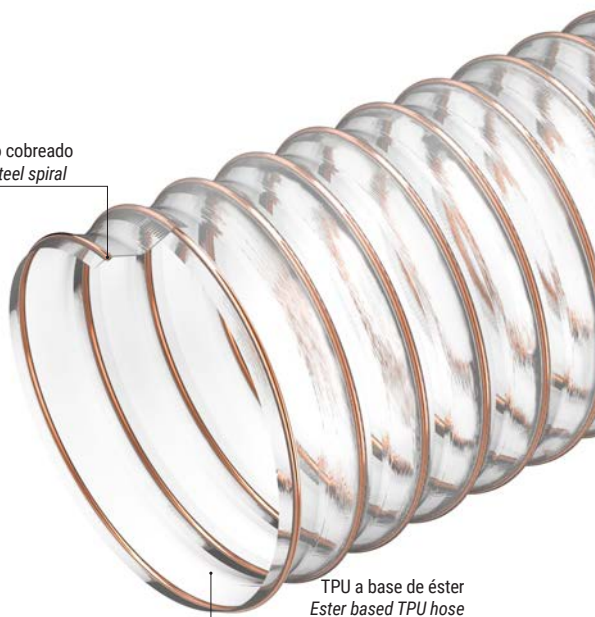

TPU a base de éster
Ester based TPU hose

FICHA TÉCNICA · TECHNICAL DATA

VULCANO® S1	Ø int.		Espesor mín min wall thick	Peso Weight	Vacío Vacuum	R. de curvatura Bending r.	Lg. Rollo Coil lgth.	Volume	Disponibilidad Availability	Abrazadera W2 Double bridge W2
	mm	inches								
CÓDIGO/CODE	mm	inches	mm	g/m	m H ₂ O	mm	m	m ³		-
W401025000000*	25		0,4	130	0,4	25	20	0,05	bajo pedido/on request*	-
W401030000000*	30		0,4	155	0,4	25	20	0,07	bajo pedido/on request*	-
W401032000000*	32		0,4	160	0,4	25	20	0,07	bajo pedido/on request*	-
W401035000000*	35		0,4	175	0,4	30	20	0,08	bajo pedido/on request*	-
W401038000000*	38		0,4	190	0,4	30	20	0,08	bajo pedido/on request*	-
W401040000000*	40		0,4	195	0,4	32	20	0,09	bajo pedido/on request*	-
W401045000000*	45		0,4	220	0,4	36	20	0,10	bajo pedido/on request*	-
W401051000000	51		0,4	205	0,4	40	20	0,11	✓	-
W401060000000	60		0,4	240	0,4	50	20	0,17	✓	-
W401063000000	63		0,4	250	0,4	55	20	0,18	✓	-
W401065000000*	65		0,4	255	0,4	56	20	0,19	bajo pedido/on request*	-
W401070000000	70		0,4	360	0,4	60	20	0,20	✓	-
W401076000000	76		0,4	390	0,4	65	20	0,22	✓	-
W401080000000	80		0,4	410	0,4	65	20	0,23	✓	F2 W2 076.0 090.0
W401082000000*	82		0,4	420	0,4	65	20	0,23	bajo pedido/on request*	-
W401090000000	90		0,4	460	0,4	75	20	0,28	✓	-
W401100000000*	100		0,4	505	0,3	85	15	0,31	bajo pedido/on request*	-
W401102000000	102		0,4	515	0,3	85	15	0,32	✓	-
W401110000000	110		0,4	555	0,3	90	15	0,34	✓	F2 W2 100.0 127.0
W401115000000*	115		0,4	580	0,3	95	15	0,35	bajo pedido/on request*	-
W401120000000	120		0,4	600	0,25	100	15	0,37	✓	-
W401127000000	127	5	0,4	635	0,25	105	15	0,39	✓	-
W401130000000	130		0,4	650	0,2	105	15	0,40	✓	-
W401140000000	140		0,4	700	0,2	115	15	0,64	✓	-
W401152000000	152		0,4	755	0,2	125	15	0,69	✓	-
W401155000000*	155		0,4	770	0,2	125	15	0,70	bajo pedido/on request*	-
W401160000000	160		0,4	870	0,15	130	15	0,73	✓	F2 W2 130.0 190.0
W401165000000*	165		0,4	900	0,15	130	15	0,75	bajo pedido/on request*	-
W401170000000*	170		0,4	925	0,15	130	15	0,91	bajo pedido/on request*	-
W401180000000	180		0,4	975	0,15	150	15	0,96	✓	-
W401182000000*	182		0,4	990	0,15	150	15	0,97	bajo pedido/on request*	-
W401203000000	203		0,4	1105	0,1	165	15	1,09	✓	-
W401220000000*	220		0,4	1195	0,1	185	10 m com	0,12	bajo pedido/on request*	F2 W2 200.0 230.0
W401228000000*	228		0,4	1235	0,1	185	10 m com	0,12	bajo pedido/on request*	-
W401250000000*	250		0,4	1350	0,1	210	10 m com	0,15	bajo pedido/on request*	-
W401254000000	254	10	0,4	1375	0,1	210	10 m com	0,15	✓	-
W401279000000*	279		0,4	1505	0,08	230	10 m com	0,18	bajo pedido/on request*	-
W401305000000	305		0,4	1645	0,08	250	10 m com	0,22	✓	F2 W2 250.0 330.0
W401315000000*	315		0,4	1700	0,07	275	10 m com	0,23	bajo pedido/on request*	-
W401325000000*	325		0,4	1750	0,07	300	10 m com	0,25	bajo pedido/on request*	-
W401356000000*	356		0,4	1915	0,07	300	10 m com	0,29	bajo pedido/on request*	-
W401406000000*	406		0,4	2180	0,06	350	10 m com	0,38	bajo pedido/on request*	F2 W2 350.0 410.0
W401450000000*	450		0,4	2640	0,06	350	10 m com	0,47	bajo pedido/on request*	-
W401500000000*	500		0,4	2930	0,06	350	10 m com	0,57	bajo pedido/on request*	-

* Diámetros bajo pedido para cantidades mínimas (MOQ), según disponibilidad en almacén · * Diameters available on request for minimum order quantities (MOQ), unless in stock

Los datos técnicos indicados se han medido a 23 °C y con una humedad del 50%
The technical data here reported have been measured at 23°C with 50% humidity

ES Tubo translúcido de TPU a base de éster reforzado con espiral de acero recubierta de TPU de color cobre. Espesor de pared de 0,4 mm a 0,75 mm. Ligero, muy flexible y compresible (aproximadamente 5:1), se presta a diversas aplicaciones gracias a su buena resistencia a la abrasión. Especialmente adecuado para usos dinámicos, permite un mayor número de ciclos de flexión que un tubo tradicional con espiral desnuda. Resistente a los aceites minerales, al envejecimiento, a los agentes atmosféricos, a los rayos UV y al ozono. Se puede hacer conductivo ($R < 10^2$ Ohm/m) conectando la espiral a tierra.

- Instalaciones de aspiración, industria cerámica y maderera, aspiración de virutas, serrín, humos y polvos abrasivos en la industria.

EN Translucent, ester-based TPU hose reinforced with a copper-colored TPU-coated steel spiral. Wall thickness from 0,4 mm to 0,75 mm. Lightweight, very flexible and compressible (approx. 5:1), it can be used in a wide range of applications due to its good abrasion resistance. Particularly suitable for dynamic applications, it allows more bending cycles than a conventional hose with a plain spiral.

- Resistant to mineral oils, weathering, UV rays and ozone. Can be made conductive ($R < 10^2$ Ohm/m) by earthing the spiral. Suction plants, ceramic and wood industry, suction of chips, sawdust, fumes and abrasive dust.



ARTÍCULOS DE LA MISMA SERIE • ITEMS IN THE SAME SERIES



VULCANO® R FR

VULCANO® M FR

CÓD. VM FR • Ø mm 25 - 450



Espirales de acero recubierta de TPU color cobre
TPU coated copper colored steel spiral

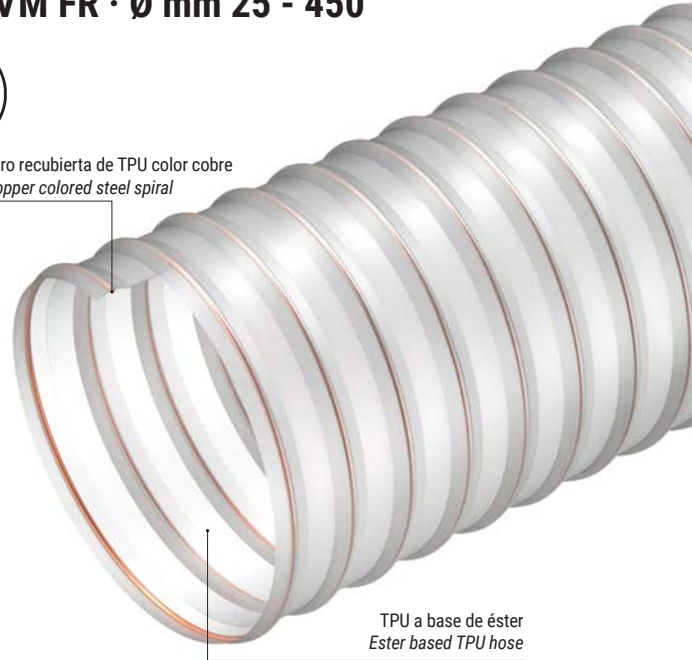

TPU a base de éster
Ester based TPU hose

FICHA TÉCNICA • TECHNICAL DATA

JP = Just pick, en stock

VULCANO® M FR	Ø int.		Espesor mín min wall thick	Peso Weight	Vacío Vacuum	R. de curvatura Bending r.	Lg. Rollo Coil lgth.	Volume	Disponibilidad Availability	Abrazadera W2 Double bridge W2
CÓDIGO/CODE	mm	inches	mm	g/m	m H ₂ O	mm	m	m ³		
VMFR025000000*	25		0,4	140	2	30	20	0,05	bajo pedido/on request*	-
VMFR032000000	32		0,4	175	2	30	20	0,06	✓	-
VMFR038000000	38		0,4	180	2	30	20	0,09	✓	-
VMFR040000000	40		0,4	190	2	32	20	0,09	✓	-
VMFR045000000*	45		0,4	210	2	36	20	0,10	bajo pedido/on request*	-
VMFR050000000*	50		0,4	230	2	40	20	0,11	bajo pedido/on request*	-
VMFR051000000	51		0,4	235	2	40	20	0,11	✓	-
VMFR055000000*	55		0,4	250	2	40	20	0,12	bajo pedido/on request*	-
VMFR060000000	60		0,4	270	1,7	50	20	0,13	✓	-
VMFR063000000	63		0,4	280	1,7	55	20	0,19	✓	-
VMFR065000000*	65		0,4	290	1,7	56	20	0,19	bajo pedido/on request*	-
VMFR070000000	70		0,43	380	1,7	60	20	0,20	✓	-
VMFR075000000*	75		0,43	405	1,7	65	20	0,22	bajo pedido/on request*	-
VMFR076000000	76		0,43	410	1,7	65	20	0,22	✓	-
VMFR080000000	80		0,43	430	1,6	65	20	0,23	en stock	F2 W2 076.0 090.0
VMFR090000000	90		0,43	480	1,6	75	20	0,29	✓	-
VMFR100000000*	100		0,53	540	1,3	85	15	0,32	bajo pedido/on request*	-
VMFR102000000	102		0,53	550	1,3	85	15	0,32	en stock	-
VMFR110000000	110		0,53	590	1,2	90	15	0,35	✓	-
VMFR120000000	120		0,53	640	1	100	15	0,37	en stock	F2 W2 100.0 127.0
VMFR122000000*	122		0,53	650	1	100	15	0,38	bajo pedido/on request*	-
VMFR127000000	127	5	0,63	765	1	105	15	0,39	en stock	-
VMFR130000000*	130		0,63	780	0,8	105	15	0,40	bajo pedido/on request*	-
VMFR140000000	140		0,63	840	0,8	115	15	0,65	✓	-
VMFR150000000*	150		0,63	895	0,8	125	15	0,69	bajo pedido/on request*	-
VMFR152000000	152		0,63	910	0,8	125	15	0,70	✓	F2 W2 130.0 190.0
VMFR160000000	160		0,63	955	0,7	130	15	0,73	✓	-
VMFR180000000	180		0,63	1235	0,5	150	15	0,97	✓	-
VMFR200000000*	200		0,63	1365	0,4	165	15	1,08	bajo pedido/on request*	-
VMFR203000000	203		0,63	1385	0,4	165	15	1,09	en stock	F2 W2 200.0 230.0
VMFR228000000*	228		0,63	1550	0,4	185	10 m com	1,22	bajo pedido/on request*	-
VMFR250000000*	250		0,65	1845	0,4	210	10 m com	1,33	bajo pedido/on request*	-
VMFR254000000	254	10	0,65	1875	0,4	210	10 m com	1,35	en stock	-
VMFR265000000*	265		0,65	1955	0,4	220	10 m com	1,41	bajo pedido/on request*	-
VMFR279000000*	279		0,65	2055	0,4	230	10 m com	1,48	bajo pedido/on request*	F2 W2 250.0 330.0
VMFR305000000	305		0,65	2245	0,3	250	10 m com	1,61	en stock	-
VMFR315000000*	315		0,65	2315	0,3	275	10 m com	1,66	bajo pedido/on request*	-
VMFR325000000*	325		0,65	2390	0,3	275	10 com	1,72	bajo pedido/on request*	-
VMFR356000000*	356		0,65	2610	0,3	300	10 com	0,33	bajo pedido/on request*	-
VMFR406000000*	406		0,75	3205	0,3	350	10 com	0,44	bajo pedido/on request*	F2 W2 350.0 410.0
VMFR450000000*	450		0,75	4160	0,3	400	10 com	0,54	bajo pedido/on request*	-

* Diámetros bajo pedido para cantidades mínimas (MOQ), según disponibilidad en almacén • * Diameters available on request for minimum order quantities (MOQ), unless in stock

Los datos técnicos indicados se han medido a 23 °C y con una humedad del 50%
The technical data here reported have been measured at 23°C with 50% humidity

ES Tubo transparente de TPU a base de éster reforzado con espiral de acero recubierta de TPU color cobre. Espesor de pared de 0,4 mm a 0,75 mm. Ligero y flexible, se presta a diversas aplicaciones gracias a su buena resistencia a la abrasión. Bajo pedido, puede fabricarse en versión resistente a la acción bacteriana o con pared de material antiestático permanente (R<10⁹ Ohm/m). Resistente a aceites minerales, envejecimiento por agentes atmosféricos, rayos UV y ozono. Puede hacerse conductivo (R<10² Ohm/m) conectando a tierra la espiral.

• Aspiración de virutas, serrín, polvos abrasivos en la industria de la madera; instalaciones de aspiración industrial y desempolvado.

EN Transparent, ester-based TPU hose reinforced with a copper-coloured TPU-coated steel spiral. Wall thickness from 0,4 mm to 0,75 mm. Lightweight and flexible, it is suitable for several applications, thanks to its good abrasion resistance. On request, it can be produced in a bacterial-resistant version or with a permanent antistatic wall (R<10⁹ Ohm/m). Resistant to mineral oils, weathering, UV rays and ozone. Can be made conductive (R<10² Ohm/m) by grounding the spiral.

• Suction of chips, sawdust, abrasive dust, in the wood industry; industrial suction and dedusting systems.



ARTÍCULOS DE LA MISMA SERIE • ITEMS IN THE SAME SERIES

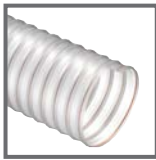

VULCANO® M FR

VULCANO® R FR

CÓD. VR FR · Ø mm 25 - 500



Espirales de acero recubierta de TPU color cobre
TPU coated copper colored steel spiral

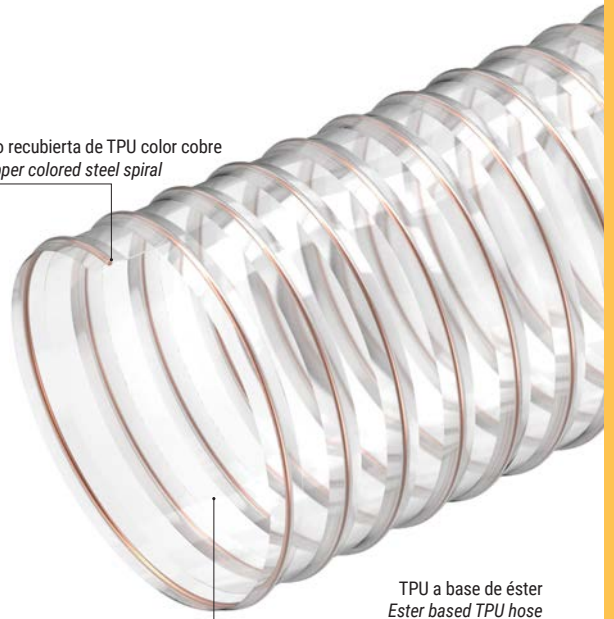

TPU a base de éster
Ester based TPU hose



JP = Just pick, en stock

FICHA TÉCNICA · TECHNICAL DATA

VULCANO® R FR	Ø int.		Espesor mín min wall thick	Peso Weight	Vacío Vacuum	R. de curvatura Bending r.	Lg. Rollo Coil lgth.	Volume	Disponibilidad Availability	Abrazadera W2 Double bridge W2
	mm	inches								
CÓDIGO/CODE	mm	inches	mm	g/m	m H ₂ O	mm	m	m ³		-
VRFR0250000000*	25		0,4	140	2	30	20	0,05	bajo pedido/on request*	-
VRFR0300000000*	30		0,4	160	2	30	20	0,05	bajo pedido/on request*	-
VRFR0320000000*	32		0,4	170	2	30	20	0,06	bajo pedido/on request*	-
VRFR0350000000*	35		0,4	190	2	30	20	0,06	bajo pedido/on request*	-
VRFR0380000000	38		0,4	175	2	30	20	0,09	✓	-
VRFR0400000000	40		0,4	185	2	32	20	0,09	en stock	-
VRFR0450000000*	45		0,4	205	2	36	20	0,10	bajo pedido/on request*	-
VRFR0480000000*	48		0,4	215	2	36	20	0,10	bajo pedido/on request*	-
VRFR0500000000*	50		0,4	225	2	40	20	0,11	bajo pedido/on request*	-
VRFR0510000000	51		0,4	225	2	40	20	0,11	en stock	-
VRFR0600000000	60		0,4	260	1,7	50	20	0,13	en stock	-
VRFR0630000000	63		0,4	275	1,7	55	20	0,19	✓	-
VRFR0650000000*	65		0,4	280	1,7	56	20	0,19	bajo pedido/on request*	-
VRFR0700000000	70		0,43	375	1,7	60	20	0,20	en stock	-
VRFR0750000000*	75		0,43	400	1,7	65	20	0,22	bajo pedido/on request*	-
VRFR0760000000	76		0,43	405	1,7	65	20	0,22	en stock	F2 W2 076.0 090.0
VRFR0800000000	80		0,43	420	1,6	65	20	0,23	en stock	
VRFR0900000000	90		0,43	470	1,6	75	20	0,29	✓	
VRFR1000000000*	100		0,53	520	1,3	85	15	0,32	bajo pedido/on request*	
VRFR1020000000	102		0,53	530	1,3	85	15	0,32	en stock	
VRFR1100000000	110		0,53	570	1,2	90	15	0,35	✓	
VRFR1150000000*	115		0,53	595	1	100	15	0,36	bajo pedido/on request*	F2 W2 100.0 127.0
VRFR1200000000	120		0,53	620	1	100	15	0,37	en stock	
VRFR1220000000*	122		0,53	630	1	100	15	0,38	bajo pedido/on request*	
VRFR1270000000	127	5	0,63	755	1	105	15	0,39	en stock	
VRFR1300000000	130		0,63	770	0,8	105	15	0,40	✓	
VRFR1400000000	140		0,63	830	0,8	115	15	0,65	en stock	
VRFR1500000000*	150		0,63	885	0,8	125	15	0,69	bajo pedido/on request*	F2 W2 130.0 190.0
VRFR1520000000	152		0,63	895	0,8	125	15	0,70	en stock	
VRFR1600000000	160		0,63	940	0,7	130	15	0,73	en stock	
VRFR1800000000	180		0,63	1250	0,5	150	15	0,97	en stock	
VRFR2000000000*	200		0,63	1385	0,4	165	15	1,08	bajo pedido/on request*	
VRFR2030000000	203		0,63	1405	0,4	165	15	1,09	en stock	
VRFR2200000000*	220		0,63	1515	0,4	185	10	1,18	bajo pedido/on request*	F2 W2 200.0 230.0
VRFR2280000000*	228		0,63	1570	0,4	185	10	1,22	bajo pedido/on request*	
VRFR2500000000*	250		0,65	1870	0,4	210	10	1,33	bajo pedido/on request*	
VRFR2540000000	254	10	0,65	1900	0,4	210	10	1,35	en stock	
VRFR2650000000*	265		0,65	1980	0,4	220	10	1,41	bajo pedido/on request*	F2 W2 250.0 330.0
VRFR2790000000*	279		0,65	2080	0,4	230	10	1,48	bajo pedido/on request*	
VRFR3050000000	305		0,65	2270	0,3	250	10	1,61	✓	
VRFR3150000000*	315		0,65	2345	0,3	275	10	1,66	bajo pedido/on request*	
VRFR3560000000*	356		0,65	2645	0,3	300	10	2,93	bajo pedido/on request*	
VRFR4000000000*	400		0,75	3105	0,3	350	10	3,30	bajo pedido/on request*	F2 W2 350.0 410.0
VRFR4060000000*	406		0,75	3150	0,3	350	10	3,34	bajo pedido/on request*	
VRFR4500000000*	450		0,75	4095	0,2	400	10	3,71	bajo pedido/on request*	-
VRFR5000000000*	500		0,75	4530	0,1	450	6	1,59	bajo pedido/on request*	-

* Diámetros bajo pedido para cantidades mínimas (MOQ), según disponibilidad en almacén · * Diameters available on request for minimum order quantities (MOQ), unless in stock

Los datos técnicos indicados se han medido a 23 °C y con una humedad del 50%
The technical data here reported have been measured at 23°C with 50% humidity

ES Tubo translúcido de TPU a base de éster con espiral de refuerzo de alta adherencia en acero recubierta de TPU color cobre.

Espesor de pared de 0,9 mm constante para todos los diámetros. Superficie interna lisa. Robusto pero ligero y flexible, también es adecuado para trabajos pesados que requieren una excelente resistencia a la abrasión. Resistente a aceites minerales, envejecimiento, agentes atmosféricos, rayos UV y ozono. Se puede hacer conductivo (R<10² Ohm/m) conectando a tierra la espiral. Bajo pedido, se puede fabricar en versión resistente a la acción bacteriana o con pared de material antiestático permanente (R<10⁹ Ohm/m).

• Instalaciones de aspiración, industria cerámica y maderera, aspiración de virutas, serrín, humos y polvos de poder abrasivo medio.

EN Translucent, ester-based TPU hose, reinforced with TPU-coated copper-coloured steel spiral.

Constant wall thickness 0,9 mm for all diameters. Smooth inner surface. Robust yet light and flexible, it is also suitable for heavy-duty applications, requiring excellent abrasion resistance. Resistant to mineral oils, ageing, weathering, UV rays and ozone. It can be made conductive (R<10² Ohm/m) by grounding the spiral. On request, it can be manufactured in a bacterial-resistant version or with a permanent antistatic wall (R<10⁹ Ohm/m).

• Suction plants, ceramic and woodworking industry, suction of chips, sawdust, fumes and dust with medium abrasive power.

ARTÍCULOS DE LA MISMA SERIE • ITEMS IN THE SAME SERIES



VULCANO® 09 ET



VULCANO® 09 AF

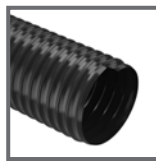

VULCANO® 09 EL

VULCANO® 09 EST

CÓD. VB · Ø mm 20 - 500

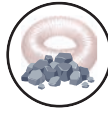

Espirale de acero recubierta de TPU color cobre
TPU coated copper colored steel spiral

TPU a base de éster
Ester based TPU hose

Picos/Peaks +125°C

+90°C
-40°C

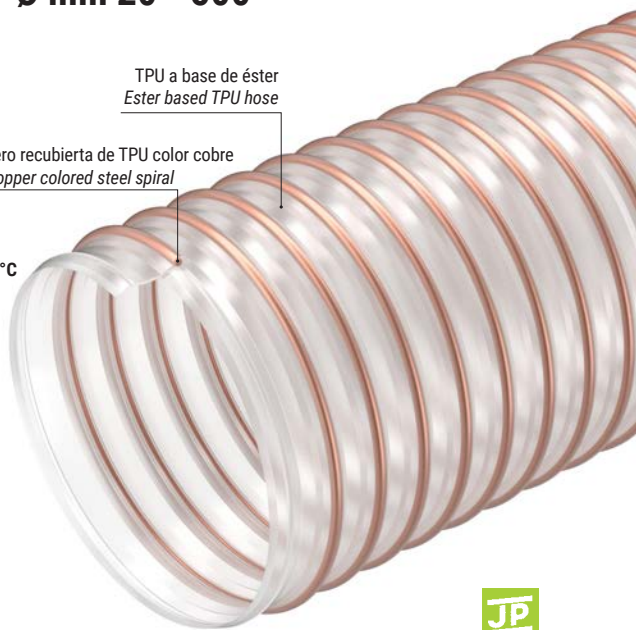

JP = Just pick, en stock

FICHA TÉCNICA · TECHNICAL DATA

VULCANO® 09 EST	Ø int.		Espesor mín min wall thick	Peso Weight	Vacio Vacuum	R. de curvatura Bending r.	Lg. Rollo Coil lgth.	Volume	Disponibilidad Availability	Abrazadera W2 Double bridge W2
CÓDIGO/CODE	mm	inches	mm	g/m	m H ₂ O	mm	m	m ³		
VB010200000000*	20		0,9	170	5	25	20	0,04	bajo pedido/on request*	-
VB010250000000*	25		0,9	215	5	30	20	0,04	bajo pedido/on request*	-
VB010300000000*	30		0,9	260	5	35	20	0,05	bajo pedido/on request*	-
VB010320000000*	32		0,9	280	5	35	20	0,05	bajo pedido/on request*	-
VB010350000000*	35		0,9	300	5	40	20	0,06	bajo pedido/on request*	-
VB010380000000	38		0,9	290	5	40	20	0,06	✓	-
VB010400000000	40		0,9	300	5	50	20	0,07	en stock	-
VB010450000000*	45		0,9	390	5	50	20	0,09	bajo pedido/on request*	-
VB010500000000*	50		0,9	430	4	60	20	0,10	bajo pedido/on request*	-
VB010510000000	51		0,9	435	4	60	20	0,10	en stock	-
VB010550000000*	55		0,9	470	3,5	65	20	0,12	bajo pedido/on request*	-
VB010600000000	60		0,9	510	3	70	20	0,13	✓	-
VB010630000000	63		0,9	530	3	70	20	0,13	✓	-
VB010650000000*	65		0,9	545	3	70	20	0,18	bajo pedido/on request*	-
VB010700000000	70		0,9	675	3	80	20	0,23	✓	-
VB010750000000*	75		0,9	720	3	90	20	0,24	bajo pedido/on request*	-
VB010760000000	76		0,9	730	3	90	20	0,24	✓	-
VB010800000000	80		0,9	765	3	90	20	0,26	✓	F2 W2 076.0 090.0
VB010900000000	90		0,9	855	2,5	100	20	0,29	✓	-
VB011000000000*	100		0,9	945	2	120	15	0,31	bajo pedido/on request*	-
VB011020000000	102		0,9	965	2	120	15	0,32	en stock	-
VB011100000000*	110		0,9	1035	2	130	15	0,34	bajo pedido/on request*	-
VB011150000000*	115		0,9	1080	1,5	135	15	0,36	bajo pedido/on request*	F2 W2 100.0 127.0
VB011200000000	120		0,9	1125	1,5	140	15	0,37	✓	-
VB011270000000	127	5	0,9	1370	1,5	150	15	0,39	✓	-
VB011300000000*	130		0,9	1405	1,5	150	15	0,40	bajo pedido/on request*	-
VB011400000000	140		0,9	1505	1	160	15	0,76	✓	-
VB011500000000*	150		0,9	1610	1	170	15	0,81	bajo pedido/on request*	-
VB011520000000	152		0,9	1630	1	170	15	0,82	✓	F2 W2 130.0 190.0
VB011600000000	160		0,9	1715	1	180	15	0,87	✓	-
VB011700000000*	170		0,9	1625	0,8	200	15	0,92	bajo pedido/on request*	-
VB011800000000	180		0,9	1720	0,8	210	15	0,97	✓	-
VB012000000000	200		0,9	1905	0,8	230	15	1,08	✓	-
VB012030000000	203		0,9	1930	0,8	230	15	1,09	✓	-
VB012200000000*	220		0,9	2090	0,6	260	10	1,18	bajo pedido/on request*	F2 W2 200.0 230.0
VB012250000000*	225		0,9	2135	0,6	260	10	1,20	bajo pedido/on request*	-
VB012280000000*	228		0,9	2160	0,6	260	10	1,22	bajo pedido/on request*	-
VB012500000000*	250		0,9	2365	0,6	290	10	1,33	bajo pedido/on request*	-
VB012540000000	254	10	0,9	2400	0,6	290	10	1,35	✓	-
VB012650000000*	265		0,9	2725	0,5	300	10	1,41	bajo pedido/on request*	-
VB012790000000*	279		0,9	2870	0,5	320	10	1,48	bajo pedido/on request*	F2 W2 250.0 330.0
VB013000000000*	300		0,9	3080	0,5	350	10	1,59	bajo pedido/on request*	-
VB013050000000	305		0,9	3130	0,5	350	10	1,61	✓	-
VB013150000000*	315		0,9	3230	0,4	350	10	1,66	bajo pedido/on request*	-
VB013500000000*	350		0,9	4075	0,4	410	Tramo 10 m/straight	1,30	bajo pedido/on request*	-
VB013560000000*	356		0,9	4145	0,4	410	Tramo 10 m/straight	1,34	bajo pedido/on request*	-
VB014000000000*	400		0,9	4645	0,3	-	Tramo 10 m/straight	1,68	bajo pedido/on request*	F2 W2 350.0 410.0
VB014060000000*	406		0,9	4715	0,3	-	Tramo 10 m/straight	1,73	bajo pedido/on request*	-
VB014500000000*	450		0,9	6535	0,3	-	Tramo 6 m/straight	1,28	bajo pedido/on request*	-
VB015000000000*	500		0,9	7250	0,3	-	Tramo 6 m/straight	1,57	bajo pedido/on request*	-

* Diámetros bajo pedido para cantidades mínimas (MOQ), según disponibilidad en almacén * Diameters available on request for minimum order quantities (MOQ), unless in stock

Los datos técnicos indicados se han medido a 23 °C y con una humedad del 50%
The technical data here reported have been measured at 23°C with 50% humidity

ES Tubo translúcido de TPU a base de éster, con espiral de refuerzo de acero recubierta de TPU de color cobre. Superficie interna lisa para facilitar el paso de polvos y gránulos. Espesor de pared constante de 1,5 mm para todos los diámetros. Buena resistencia a los aceites minerales, la abrasión, el ozono, los rayos UV y los agentes atmosféricos. Puede hacerse conductivo ($R < 10^2$ Ohm/m) conectando a tierra la espiral.

• Transporte a alta velocidad de gránulos, pellets, polvos y virutas. Aspiración de material abrasivo, sistemas de distribución de gránulos, en la industria del plástico y en máquinas de impresión.

EN Translucent, ester-based TPU hose, reinforced with TPU-coated copper-coloured steel spiral. Smooth inner surface to facilitate the passage of dust and granules. Constant wall thickness of 1,5 mm for all diameters. Resistant to mineral oils, ageing, weathering, UV rays and ozone. It can be made conductive ($R < 10^2$ Ohm) by grounding the spiral.

• Passage of highly abrasive granulates, pellets, dusts and chips. For industrial vacuums, compressors, granulate conveying systems, in the plastics industry and on printing presses.



Picos/Peaks +125°C
+90°C
-40°C

ARTÍCULOS DE LA MISMA SERIE • ITEMS IN THE SAME SERIES

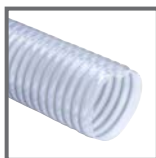

VULCANO® 15 ET

FICHA TÉCNICA · TECHNICAL DATA

VULCANO® 15 EST	Ø int.		Espesor mín min wall thick	Peso Weight	Vacío Vacuum	R. de curvatura Bending r.	Lg. Rollo Coil lgth.	Volume	Disponibilidad Availability	Abrazadera W2 Double bridge W2
	mm	inches								
CÓDIGO/CODE	mm	inches	mm	g/m	m H ₂ O	mm	m	m ³		-
VC01020000000*	20		1,5	245	9,5	25	20	0,03	bajo pedido/on request*	-
VC01025000000*	25		1,5	305	9,5	30	20	0,05	bajo pedido/on request*	-
VC01030000000*	30		1,5	440	9,5	35	20	0,06	bajo pedido/on request*	-
VC01032000000*	32		1,5	465	9,5	35	20	0,06	bajo pedido/on request*	-
VC01035000000*	35		1,5	500	9,5	40	20	0,06	bajo pedido/on request*	-
VC01038000000	38		1,5	535	9,5	40	20	0,09	✓	-
VC01040000000	40		1,5	560	9,5	50	20	0,09	✓	-
VC01045000000*	45		1,5	620	9	50	20	0,10	bajo pedido/on request*	-
VC01050000000	50		1,5	685	9	60	20	0,11	✓	-
VC01051000000	51		1,5	695	9	60	20	0,12	✓	-
VC01055000000*	55		1,5	745	9	65	20	0,12	bajo pedido/on request*	-
VC01060000000	60		1,5	810	8,5	70	20	0,13	✓	-
VC01063000000	63		1,5	845	8	70	20	0,19	✓	-
VC01065000000*	65		1,5	870	7,5	70	20	0,19	bajo pedido/on request*	-
VC01070000000	70		1,5	1005	7,5	80	20	0,20	✓	-
VC01075000000*	75		1,5	1075	7	80	20	0,22	bajo pedido/on request*	-
VC01076000000	76		1,5	1090	7	90	20	0,25	✓	-
VC01080000000	80		1,5	1140	6	90	20	0,26	✓	F2 W2 076.0 090.0
VC01090000000	90		1,5	1275	5	100	20	0,29	✓	-
VC01100000000*	100		1,5	1410	4	120	15	0,32	bajo pedido/on request*	-
VC01102000000	102		1,5	1435	3,5	120	15	0,32	✓	-
VC01110000000	110		1,5	1545	3,2	130	15	0,35	✓	-
VC01115000000*	115		1,5	1610	3	135	15	0,36	bajo pedido/on request*	F2 W2 100.0 127.0
VC01120000000	120		1,5	1675	3	140	15	0,37	✓	-
VC01122000000*	122		1,5	1705	3	140	15	0,38	bajo pedido/on request*	-
VC01127000000	127	5	1,5	2075	2,9	150	15	0,40	✓	-
VC01130000000*	130		1,5	2120	2,6	150	15	0,61	bajo pedido/on request*	-
VC01140000000*	140		1,5	2275	2,4	160	15	0,65	bajo pedido/on request*	-
VC01150000000	150		1,5	2435	2	170	15	0,69	✓	-
VC01152000000	152		1,5	2465	2	170	15	0,70	✓	F2 W2 130.0 190.0
VC01160000000	160		1,5	2590	1,8	180	15	0,74	✓	-
VC01175000000*	175		1,5	2705	1,5	200	15	0,95	bajo pedido/on request*	-
VC01180000000	180		1,5	2780	1,5	210	15	0,98	✓	-
VC01200000000	200		1,5	3080	1,2	230	15	1,08	✓	-
VC01203000000	203		1,5	3125	1,2	230	15	1,10	bajo pedido/on request*	-
VC01206000000*	206		1,5	3170	1,2	235	15	1,11	bajo pedido/on request*	F2 W2 200.0 230.0
VC01220000000*	220		1,5	3380	1	260	10	1,18	bajo pedido/on request*	-
VC01228000000*	228		1,5	3500	1	260	10	1,23	bajo pedido/on request*	-
VC01250000000*	250		1,5	3830	0,8	290	10	1,34	bajo pedido/on request*	-
VC01254000000*	254	10	1,5	3890	0,8	290	10	1,36	bajo pedido/on request*	-
VC01265000000*	265		1,5	4055	0,7	300	10	1,42	bajo pedido/on request*	F2 W2 250.0 330.0
VC01279000000*	279		1,5	4265	0,7	320	10	1,49	bajo pedido/on request*	-
VC01305000000*	305		1,5	5680	0,7	350	Tramo 10 m/straight	1,01	bajo pedido/on request*	-
VC01320000000*	320		1,5	5955	0,7	-	Tramo 10 m/straight	1,10	bajo pedido/on request*	-
VC01350000000*	350		1,5	6500	0,7	-	Tramo 10 m/straight	1,31	bajo pedido/on request*	-
VC01400000000*	400		1,5	7415	0,7	-	Tramo 6 m/straight	1,02	bajo pedido/on request*	F2 W2 350.0 410.0
VC01406000000*	406		1,5	7525	0,7	-	Tramo 6 m/straight	1,05	bajo pedido/on request*	-
VC01450000000*	450		1,5	8325	0,5	-	Tramo 6 m/straight	1,28	bajo pedido/on request*	-
VC01500000000*	500		1,5	9240	0,5	600	Tramo 5 m/straight	1,31	bajo pedido/on request*	-

* Diámetros bajo pedido para cantidades mínimas (MOQ), según disponibilidad en almacén · * Diameters available on request for minimum order quantities (MOQ), unless in stock

VULCANO® 15 EST

CÓD. VC · Ø mm 20 - 500

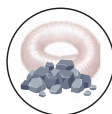

Espiral de acero recubierta de TPU color cobre
TPU coated copper colored steel spiral

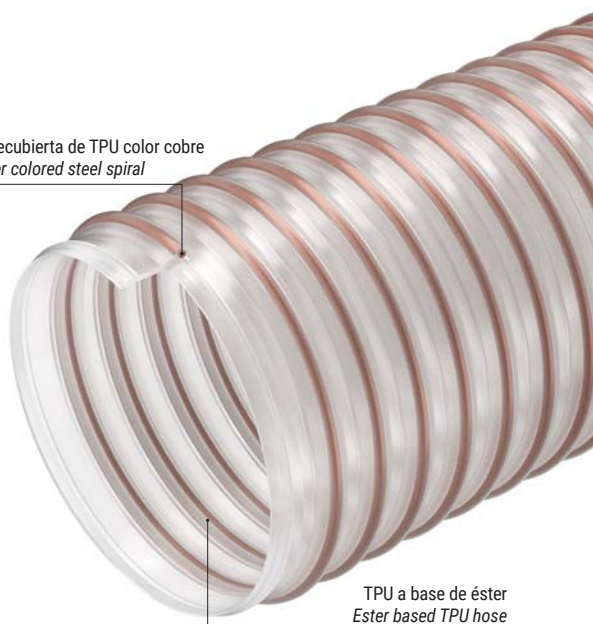

TPU a base de éster
Ester based TPU hose

Los datos técnicos indicados se han medido a 23 °C y con una humedad del 50%
The technical data here reported have been measured at 23°C with 50% humidity

ES Tubo translúcido de TPU a base de éster antimicrobiano y espiral de acero recubierta de TPU de alta adherencia en color cobre.

Espesor de pared constante de 2,0 mm en toda la gama de diámetros. Superficie interna lisa. A pesar de su espesor, mantiene una elevada flexibilidad y facilidad de uso gracias a su peso reducido. Elevada resistencia a la abrasión, buena resistencia a los aceites minerales, al ozono, al envejecimiento, a los rayos UV y a los agentes atmosféricos. El tubo puede hacerse conductivo ($R < 10^2$ Ohm/m) conectando a tierra la espiral.

• Diseñado para las aplicaciones más exigentes, que implican la aspiración de sustancias con un alto poder abrasivo. Especialmente indicado para camiones excavadores de aspiración y en el sector del aislamiento de tejados. Se puede utilizar en cementeras, canteras y acerías.

EN Translucent, antimicrobial ester-based TPU hose, reinforced with a TPU coated copper coloured steel spiral.

Constant wall thickness 2,0 mm over the entire diameter range. Smooth inner surface. It keeps high flexibility and ease of use despite its thickness, thanks to its low weight. Very resistant to abrasion, mineral oils, ozone, ageing, UV rays and weathering. Can be made conductive ($R < 10^2$ Ohm/m) by grounding the spiral.

• Dedicated to heavy-duty applications involving suction of highly abrasive media. Particularly suitable for suction excavator trucks and in the roof insulation sector. It can be used in cement works, quarries and steel mills.



Picos/Peaks +125°C
+90°C
-40°C

VULCANO® STONE

CÓD. TH 01 · Ø mm 38 - 254



Espiral de acero recubierta de TPU color cobre
TPU coated copper colored steel spiral



TPU a base de éster antimicrobiano
Antimicrobial ester based TPU hose

ARTÍCULOS DE LA MISMA SERIE · ITEMS IN THE SAME SERIES



VULCANO® STONE PLUS

FICHA TÉCNICA · TECHNICAL DATA

VULCANO® STONE	Ø int.		Espesor mín min wall thick	Peso Weight	Vacío Vacuum	R. de curvatura Bending r.	Lg. Rollo Coil lgth.	Volumen Volume	Disponibilidad Availability
	mm	inches							
CÓDIGO/CODE	mm	inches	mm	g/m	m H ₂ O	mm	m	m ³	
TH010380000000*	38		2	800	9,7	150	15	0,06	bajo pedido/on request*
TH010400000000*	40		2	840	9,7	160	15	0,07	bajo pedido/on request*
TH010450000000*	45		2	930	9,7	180	15	0,11	bajo pedido/on request*
TH010510000000*	51		2	1140	9,7	204	15	0,12	bajo pedido/on request*
TH010600000000*	60		2	1320	9,7	240	15	0,18	bajo pedido/on request*
TH010630000000*	63		2	1380	9,7	250	15	0,19	bajo pedido/on request*
TH010650000000*	65		2	1420	9,7	250	15	0,20	bajo pedido/on request*
TH010700000000*	70		2	1520	9,5	280	15	0,21	bajo pedido/on request*
TH010760000000*	76		2	1640	9,5	305	15	0,25	bajo pedido/on request*
TH010800000000*	80		2	1720	9,5	320	15	0,26	bajo pedido/on request*
TH010900000000*	90		2	1925	9,5	360	15	0,29	bajo pedido/on request*
TH011000000000*	100		2	2275	9,5	400	10	0,32	bajo pedido/on request*
TH011020000000*	102		2	2320	9,5	410	10	0,33	bajo pedido/on request*
TH011100000000*	110		2	2490	9,4	440	10	0,35	bajo pedido/on request*
TH011150000000*	115		2	2600	9,4	460	10	0,37	bajo pedido/on request*
TH011200000000*	120		2	2705	9,2	480	10	0,68	bajo pedido/on request*
TH011270000000*	127	5	2	2965	9	510	Tramo 10 m/straight	0,20	bajo pedido/on request*
TH011300000000*	130		2	3030	9	520	Tramo 10 m/straight	0,20	bajo pedido/on request*
TH011400000000*	140		2	3255	8,7	560	Tramo 10 m/straight	0,23	bajo pedido/on request*
TH011500000000*	150		2	3475	8,5	600	Tramo 10 m/straight	0,27	bajo pedido/on request*
TH011520000000*	152		2	3520	8,2	610	Tramo 10 m/straight	0,27	bajo pedido/on request*
TH011600000000*	160		2	4245	8	640	Tramo 10 m/straight	0,30	bajo pedido/on request*
TH011800000000*	180		2	4750	7	810	Tramo 10 m/straight	0,37	bajo pedido/on request*
TH012000000000*	200		2	5260	6	1000	Tramo 10 m/straight	0,46	bajo pedido/on request*
TH012030000000*	203		2	5335	6	1015	Tramo 10 m/straight	0,47	bajo pedido/on request*
TH012200000000*	220		2	5770	5	-	Tramo 6 m/straight	0,33	bajo pedido/on request*
TH012280000000*	228		2	5975	5	-	Tramo 6 m/straight	0,35	bajo pedido/on request*
TH012400000000*	240		2	6280	4	-	Tramo 6 m/straight	0,39	bajo pedido/on request*
TH012450000000*	245		2	6405	4	-	Tramo 6 m/straight	0,40	bajo pedido/on request*
TH012500000000*	250		2	6535	4	-	Tramo 6 m/straight	0,42	bajo pedido/on request*
TH012540000000*	254	10	2	6635	4	-	Tramo 6 m/straight	0,43	bajo pedido/on request*

* Diámetros bajo pedido para cantidades mínimas (MOQ), según disponibilidad en almacén · * Diameters available on request for minimum order quantities (MOQ), unless in stock

Los datos técnicos indicados se han medido a 23 °C y con una humedad del 50%
The technical data here reported have been measured at 23°C with 50% humidity

ES Tubo translúcido de TPU a base de éster antimicrobiano y espiral de acero recubierta de TPU de alta adherencia de color cobre.

Superficie interna lisa y espesor de pared constante, de 2,5 mm. El espesor elevado permite una mayor resistencia a la abrasión y una mayor durabilidad del tubo, que presenta una buena flexibilidad y manejabilidad, así como un peso reducido. Buena resistencia a los aceites minerales, el ozono, el envejecimiento, los rayos UV y los agentes atmosféricos. El tubo puede hacerse conductivo ($R < 10^2$ Ohm/m) conectando a tierra la espiral.

• Aspiración de sustancias y materiales con alto poder abrasivo, como arena de cuarzo, residuos del sector siderúrgico y escombros; especialmente indicado para camiones equipados con aspiradoras. En combinación con el tubo IPL URANO HD SUPER, constituye la mejor respuesta a las necesidades de impulsión y aspiración de materiales altamente abrasivos en el sector de la construcción, la renovación y el aislamiento de tejados. El tubo también se utiliza en cementeras, canteras y acerías.

EN Translucent, antimicrobial ester-based TPU hose, reinforced with a TPU coated copper coloured steel spiral.

Constant wall thickness 2,5 mm over the entire diameter range. The high wall thickness enhances a greater abrasion resistance and a longer life; it is flexible and easy to handle, as well as light in weight. Good resistance to mineral oils, ozone, ageing, UV rays and weathering. Can be made conductive ($R < 10^2$ Ohm/m) by grounding the spiral.

• Suction of highly abrasive substances and materials, such as quartz sands, waste materials in the steel industry and debris; particularly suitable on trucks equipped with suction extractors. In combination with IPL URANO HD SUPER hose, it represents the best solution for suction and discharge of highly abrasive media in the construction, renovation/roof insulation sector. It is also used in cement works, quarries and steel mills.

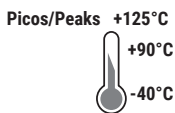

VULCANO® STONE PLUS

CÓD. TH 07 · Ø mm 40 - 254



Espiral de acero recubierta de TPU color cobre
TPU coated copper colored steel spiral



TPU a base de éster antimicrobiano
Ester based TPU hose

ARTÍCULOS DE LA MISMA SERIE · ITEMS IN THE SAME SERIES



VULCANO® STONE

FICHA TÉCNICA · TECHNICAL DATA

VULCANO® STONE PLUS	Ø int.		Espesor mín min wall thick	Peso Weight	Vacío Vacuum	R. de curvatura Bending r.	Lg. Rollo Coil lgth.	Volume	Disponibilidad Availability
	mm	inches							
CÓDIGO/CODE	mm	inches	mm	g/m	m H ₂ O	mm	m	m ³	
TH07040000000*	40		2,5	945	9,7	180	15	0,10	bajo pedido/on request*
TH07045000000*	45		2,5	1210	9,7	200	15	0,11	bajo pedido/on request*
TH07051000000*	51		2,5	1350	9,7	200	15	0,12	bajo pedido/on request*
TH07060000000*	60		2,5	1560	9,7	250	15	0,19	bajo pedido/on request*
TH07080000000*	80		2,5	2025	9,7	300	10	0,38	bajo pedido/on request*
TH07090000000*	90		2,5	2255	9,7	350	10	0,42	bajo pedido/on request*
TH07100000000*	100		2,5	2660	9,5	500	10	0,46	bajo pedido/on request*
TH07102000000*	102		2,5	2710	9,5	500	10	0,47	bajo pedido/on request*
TH07127000000	127	5	2,5	3710	9	600	Tramo 10 m/straight	0,20	✓
TH07152000000*	152		2,5	4235	8	800	Tramo 6 m/straight	0,17	bajo pedido/on request*
TH07175000000*	175		2,5	5370	6	900	Tramo 6 m/straight	0,22	bajo pedido/on request*
TH07200000000*	200		2,5	6110	4	1000	Tramo 6 m/straight	0,28	bajo pedido/on request*
TH07203000000*	203		2,5	6195	4	1000	Tramo 6 m/straight	0,28	bajo pedido/on request*
TH07225000000*	225		2,5	6855	4	1200	Tramo 6 m/straight	0,35	bajo pedido/on request*
TH07250000000	250		2,5	7595	4	1400	Tramo 6 m/straight	0,42	✓
TH07254000000*	254	10	2,5	7710	4	1400	Tramo 6 m/straight	0,44	bajo pedido/on request*

* Diámetros bajo pedido para cantidades mínimas (MOQ), según disponibilidad en almacén · * Diameters available on request for minimum order quantities (MOQ), unless in stock

Los datos técnicos indicados se han medido a 23 °C y con una humedad del 50%
The technical data here reported have been measured at 23 °C with 50% humidity

ES Tubo de TPU con base de éster de color negro, reforzado con espiral de acero recubierta de TPU, para garantizar la máxima adherencia a la pared. Material con propiedades electroconductoras permanentes ($R < 10^4$ Ohm/m), según la norma ISO 8031. Superficie interna lisa para optimizar el paso de las sustancias. Espesor de pared de **0,9 mm** constante para todos los diámetros. Robusto pero ligero y flexible, también es adecuado para trabajos pesados que requieren una excelente resistencia a la abrasión. El tubo es capaz de transferir cargas electrostáticas, si se instala en sistemas debidamente conectados a tierra, y se vuelve conductor ($R < 10^2$ Ohm/m) conectando a tierra la espiral. Cumple con los requisitos de las principales normativas en materia electrostática: ATEX, ISO 8031.

• Aplicaciones en entornos sujetos a la normativa ATEX. Para instalaciones de aspiración, industria cerámica y maderera, aspiración de virutas, serrín, humos y polvos abrasivos.

EN Black, ester-based TPU hose, reinforced with a TPU-coated copper-coloured steel spiral, to ensure maximum adhesion with the wall. Material with permanent electrical conductive properties ($R < 10^4$ Ohm/m), according to ISO 8031. Smooth inner surface to optimise the passage of media. Constant wall thickness **0,9 mm** for all diameters. Robust yet light and flexible, it is also suitable for heavy-duty applications requiring excellent abrasion resistance. The hose is capable of transferring electrostatic charges, when installed on properly earthed systems and becomes conductive ($R < 10^2$ Ohm/m) by grounding the spiral. It meets the requirements of the main regulations in the electrostatic field: ATEX, ISO 8031.

• Applications in ATEX regulated environments. For suction systems, ceramic and woodworking industry, suction of chips, sawdust, fumes and abrasive dust.



Picos/Peaks +125°C
+90°C
-40°C

VULCANO® 09 EL

CÓD. EB · Ø mm 38 - 203



Espiral de acero recubierta de TPU color cobre
TPU coated copper colored steel spiral



TPU a base de éster
Ester based TPU hose

ARTÍCULOS DE LA MISMA SERIE · ITEMS IN THE SAME SERIES



VULCANO® 09 EST



VULCANO® 09 ET



VULCANO® 09 AF



VULCANO® 15 EL

FICHA TÉCNICA · TECHNICAL DATA

VULCANO® 09 EL	Ø int.		Espesor mín min wall thick	Peso Weight	Vacío Vacuum	R. de curvatura Bending r.	Lg. Rollo Coil lgth.	Volume	Disponibilidad Availability	Abrazadera W2 Double bridge W2
	mm	inches								
CÓDIGO/CODE	mm	inches	mm	g/m	m H ₂ O	mm	m	m ³		
EB010380000000*	38		0,9	295	0,3	40	20	0,06	bajo pedido/on request*	-
EB010400000000*	40		0,9	310	0,3	50	20	0,07	bajo pedido/on request*	-
EB010450000000*	45		0,9	385	0,3	50	20	0,09	bajo pedido/on request*	-
EB010500000000*	50		0,9	425	0,3	60	20	0,10	bajo pedido/on request*	-
EB010510000000*	51		0,9	435	0,3	60	20	0,10	bajo pedido/on request*	-
EB010600000000*	60		0,9	505	0,3	70	20	0,13	bajo pedido/on request*	-
EB010630000000*	63		0,9	530	0,3	70	20	0,18	bajo pedido/on request*	-
EB010650000000*	65		0,9	545	0,3	70	20	0,18	bajo pedido/on request*	-
EB010700000000*	70		0,9	655	0,3	80	20	0,20	bajo pedido/on request*	-
EB010750000000*	75		0,9	695	0,3	90	20	0,22	bajo pedido/on request*	-
EB010760000000*	76		0,9	705	0,3	90	20	0,22	bajo pedido/on request*	-
EB010800000000*	80		0,9	740	0,3	90	20	0,23	bajo pedido/on request*	F2 W2 076.0 090.0
EB010900000000*	90		0,9	830	0,3	100	20	0,29	bajo pedido/on request*	-
EB011000000000*	100		0,9	915	0,3	120	15	0,31	bajo pedido/on request*	-
EB011020000000*	102		0,9	930	0,3	120	15	0,32	bajo pedido/on request*	-
EB011100000000*	110		0,9	1000	0,3	130	15	0,34	bajo pedido/on request*	F2 W2 100.0 127.0
EB011150000000*	115		0,9	1045	0,3	135	15	0,36	bajo pedido/on request*	-
EB011200000000*	120		0,9	1090	0,3	140	15	0,37	bajo pedido/on request*	-
EB011270000000*	127	5	0,9	1335	0,3	150	15	0,39	bajo pedido/on request*	-
EB011300000000*	130		0,9	1365	0,3	150	15	0,40	bajo pedido/on request*	-
EB011400000000*	140		0,9	1465	0,3	160	15	0,64	bajo pedido/on request*	-
EB011500000000*	150		0,9	1565	0,3	170	15	0,69	bajo pedido/on request*	F2 W2 130.0 190.0
EB011520000000*	152		0,9	1585	0,3	170	15	0,70	bajo pedido/on request*	-
EB011600000000*	160		0,9	1665	0,3	180	15	0,73	bajo pedido/on request*	-
EB011800000000*	180		0,9	1680	0,3	210	15	0,97	bajo pedido/on request*	-
EB012000000000*	200		0,9	1860	0,3	230	15	1,08	bajo pedido/on request*	-
EB012030000000*	203		0,9	1885	0,3	230	15	1,09	bajo pedido/on request*	F2 W2 200.0 230.0

* Diámetros bajo pedido para cantidades mínimas (MOQ), según disponibilidad en almacén * Diameters available on request for minimum order quantities (MOQ), unless in stock

Los datos técnicos indicados se han medido a 23 °C y con una humedad del 50%
The technical data here reported have been measured at 23°C with 50% humidity

ES Tubo de TPU con base de éster de color negro, reforzado con espiral de acero recubierta de TPU, para garantizar la máxima adherencia a la pared. Material con propiedades electroconductoras permanentes ($R < 10^4$ Ohm/m), según la norma ISO 8031. Superficie interna lisa para optimizar el paso de las sustancias. Espesor de pared de 0,9 mm constante para todos los diámetros. Robusto pero ligero y flexible, también es adecuado para trabajos pesados que requieren una excelente resistencia a la abrasión. El tubo es capaz de transferir cargas electrostáticas, si se instala en sistemas debidamente conectados a tierra, y se vuelve conductor ($R < 10^2$ Ohm/m) conectando a tierra la espiral. Cumple con los requisitos de las principales normativas en materia electrostática: ATEX, ISO 8031.

• Aplicaciones en entornos sujetos a la normativa ATEX. Para instalaciones de aspiración, industria cerámica y maderera, aspiración de virutas, serrín, humos y polvos abrasivos.

EN Black, ester-based TPU hose, reinforced with a TPU-coated copper-coloured steel spiral, to ensure maximum adhesion with the wall. Material with permanent electrical conductive properties ($R < 10^4$ Ohm/m), according to ISO 8031. Smooth inner surface to optimise the passage of substances. Constant wall thickness 1,5 mm for all diameters. Robust yet light and flexible, it is also suitable for heavy-duty applications requiring excellent abrasion resistance. The hose is capable of transferring electrostatic charges, when installed on properly earthed systems and becomes conductive ($R < 10^2$ Ohm/m) by grounding the spiral. It meets the requirements of the main regulations in the electrostatic field: ATEX, ISO 8031.

• Applications in ATEX regulated environments. For suction systems, ceramic and woodworking industry, suction of chips, sawdust, fumes and abrasive dust.

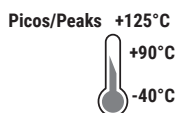

VULCANO® 15 EL

CÓD. EC · Ø mm 38 - 203



Espiral de acero recubierta de TPU color cobre
TPU coated copper colored steel spiral

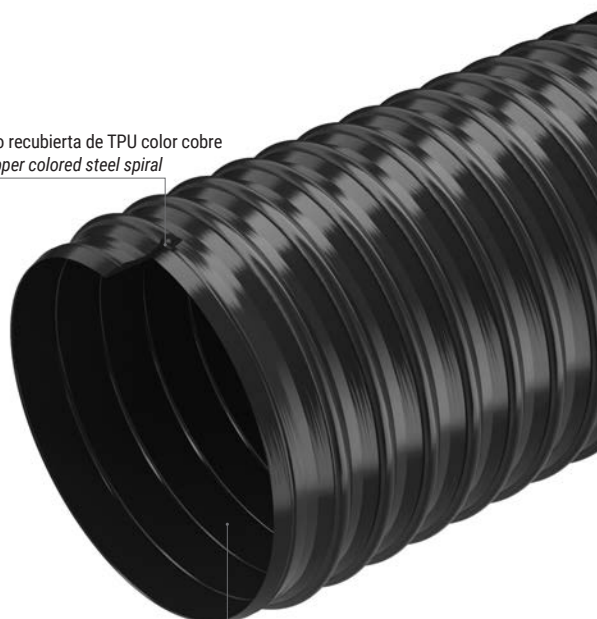

TPU a base de éster
Ester based TPU hose

ARTÍCULOS DE LA MISMA SERIE · ITEMS IN THE SAME SERIES



VULCANO® 15 ET



VULCANO® 15 EST



VULCANO® 09 EL

FICHA TÉCNICA · TECHNICAL DATA

VULCANO® 15 EL	Ø int.		Espesor mín min wall thick	Peso Weight	Vacío Vacuum	R. de curvatura Bending r.	Lg. Rollo Coil lgth.	Volumen Volume	Disponibilidad Availability	Abrazadera W2 Double bridge W2
	mm	inches								
CÓDIGO/CODE	mm	inches	mm	g/m	m H ₂ O	mm	m	m ³		-
EC010380000000*	38		1,5	530	9,5	40	20	0,07	bajo pedido/on request*	-
EC010400000000*	40		1,5	555	9,5	50	20	0,09	bajo pedido/on request*	-
EC010450000000*	45		1,5	620	9	50	20	0,10	bajo pedido/on request*	-
EC010500000000*	50		1,5	680	9	60	20	0,11	bajo pedido/on request*	-
EC010510000000*	51		1,5	690	9	60	20	0,11	bajo pedido/on request*	-
EC010600000000*	60		1,5	805	8,5	70	20	0,13	bajo pedido/on request*	-
EC010630000000*	63		1,5	840	8	70	20	0,19	bajo pedido/on request*	-
EC010650000000*	65		1,5	865	7,5	70	20	0,19	bajo pedido/on request*	-
EC010700000000*	70		1,5	1035	7,5	80	20	0,20	bajo pedido/on request*	-
EC010750000000*	75		1,5	1100	7	80	20	0,22	bajo pedido/on request*	-
EC010760000000*	76		1,5	1115	7	90	20	0,22	bajo pedido/on request*	-
EC010800000000*	80		1,5	1170	6	90	20	0,23	bajo pedido/on request*	F2 W2 076.0 090.0
EC010900000000*	90		1,5	1310	5	100	20	0,29	bajo pedido/on request*	-
EC011000000000*	100		1,5	1445	4	120	15	0,32	bajo pedido/on request*	-
EC011020000000*	102		1,5	1475	3,5	120	15	0,32	bajo pedido/on request*	F2 W2 100.0 127.0
EC011100000000*	110		1,5	1585	3,2	130	15	0,35	bajo pedido/on request*	-
EC011520000000*	152		1,5	2520	1,8	180	15	0,70	bajo pedido/on request*	F2 W2 130.0 190.0
EC011600000000*	160		1,5	2645	1,8	180	15	0,74	bajo pedido/on request*	-
EC012030000000*	203		1,5	3170	1,2	230	15	1,10	bajo pedido/on request*	F2 W2 200.0 230.0

* Diámetros bajo pedido para cantidades mínimas (MOQ), según disponibilidad en almacén · * Diameters available on request for minimum order quantities (MOQ), unless in stock

Los datos técnicos indicados se han medido a 23 °C y con una humedad del 50%
The technical data here reported have been measured at 23°C with 50% humidity

ES Serie especial de tubos de TPU éter (UT y VQ) o éster antimicrobiano (VJ), con espiral de acero recubierta de TPU de alta adherencia, especialmente diseñados para vehículos de limpieza viaria/barredoras. Resistentes a la hidrólisis y a los microbios, cuentan con una excelente flexibilidad y compresibilidad axial; resistentes a los rayos UV, al ozono y a los agentes atmosféricos, están disponibles en espesores constantes de **0,75, 1,5 y 1,75 mm**.

• Aspiración de hojas, tierra y residuos húmedos del firme de la carretera.

EN Special series of ether-based (UT and VQ) or antimicrobial ester-based (VJ) TPU hoses, with a high adhesion TPU-coated steel spiral, designed for street cleaning vehicles/sweepers. Resistant to hydrolysis and microbes, they boast excellent flexibility and axial compressibility; resistant to UV, ozone, weathering, they are available in constant thicknesses of **0,75, 1,5, or 1,75 mm**.

• Suction of leaves, soil and wet residues on the road surface.



Picos/Peaks +125°C



Espiral de acero recubierta de TPU color cobre
Copper plated steel spiral

TPU a base de éter
Ether based TPU hose

Espiral de acero recubierta de TPU color gris
Grey colored TPU coated steel spiral

TPU a base de éter
Ether based TPU hose

Espiral de acero recubierta de TPU color gris
Grey colored TPU coated steel spiral

TPU a base de éster antimicrobiano
Antimicrobial ester based TPU

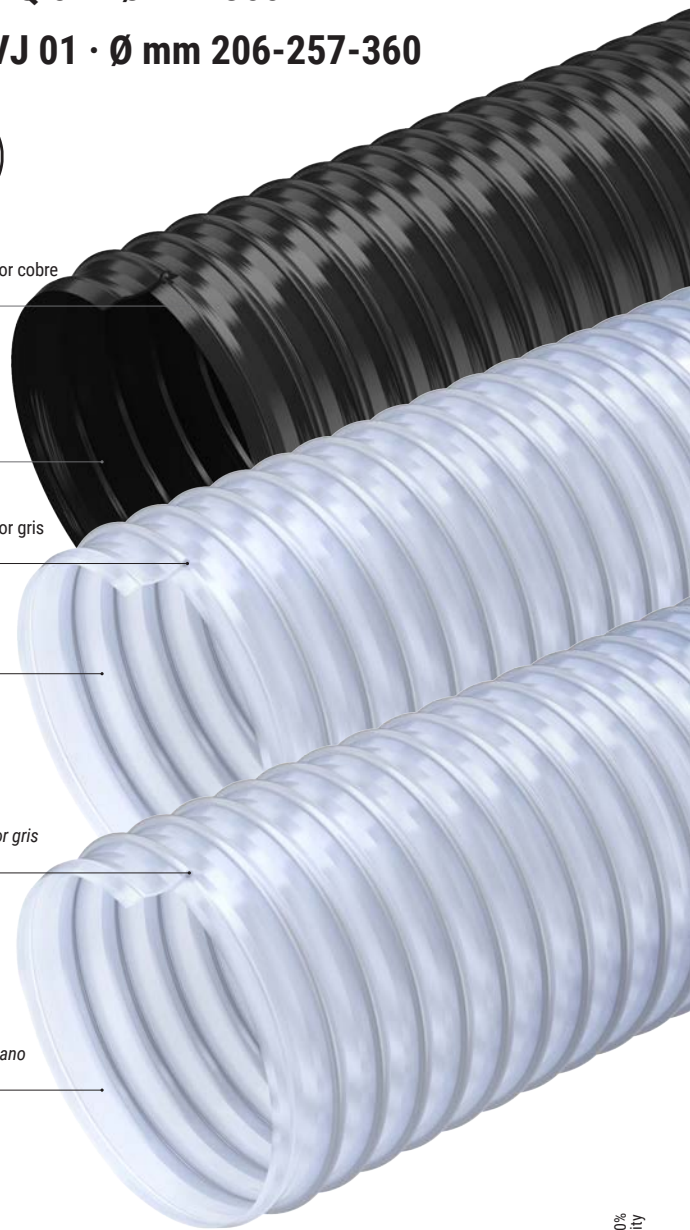

FICHA TÉCNICA · TECHNICAL DATA

VULCANO® SC 0,75	Ø int.		Espesor mín min wall thick	Peso Weight	Vacío Vacuum	R. de curvatura Bending r.	Lg. Rollo Coil lgth.	Volume	Disponibilidad Availability
CÓDIGO/CODE	mm	inches	mm	g/m	m H ₂ O	mm	m	m ³	
UT011300000000*	130		0,75	1185	0,8	105	15	0,4	bajo pedido/on request*

* Diámetros bajo pedido para cantidades mínimas (MOQ), según disponibilidad en almacén · * Diameters available on request for minimum order quantities (MOQ), unless in stock

VULCANO® SC 1,5	Ø int.		Espesor mín min wall thick	Peso Weight	Vacío Vacuum	R. de curvatura Bending r.	Lg. Rollo Coil lgth.	Volume	Disponibilidad Availability
CÓDIGO/CODE	mm	inches	mm	g/m	m H ₂ O	mm	m	m ³	
VQ013600000000*	360		1,5	4810	0,4	-	Tramo 10 m/straight	1,40	bajo pedido/on request*

* Diámetros bajo pedido para cantidades mínimas (MOQ), según disponibilidad en almacén · * Diameters available on request for minimum order quantities (MOQ), unless in stock

VULCANO® SC 1,75	Ø int.		Espesor mín min wall thick	Peso Weight	Vacío Vacuum	R. de curvatura Bending r.	Lg. Rollo Coil lgth.	Volume	Disponibilidad Availability
CÓDIGO/CODE	mm	inches	mm	g/m	m H ₂ O	mm	m	m ³	
VJ012060000000*	206		1,75	3080	0,8	-	10	1,12	bajo pedido/on request*
VJ012570000000*	257		1,75	3815	0,5	-	10	1,38	bajo pedido/on request*
VJ013600000000*	360		1,75	5305	0,5	-	Tramo 10 m/straight	1,39	bajo pedido/on request*

* Diámetros bajo pedido para cantidades mínimas (MOQ), según disponibilidad en almacén · * Diameters available on request for minimum order quantities (MOQ), unless in stock

Los datos técnicos indicados se han medido a 23 °C y con una humedad del 50%
The technical data here reported have been measured at 23°C with 50% humidity

NEXT 07

CÓD. N7 · Ø mm 25,4-305



Espiral de acero recubierta de TPU color cobre
TPU coated copper colored steel spiral

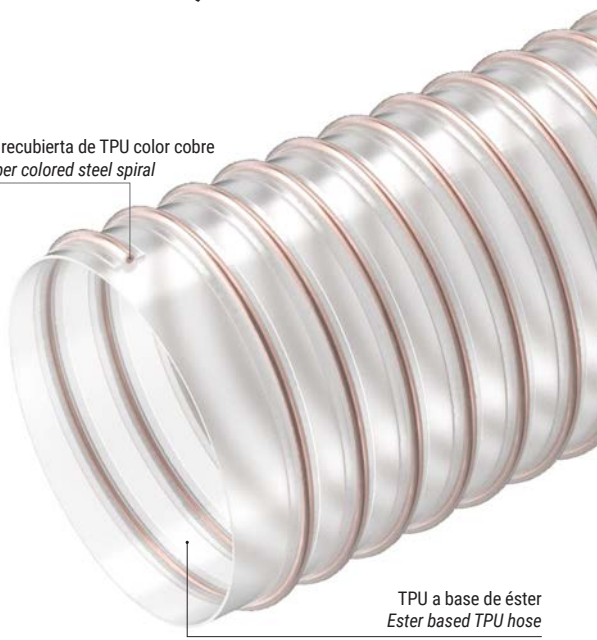

TPU a base de éster
Ester based TPU hose

ES Tubo transparente de TPU a base de éster, reforzado con espiral de acero recubierta de TPU de color cobre, para garantizar una excelente adhesión a la pared y asegurar la máxima seguridad en el uso. **Superficie interna completamente lisa** para optimizar el paso de los medios transportados; espesor de pared constante de **0,7 mm** para todos los diámetros. Robusto pero ligero y flexible, también es adecuado para trabajos pesados gracias a su capacidad de resistencia a la abrasión de **20 mm³** (un 50% más que un tubo de TPU normal). Resistente a los aceites minerales, al envejecimiento, a los agentes atmosféricos, al ozono y a muchas sustancias químicas. Está fabricado con TPU especial dotado de características combinadas que hacen que el material de la pared sea antiestático permanente (R<10⁹ Ohm/m) y resistente a los rayos UV. La excelente calidad del compuesto utilizado ofrece además una resistencia al ataque hidrolítico superior a la de los tubos normales de TPU éster. El tubo puede hacerse conductivo (R<10² Ohm/m) conectando a tierra la espiral.

- Sistemas de aspiración, industria cerámica y maderera, aspiración de virutas, serrín, humos y polvos abrasivos, incluso en condiciones críticas.

EN Transparent, ester-based TPU hose reinforced with a copper-coloured TPU-coated steel spiral, to ensure optimum adhesion to the wall and maximum safety in use. **Completely smooth inner surface** to optimise the flow of transported media; constant wall thickness **0,7 mm** for all diameters. Robust yet light and flexible, it is also suitable for heavy-duty applications thanks to an abrasion resistance capacity of **20 mm³** (50% more than a normal TPU hose). Resistant to mineral oils, ageing, weathering, ozone and many chemicals. It is made of special TPU with combined features that make the wall material permanent antistatic (R<10⁹ Ohm/m) and UV-resistant. The excellent quality of the compound used also offers superior resistance to hydrolytic attack, if compared to normal ester based TPU hoses. The hose can be made conductive (R<10² Ohm/m) by grounding the spiral.

- Suction plants, ceramic and woodworking industry, suction of chips, sawdust, fumes and abrasive media, even in critical conditions.



ARTÍCULOS DE LA MISMA SERIE · ITEMS IN THE SAME SERIES

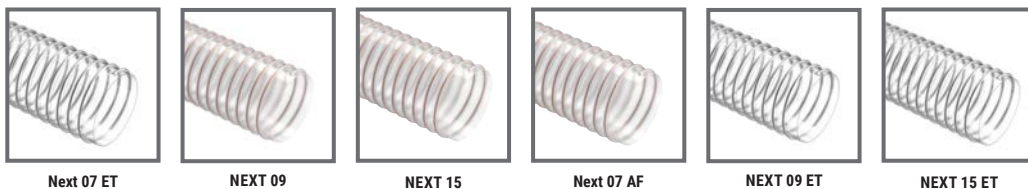

FICHA TÉCNICA · TECHNICAL DATA

JP = Just pick, en stock



NEXT 07	Ø int.		Espesor mín min wall thick	Peso Weight	Vacio Vacuum	R. de curvatura Bending r.	Lg. Rollo Coil lgth.	Volume	Disponibilidad Availability	Abrazadera W2 Double bridge W2
CÓDIGO/CODE	mm	inches	mm	g/m	m H ₂ O	mm	m	m ³		
N7010254000000*	25,4	1	0,7	220	5	30	30	0,18	bajo pedido/ on request*	-
N7010270000000*	27		0,7	230	5	30	30	0,21	bajo pedido/ on request*	-
N7010300000000*	30		0,7	245	4	35	30	0,30	bajo pedido/ on request*	-
N7010318000000*	31,8		0,7	260	4	35	30	0,31	bajo pedido/ on request*	-
N7010381000000*	38,1	1 1/2	0,7	305	2,5	40	30	0,33	bajo pedido/ on request*	-
N7010400000000*	40		0,7	320	2,5	40	30	0,36	bajo pedido/ on request*	-
N7010450000000*	45		0,7	365	2,5	45	30	0,37	bajo pedido/ on request*	-
N7010520000000	50,8	2	0,7	390	2	50	30	0,28	✓	-
N7010600000000	60		0,7	490	1,7	70	30	0,31	✓	-
N7010630000000	63,5	2 1/2	0,7	525	1,7	70	30	0,31	✓	-
N7010650000000*	65		0,7	535	1,7	75	30	0,50	✓	-
N7010700000000*	70		0,7	575	1,7	85	30	0,55	✓	-
N7010760000000	76,2	3	0,7	575	1,7	90	30	0,58	✓	-
N7010800000000	80		0,7	605	1,6	95	30	0,63	en stock	-
N7010900000000*	90		0,7	680	1,6	105	20	0,82	✓	-
N7011000000000	100		0,7	865	1,3	135	20	0,86	✓	-
N7011020000000	102		0,7	880	1,3	135	20	0,96	✓	-
N7011100000000	110		0,7	840	1,2	145	20	1,079	✓	F2 W2 100.0 127.0
N7011200000000	120		0,7	925	1	160	20	0,55	en stock	-
N7011270000000	127		0,7	980	1	210	20	0,58	✓	-
N7011400000000*	140		0,7	1075	0,8	185	20	0,63	✓	-
N7011520000000	152,4	6	0,7	1290	0,8	230	20	0,82	✓	F2 W2 130.0 190.0
N7011600000000	160		0,7	1365	0,7	250	20	0,86	✓	-
N7011800000000	180		0,7	1535	0,5	270	20	0,96	✓	-
N7012030000000	203,2	8	0,7	1735	0,4	300	15	1,079	en stock	F2 W2 200.0 230.0
N7012540000000	254	10	0,7				Tramo 10 m/straight	0,687	bajo pedido/ on request*	-
N7013050000000	305		0,7				Tramo 10 m/straight	0,987	bajo pedido/ on request*	-

* Diámetros bajo pedido para cantidades mínimas (MOQ), según disponibilidad en almacén · * Diameters available on request for minimum order quantities (MOQ), unless in stock

Los datos técnicos indicados se han medido a 23 °C y con una humedad del 50%
The technical data here reported have been measured at 23°C with 50% humidity

ES Tubo transparente de TPU con base de éster reforzado con espiral de acero recubierta de TPU de color cobre, para garantizar una excelente adhesión a la pared y la máxima seguridad en el uso. Superficie interna completamente lisa para optimizar el flujo de los medios transportados; espesor de pared constante de **0,9 mm** para todos los diámetros. Robusto pero ligero y flexible, también es adecuado para trabajos pesados, gracias a su capacidad de resistencia a la abrasión de **20 mm³** (un 50% más que un tubo de TPU normal). Resistente a los aceites minerales, al envejecimiento, a los agentes atmosféricos y al ozono. Está fabricado con un TPU especial dotado de características combinadas que hacen que el material de la pared sea antiestático permanente (R<10⁹ Ohm/m), resistente a los rayos UV y al ataque hidrolítico superior al de un tubo normal de poliuretano a base de éster. El tubo puede hacerse conductivo (R<10² Ohm/m) conectando a tierra la espiral.

• Sistemas de aspiración, industria cerámica y maderera, aspiración de virutas, serrín, humos y polvos abrasivos, incluso en condiciones críticas.

EN Transparent ester-based TPU hose reinforced with a TPU coated copper coloured steel spiral, to ensure optimum adhesion to the wall and maximum safety in use. **Completely smooth inner surface** to optimise the flow of transported media; constant wall thickness **0,9 mm** for all diameters. Robust yet light and flexible, it is also suitable for heavy-duty applications, thanks to an abrasion resistance capacity of **20 mm³** (50% more than a normal TPU hose). Resistant to mineral oils, ageing, weathering, ozone and many chemicals. It is made of special TPU with combined features that make the wall material permanent antistatic (R<10⁹ Ohm/m) and UV-resistant. The excellent quality of the compound used also offers superior resistance to hydrolytic attack, if compared to normal ester-based TPU hoses. The hose can be made conductive (R<10² Ohm/m) by grounding the spiral.

• Suction plants, ceramic and woodworking industries, suction of chips, sawdust, fumes and abrasive media, even in critical conditions.



Picos/Peaks +125°C
+90°C
-40°C

NEXT 09

CÓD. N9 · Ø mm 25,4-305



Espiral de acero recubierta de TPU color cobre
TPU coated copper colored steel spiral



TPU a base de éster
Ester based TPU hose

ARTÍCULOS DE LA MISMA SERIE · ITEMS IN THE SAME SERIES

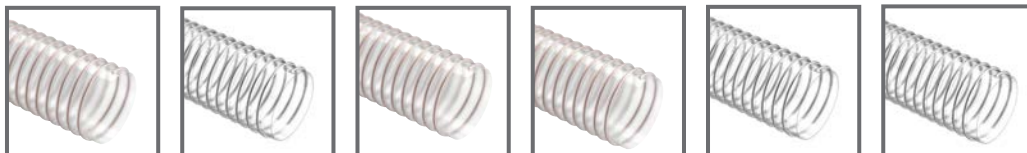

NEXT 07

NEXT 07 ET

NEXT 15

Next 09 AF

NEXT 09 ET

NEXT 15 ET

FICHA TÉCNICA · TECHNICAL DATA

JP = Just pick, en stock

NEXT 09	Ø int.		Espesor mín min wall thick	Peso Weight	Vacio Vacuum	R. de curvatura Bending r.	Lg. Rollo Coil lgth.	Volume	Disponibilidad Availability	Abrazadera W2 Double bridge W2
	mm	inches								
CÓDIGO/CODE	mm	inches	mm	g/m	m H ₂ O	mm	m	m ³		
N901025000000	25,4	1	0,9	220	5	30	30	0,056	✓	-
N901027000000	27		0,9	255	5	30	30	0,059	✓	-
N901030000000	30		0,9	270	5	35	30	0,077	✓	-
N901032000000	31,8	1 1/4	0,9	285	5	35	30	0,081	✓	-
N901038000000	38,1	1 1/2	0,9	340	5	40	30	0,085	✓	-
N901040000000	40		0,9	355	5	40	30	0,118	✓	-
N901045000000	45		0,9	405	5	45	30	0,131	✓	-
N901052000000	50,8	2	0,9	435	4	50	30	0,182	✓	-
N901060000000	60		0,9	540	3	70	30	0,213	✓	-
N901063000000	63,5	2 1/2	0,9	580	3	70	30	0,303	✓	-
N901065000000	65		0,9	590	3	75	30	0,309	✓	-
N901070000000	70		0,9	635	3	90	30	0,331	bajo pedido/ on request*	-
N901076000000	76,2	3	0,9	640	3	90	30	0,358	✓	-
N901080000000	80		0,9	670	3	95	30	0,374	✓	-
N901090000000	90		0,9	750	2,5	105	20	0,278	✓	-
N901100000000	100		0,9	945	2	135	20	0,309	✓	-
N901102000000	102		0,9	965	2	135	20	0,314	en stock	
N901110000000	110		0,9	930	2	145	20	0,506	✓	F2 W2 100.0 127.0
N901120000000	120		0,9	1020	1,5	160	20	0,550	✓	
N901127000000	127	5	0,9	1080	1,5	210	20	0,580	✓	
N901140000000	140		0,9	1190	1	185	20	0,636	en stock	
N901152000000	152,4	6	0,9	1415	1	230	20	0,819	✓	F2 W2 130.0 190.0
N901160000000	160		0,9	1495	1	250	20	0,858	✓	
N901180000000	180		0,9	1675	0,5	270	20	0,961	✓	
N901203000000	203,2	8	0,9	1895	0,5	300	15	1,081	✓	F2 W2 200.0 230.0
N901254000000	254	10	0,9	2700	0,3	440	Tramo 10 m/straight	0,690	✓	F2 W2 250.0 330.0
N901305000000	305		0,9	3975	0,2	530	Tramo 10 m/straight	0,990	✓	

* Diámetros bajo pedido para cantidades mínimas (MOQ), según disponibilidad en almacén · * Diameters available on request for minimum order quantities (MOQ), unless in stock

Los datos técnicos indicados se han medido a 23 °C y con una humedad del 50%
The technical data here reported have been measured at 23°C with 50% humidity

NEXT 15

CÓD. N5 · Ø mm 40-203,2



Espiral de acero recubierta de TPU color cobre
TPU coated copper colored steel spiral

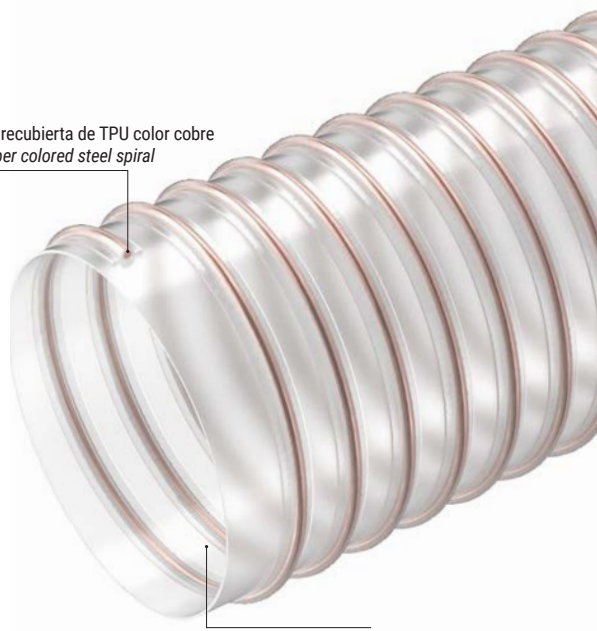

TPU a base de éster
Ester based TPU hose

ES Tubo transparente de TPU a base de éster, reforzado con espiral de acero recubierta de TPU color cobre, para garantizar una excelente adhesión a la pared y la máxima seguridad en el uso. **Superficie interna completamente lisa** para optimizar el flujo de los medios transportados; espesor de pared constante de **1,5 mm** para todos los diámetros. Especialmente adecuado para aplicaciones pesadas, gracias a su robustez, está fabricado con un poliuretano especial capaz de garantizar una resistencia a la abrasión de **20 mm³** (un 50% superior a la de un tubo de poliuretano convencional); El TPU utilizado también tiene características combinadas que hacen que el material de la pared sea antiestático permanente ($R < 10^9$ Ohm/m) y resistente a los rayos UV. La excelente calidad del compuesto utilizado también ofrece una resistencia a la hidrólisis superior a la de los tubos normales de TPU éster. El tubo puede hacerse conductivo ($R < 10^2$ Ohm/m) conectando a tierra la espiral.

• Aspiración a alta velocidad de gránulos, pellets, polvos y virutas, material altamente abrasivo en la industria, en sistemas de distribución en la industria del plástico y en máquinas de impresión.

EN Transparent ester-based TPU hose reinforced with a copper-colored TPU-coated steel spiral, to ensure optimum adhesion to the wall and maximum safety in use. **Completely smooth inner surface** to optimise the flow of transported media; constant **1,5 mm** wall thickness for all diameters. Robust yet light and flexible, it is also suitable for heavy-duty applications thanks to an abrasion resistance capacity of **20 mm³** (50% more than that of a normal TPU hose). Resistant to mineral oils, ageing, weathering, ozone and many chemicals. It is made of special TPU with combined features that make the wall material permanent antistatic ($R < 10^9$ Ohm/m) and UV-resistant. The excellent quality of the compound used also offers superior resistance to hydrolytic attack, if compared to normal ester-based TPU hoses. The hose can be made conductive ($R < 10^2$ Ohm/m) by grounding the spiral.

• Passage of highly abrasive granulates, pellets, dusts and chips. For suction of highly abrasive material in industry, granulate conveying systems, in the plastics industry and on printing presses.



Picos/Peaks +125°C



ARTÍCULOS DE LA MISMA SERIE · ITEMS IN THE SAME SERIES



NEXT 07

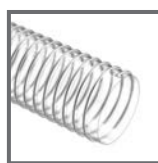

NEXT 07 ET



NEXT 09



NEXT 07 AF

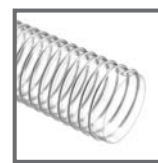

NEXT 09 ET

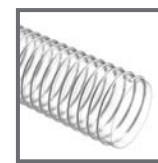

NEXT 15 ET

FICHA TÉCNICA · TECHNICAL DATA

NEXT 15	Ø int.		Espesor mín min wall thick	Peso Weight	Vacío Vacuum	R. de curvatura Bending r.	Lg. Rollo Coil lgth.	Volumen Volume	Disponibilidad Availability	Abrazadera W2 Double bridge W2
	mm	inches								
CÓDIGO/CODE	mm	inches	mm	g/m	m H ₂ O	mm	m	m ³		
N501040000000	40		1,5	490	9,5	90	30	0,122	✓	-
N501045000000	45		1,5	630	9	90	30	0,137	✓	-
N501052000000	50,8	2	1,5	675	9	90	30	0,189	✓	-
N501060000000	60		1,5	775	8,5	95	30	0,219	✓	-
N501063000000	63,5	2 1/2	1,5	895	8	100	30	0,312	✓	-
N501065000000	65		1,5	915	7,5	100	30	0,319	✓	-
N501076000000	76,2	3	1,5	1100	7	110	30	0,370	✓	-
N501080000000	80		1,5	1150	6	110	30	0,386	✓	-
N501090000000	90		1,5	1285	5	115	20	0,286	✓	-
N501100000000	100		1,5	1420	4	120	20	0,315	✓	-
N501102000000	102		1,5	1445	4	120	20	0,321	✓	-
N501110000000	110		1,5	1405	3,2	130	20	0,516	✓	F2 W2 100.0 127.0
N501120000000	120		1,5	1530	3	150	20	0,559	✓	
N501127000000	127	5	1,5	1615	2,9	150	20	0,589	✓	
N501140000000	140		1,5	2080	2,4	170	20	0,650	✓	
N501152000000	152,4	6	1,5	2260	2	200	20	0,834	✓	F2 W2 130.0 190.0
N501160000000	160		1,5	2370	1,8	250	20	0,872	✓	
N501180000000	180		1,5	2655	1,5	300	20	0,975	✓	
N501203000000	203,2	8	1,5	3310	1,2	300	15	1,099	✓	F2 W2 200.0 230.0

* Diámetros bajo pedido para cantidades mínimas (MOQ), según disponibilidad en almacén · * Diameters available on request for minimum order quantities (MOQ), unless in stock

Los datos técnicos indicados se han medido a 23 °C y con una humedad del 50%
The technical data here reported have been measured at 23°C with 50% humidity

ES Tubo transparente de TPU a base de éster, con espiral de refuerzo de PVC rígido antichoque de color gris oscuro. Espesor de pared de 0,4 mm a 0,8 mm. La superficie interna perfectamente lisa garantiza el máximo flujo. Muy ligero y flexible, presenta una notable resistencia a la abrasión, la flexión, los rayos UV, el ozono y los agentes atmosféricos. Disponible bajo pedido, la versión antiestática, con hilo de cobre (cód. OU 02).

• Aspiración de polvos abrasivos, fibras, virutas, gránulos. Para despolvado e instalaciones de aspiración industrial.

EN Transparent, ester-based TPU hose reinforced with dark grey, anti-shock rigid PVC spiral. Wall thickness from 0,4 mm to 0,8 mm. The perfectly smooth inner surface guarantees maximum flow. Very light and flexible, it has considerable resistance to abrasion, bending, UV, ozone and weathering. AS version with copper wire (Code OU 02) available on request.

• Suction of abrasive dust, fibres, chips, granules. For dedusting and industrial suction.



EOLO PU EST

CÓD. OU 01 · Ø mm 13-300



Espirales de PVC rígido antichoque
Anti-shock rigid PVC spiral



TPU a base de éster
Ester based TPU hose

ARTÍCULOS DE LA MISMA SERIE · ITEMS IN THE SAME SERIES



EOLO PU EST ASW



EOLO PUP EST



ZEUS PU EST

FICHA TÉCNICA · TECHNICAL DATA

JP = Just pick, en stock



EOLO PU EST CÓDIGO/CODE	Ø int.		Espesor mín min wall thick	Espesor max max wall thick	Peso Weight	Vacío Vacuum	R. de curvatura Bending r.	Lg. Rollo Coil lgth.	Volume	Disponibilidad Availability
	mm	inches								
OU010130000000*	13		0,4	2,8	80	2,5	20	20	0,013	bajo pedido/on request*
OU010160000000*	16		0,4	2,8	100	2,5	25	20	0,018	bajo pedido/on request*
OU010190000000*	19,1		0,4	2,8	120	2,5	25	20	0,022	bajo pedido/on request*
OU010200000000	20		0,4	2,8	120	2,5	25	20	0,025	✓
OU010220000000*	22		0,4	2,8	130	2,5	28	20	0,028	bajo pedido/on request*
OU010250000000	25		0,4	2,8	150	2,5	30	20	0,034	✓
OU010300000000	30		0,4	2,8	180	2,5	35	20	0,051	✓
OU010320000000	31,8	1 1/4	0,4	2,9	200	2	35	20	0,054	✓
OU010350000000	35		0,5	3	220	2	45	20	0,059	✓
OU010380000000	38,1	1 1/2	0,5	3,1	250	2	50	20	0,064	✓
OU010400000000	40		0,5	3,1	260	2	60	20	0,067	✓
OU010450000000	45		0,5	3,2	310	2	65	20	0,099	✓
OU010500000000*	50		0,5	3,4	350	2	70	20	0,109	bajo pedido/on request*
OU010520000000	50,8	2	0,5	3,4	360	2	70	20	0,111	en stock
OU010550000000*	55		0,5	3,6	420	2	75	20	0,119	bajo pedido/on request*
OU010600000000	60		0,5	3,8	500	1,6	80	20	0,173	✓
OU010630000000	63,5	2 1/2	0,5	3,9	550	1,6	80	20	0,183	✓
OU010650000000*	65		0,5	3,9	560	1,6	90	20	0,186	bajo pedido/on request*
OU010700000000	70		0,6	4,2	600	1,6	95	30	0,339	✓
OU010760000000	76,2	3	0,6	4,2	650	1,6	100	30	0,365	✓
OU010800000000	80		0,6	4,5	700	1,6	110	30	0,384	✓
OU010900000000	90		0,6	4,6	810	1,4	125	30	0,429	✓
OU011000000000	100		0,6	4,8	870	1,3	140	30	0,631	✓
OU011020000000	102		0,6	4,8	890	1,3	140	30	0,643	✓
OU011100000000	110		0,6	5,1	1020	1,2	150	30	0,692	✓
OU011200000000	120		0,6	5,4	1220	1	160	30	0,753	en stock
OU011270000000	127	5	0,6	5,4	1290	1	170	30	0,794	✓
OU011300000000	130		0,7	5,7	1470	0,9	170	20	0,611	✓
OU011400000000	140		0,7	5,7	1580	0,9	180	20	0,654	✓
OU011500000000	151,5		0,7	5,8	1630	0,8	200	20	0,939	✓
OU011520000000	152,4	6	0,7	5,8	1640	0,8	200	20	0,945	✓
OU011600000000	160		0,7	7,2	2100	0,7	220	20	0,893	✓
OU011800000000	180		0,7	7,2	2350	0,4	250	20	0,995	✓
OU012000000000	200		0,7	7,2	2420	0,4	260	20	1,647	✓
OU012030000000	203,2	8	0,7	7,2	2460	0,4	260	20	1,671	✓
OU012500000000	250		0,8	8	3640	0,4	300	10	1,362	✓
OU013000000000	300		0,8	8,2	4540	0,3	350	10	1,620	✓

* Diámetros bajo pedido para cantidades mínimas (MOQ), según disponibilidad en almacén · * Diameters available on request for minimum order quantities (MOQ), unless in stock

Versión as JP/AS version	Ø int.		Espesor mín min wall thick	Espesor max max wall thick	Peso Weight	Vacío Vacuum	R. de curvatura Bending r.	Lg. Rollo Coil lgth.	Volume	Disponibilidad Availability
CÓDIGO/CODE	mm	inches								
OU020400000000	40		0,5	3,1	320	2	60	20	0,067	en stock
OU020520000000	50,8	2	0,5	3,4	430	2	70	20	0,111	en stock

Los datos técnicos indicados se han medido a 23 °C y con una humedad del 50%
The technical data here reported have been measured at 23°C with 50% humidity

ES Tubo transparente, con pared de TPU especial a base de éster con propiedades antiestáticas permanentes ($R < 10^9$ Ohm/m), que facilitan la disipación continua de las cargas electrostáticas, además de mejorar el rendimiento del flujo, ya que el medio transportado se desprende fácilmente de la pared del tubo.

Espiral de refuerzo de PVC rígido antichoque de color gris oscuro. Superficie interna completamente lisa, externa corrugada. Buena resistencia a la abrasión y a la flexión; espesor de la pared de **0,4 mm a 0,8 mm**. Disponible bajo pedido, la versión AS con hilo de cobre (Cód. OU 87)

• Aspiración de polvos abrasivos, virutas, gránulos y sustancias abrasivas en la industria en general.

EN Transparent hose, made with a special ester-based TPU wall with permanent antistatic properties ($R < 10^9$ Ohm/m) that facilitate the continuous dissipation of electrostatic charges, as well as improving flow performance, as the transported media easily detaches from the hose wall. The hose is reinforced with a dark grey, anti-shock, rigid PVC spiral. Completely smooth inner surface, corrugated outer surface. Good abrasion and bending resistance; wall thickness from **0,4 to 0,8 mm**. Available on request, the AS version with copper wire (Cod. OU 87).

• Suction of abrasive dust, chips, granules and abrasive substances in industry in general.



EOLO PU EST ASW

CÓD. OU 86 · Ø mm 13-300

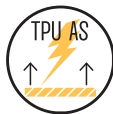

Espiral de PVC rígido antichoque
Anti-shock rigid PVC spiral

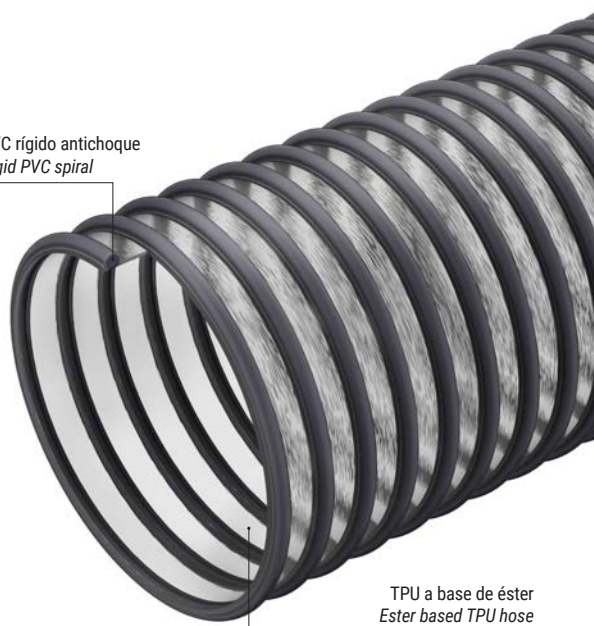

TPU a base de éster
Ester based TPU hose

ARTÍCULOS DE LA MISMA SERIE · ITEMS IN THE SAME SERIES



EOLO PU EST



EOLO PUP EST



ZEUS PU EST

FICHA TÉCNICA · TECHNICAL DATA

EOLO PU EST ASW	Ø int.		Espesor mín min wall thick	Espesor max max wall thick	Peso Weight	Vacío Vacuum	R. de curvatura Bending r.	Lg. Rollo Coil lgth.	Volume	Disponibilidad Availability
	mm	inches								
CÓDIGO/CODE	mm	inches	mm	mm	g/m	m H ₂ O	mm	m	m ³	
OU860130000000*	13		0,4	2,8	80	2,5	20	20	0,013	bajo pedido/on request*
OU860160000000*	16		0,4	2,8	100	2,5	25	20	0,018	bajo pedido/on request*
OU860190000000*	19,1		0,4	2,8	120	2,5	25	20	0,022	bajo pedido/on request*
OU860200000000*	20		0,4	2,8	120	2,5	25	20	0,025	bajo pedido/on request*
OU860220000000*	22		0,4	2,8	130	2,5	28	20	0,028	bajo pedido/on request*
OU860250000000*	25		0,4	2,8	150	2,5	30	20	0,034	bajo pedido/on request*
OU860300000000*	30		0,4	2,8	170	2,5	35	20	0,051	bajo pedido/on request*
OU860320000000*	31,8		0,4	2,9	190	2	35	20	0,054	bajo pedido/on request*
OU860350000000*	35		0,5	3	220	2	45	20	0,059	bajo pedido/on request*
OU860380000000*	38,1	1 1/2	0,5	3,1	250	2	50	20	0,064	bajo pedido/on request*
OU860400000000*	40		0,5	3,1	260	2	60	20	0,067	bajo pedido/on request*
OU860450000000*	45		0,5	3,2	300	2	65	20	0,099	bajo pedido/on request*
OU860500000000*	50		0,5	3,4	350	2	70	20	0,109	bajo pedido/on request*
OU860520000000*	50,8	2	0,5	3,4	360	2	70	20	0,111	bajo pedido/on request*
OU860550000000*	55		0,5	3,6	420	2	75	20	0,119	bajo pedido/on request*
OU860600000000*	60		0,5	3,8	500	1,6	80	20	0,173	bajo pedido/on request*
OU860630000000*	63,5	2 1/2	0,5	3,9	550	1,6	80	20	0,183	bajo pedido/on request*
OU860650000000*	65		0,5	3,9	560	1,6	90	20	0,186	bajo pedido/on request*
OU860700000000*	70		0,6	4,2	600	1,6	95	30	0,339	bajo pedido/on request*
OU860760000000*	76,2	3	0,6	4,2	650	1,6	100	30	0,365	bajo pedido/on request*
OU860800000000*	80		0,6	4,5	690	1,6	110	30	0,384	bajo pedido/on request*
OU860900000000*	90		0,6	4,6	800	1,4	125	30	0,429	bajo pedido/on request*
OU861000000000*	100		0,6	4,8	870	1,3	140	30	0,631	bajo pedido/on request*
OU861020000000*	102		0,6	4,8	880	1,3	140	30	0,643	bajo pedido/on request*
OU861100000000*	110		0,6	5,1	1010	1,2	150	30	0,692	bajo pedido/on request*
OU861200000000*	120		0,6	5,4	1210	1	160	30	0,753	bajo pedido/on request*
OU861270000000*	127	5	0,6	5,4	1270	1	170	30	0,794	bajo pedido/on request*
OU861300000000*	130		0,7	5,7	1460	0,9	170	20	0,611	bajo pedido/on request*
OU861400000000*	140		0,7	5,7	1560	0,9	180	20	0,654	bajo pedido/on request*
OU861500000000*	151,5		0,7	5,8	1620	0,8	200	20	0,939	bajo pedido/on request*
OU861520000000*	152,4	6	0,7	5,8	1630	0,8	200	20	0,840	bajo pedido/on request*
OU861600000000*	160		0,7	7,2	2080	0,7	220	20	0,893	bajo pedido/on request*
OU861800000000*	180		0,7	7,2	2330	0,4	250	20	1,493	bajo pedido/on request*
OU862000000000*	200		0,7	7,2	2400	0,4	260	20	1,647	bajo pedido/on request*
OU862030000000*	203,2	8	0,7	7,2	2440	0,4	260	20	1,671	bajo pedido/on request*
OU862500000000*	250		0,8	8	3620	0,4	300	10	1,362	bajo pedido/on request*
OU863000000000*	300		0,8	8,2	4500	0,3	350	10	1,620	bajo pedido/on request*

* Diámetros bajo pedido para cantidades mínimas (MOQ), según disponibilidad en almacén · * Diameters available on request for minimum order quantities (MOQ), unless in stock

Los datos técnicos indicados se han medido a 23 °C y con una humedad del 50%
The technical data here reported have been measured at 23°C with 50% humidity

ES Tubo transparente de TPU a base de éster, con espiral de refuerzo de PVC rígido antichoque de color gris oscuro. Espesor de pared de 0,8 mm a 1,2 mm. La superficie interna perfectamente lisa garantiza el máximo flujo. Buena resistencia a la abrasión y a la flexión. Bajo pedido, se fabrica en versión antiestática con hilo de cobre (cód. OP 02).

• Aspiración de polvos, virutas y gránulos abrasivos. Especialmente indicado para la industria de los plásticos, la cerámica y la madera, en condiciones de uso severas.

EN Transparent, ester-based TPU hose, reinforced with dark grey, anti-shock rigid PVC spiral. Wall thickness from 0,8 mm to 1,2 mm.

The perfectly smooth inner surface guarantees maximum flow. Good resistance to abrasion and bending. On request, it is available in AS version with copper wire (Cod. OP 02).

• Suction of dust, chips and abrasive granules. Particularly suitable for the plastics, ceramics and woodworking industries, under severe conditions of use.



EOLO PUP EST

CÓD. OP 01 · Ø mm 30-305

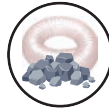

Espiral de PVC rígido antichoque
Anti-shock rigid PVC spiral



TPU a base de éster
Ester based TPU hose

ARTÍCULOS DE LA MISMA SERIE · ITEMS IN THE SAME SERIES



EOLO PU EST



ZEUS PU EST



EOLO PU EST ASW

FICHA TÉCNICA · TECHNICAL DATA

JP = Just pick, en stock



EOLO PUP EST	Ø int.		Espesor mín min wall thick	Espesor max max wall thick	Peso Weight	Vacío Vacuum	R. de curvatura Bending r.	Lg. Rollo Coil lgth.	Volumen Volume	Disponibilidad Availability
	mm	inches								
CÓDIGO/CODE	mm	inches	mm	mm	g/m	m H ₂ O	mm	m	m ³	
OP01030000000*	30		0,8	3,3	260	3,5	100	30	0,070	bajo pedido/on request*
OP01032000000*	31,8		0,8	3,3	280	3	110	30	0,074	bajo pedido/on request*
OP01035000000*	35		0,8	3,5	310	3	120	30	0,081	bajo pedido/on request*
OP01038000000	38,1	1 1/2	0,8	3,5	330	3	130	30	0,087	✓
OP01039000000*	39		0,8	3,5	340	3	135	30	0,118	bajo pedido/on request*
OP01040000000	40		1	3,6	380	3	140	30	0,121	✓
OP01045000000	45		1	3,9	480	3	160	30	0,152	✓
OP01050000000*	50		1	4,3	590	3	175	30	0,169	bajo pedido/on request*
OP01052000000	50,8	2	1	4,3	600	3	175	30	0,171	✓
OP01055000000*	55		1	4,3	640	3	190	30	0,183	bajo pedido/on request*
OP01060000000	60		1	4,3	700	3	200	30	0,296	✓
OP01063000000	63,5	2 1/2	1	4,3	730	3	230	30	0,311	✓
OP01065000000*	65		1	4,3	750	3	230	30	0,318	bajo pedido/on request*
OP01070000000	70		1	4,8	820	3	250	30	0,344	✓
OP01076000000	76,2	3	1	4,8	890	2,5	270	30	0,371	✓
OP01080000000	80		1	5,2	990	2,5	290	30	0,391	✓
OP01090000000	90		1	5,4	1170	2,5	360	30	0,581	✓
OP01100000000	100		1	5,9	1360	2,5	400	30	0,644	✓
OP01102000000	102		1	5,9	1390	2,5	400	30	0,655	✓
OP01110000000*	110		1	6,1	1510	2,5	440	30	0,704	bajo pedido/on request*
OP01120000000	120		1	6,1	1640	2,5	470	30	1,015	✓
OP01127000000*	127	5	1	6,1	1730	2,5	500	30	1,069	bajo pedido/on request*
OP01130000000*	130		1	6,1	1770	2,5	520	30	1,092	bajo pedido/on request*
OP01140000000*	140		1	6,2	1950	2	570	30	1,561	bajo pedido/on request*
OP01150000000*	151,5		1	6,6	2170	2	600	20	1,265	bajo pedido/on request*
OP01152000000*	152,4	6	1	6,6	2180	2	600	20	1,272	bajo pedido/on request*
OP01203000000*	203,2	8	1,1	8,5	3500	1,5	600	10	1,127	bajo pedido/on request*
OP01254000000*	254	10	1,2	9,4	4030	1	600	10	1,397	bajo pedido/on request*
OP01305000000*	304,8	12	1,2	9,4	4820	0,8	610	10	1,657	bajo pedido/on request*

* Diámetros bajo pedido para cantidades mínimas (MOQ), según disponibilidad en almacén · * Diameters available on request for minimum order quantities (MOQ), unless in stock

Versión as JP/AS version	Ø int.		Espesor mín min wall thick	Espesor max max wall thick	Peso Weight	Vacío Vacuum	R. de curvatura Bending r.	Lg. Rollo Coil lgth.	Volumen Volume	Disponibilidad Availability
	mm	inches								
CÓDIGO/CODE	mm	inches	mm	mm	g/m	m H ₂ O	mm	m	m ³	
OP02052000000	50,8	2	1	4,3	670	3	175	30	0,171	en stock
OP02060000000	60		1	4,3	780	3	200	30	0,296	en stock
OP02102000000	102		1	5,9	1500	2,5	400	30	0,655	en stock

Los datos técnicos indicados se han medido a 23 °C y con una humedad del 50%
The technical data here reported have been measured at 23°C with 50% humidity

ZEUS PU EST

ES Tubo transparente de TPU a base de éster, con espiral de refuerzo de PVC rígido antichoque de color gris oscuro. Espesor de pared de 1,2 mm a 2,0 mm. La superficie interna perfectamente lisa garantiza el máximo flujo. Buena resistencia a la abrasión y a la flexión. Bajo pedido, se fabrica en versión antiestática con hilo de cobre (cód. OZ 02).

• Aspiración de polvos, virutas y gránulos con alto poder abrasivo. Especialmente indicado para la industria de los plásticos, la cerámica y la madera, en condiciones de uso severas.

EN Transparent, ester-based TPU hose, reinforced with dark grey, anti-shock rigid PVC spiral. Wall thickness from 1,2 mm to 2,0 mm. The perfectly smooth inner surface guarantees maximum flow. Good resistance to abrasion and bending. On request, it is available in AS version with copper wire (Cod. OZ 02).

• Suction of dust, chips and highly abrasive granules. Particularly suitable for the plastics, ceramics and woodworking industries under severe conditions of use.



CÓD. OZ 01 · Ø mm 30-102



Espiral de PVC rígido antichoque
Anti-shock rigid PVC spiral



TPU a base de éster
Ester based TPU hose

ARTÍCULOS DE LA MISMA SERIE · ITEMS IN THE SAME SERIES



EOLO PU EST



EOLO PUP EST



EOLO PU EST ASW

FICHA TÉCNICA · TECHNICAL DATA

ZEUS PU EST	Ø int.		Espesor mín min wall thick	Espesor máx max wall thick	Peso Weight	Vacío Vacuum	R. de curvatura Bending r.	Lg. Rollo Coil lgth.	Volume	Disponibilidad Availability
	mm	inches								
CÓDIGO/CODE	mm	inches	mm	mm	g/m	m H ₂ O	mm	m	m ³	
OZ010300000000*	30		1,2	3,7	340	9	130	30	0,072	bajo pedido/on request*
OZ010320000000*	31,8		1,2	3,7	360	9	140	30	0,075	bajo pedido/on request*
OZ010350000000*	35		1,3	3,9	400	9	160	30	0,082	bajo pedido/on request*
OZ010380000000*	38,1	1 1/2	1,3	3,9	440	9	180	30	0,118	bajo pedido/on request*
OZ010400000000*	40		1,5	4,2	530	9	190	30	0,124	bajo pedido/on request*
OZ010450000000*	45		1,5	4,3	610	8	200	30	0,154	bajo pedido/on request*
OZ010500000000*	50		1,5	4,7	720	8	215	30	0,171	bajo pedido/on request*
OZ010520000000*	50,8	2	1,5	4,7	730	8	215	30	0,173	bajo pedido/on request*
OZ010600000000*	60		1,5	4,9	910	8	230	30	0,302	bajo pedido/on request*
OZ010630000000*	63,5	2 1/2	1,5	4,9	960	8	240	30	0,317	bajo pedido/on request*
OZ010650000000*	65		1,5	4,9	980	8	240	30	0,323	bajo pedido/on request*
OZ010700000000*	70		1,5	5,2	1020	8	250	30	0,347	bajo pedido/on request*
OZ010760000000*	76,2	3	1,7	5,4	1190	8	270	30	0,376	bajo pedido/on request*
OZ010800000000*	80		2	6	1400	7	290	30	0,471	bajo pedido/on request*
OZ010900000000*	90		2	6	1570	7	380	30	0,783	bajo pedido/on request*
OZ011000000000*	100		2	6,3	1740	7	420	30	0,865	bajo pedido/on request*
OZ011020000000*	102		2	6,3	1770	7	420	30	0,880	bajo pedido/on request*

* Diámetros bajo pedido para cantidades mínimas (MOQ), según disponibilidad en almacén · * Diameters available on request for minimum order quantities (MOQ), unless in stock

Los datos técnicos indicados se han medido a 23 °C y con una humedad del 50%
The technical data here reported have been measured at 23°C with 50% humidity

ES Tubo de PVC-P de color gris recubierto internamente con TPU antiabrasivo de color rojo y espiral de refuerzo de PVC rígido antichoque. Superficie interna lisa, externa semilisa. Su estructura robusta, conjuntamente con la capa de poliuretano, lo hacen particularmente adecuado para usos en condiciones severas y de alto poder abrasivo. La versión antiestática, disponible bajo pedido, se fabrica con hilo de acero latonado insertado en la pared de plástico, con el fin de responder aún mejor a las necesidades de resistencia a la abrasión también en el exterior (cód. UR 02).

• En la construcción y la industria en general, aspiración y bombeo de líquidos abrasivos (lodo, arena, cemento, granalla, grava). La versión AS se utiliza a menudo en la industria maderera para el transporte de pellets.

EN Grey PVC-P hose with red anti-abrasive TPU lining, reinforced with an anti-shock rigid PVC spiral. Smooth inner surface, semi-rigid outside. Its robust structure, together with the polyurethane layer, make it particularly suitable for heavy duty applications and in highly abrasive conditions. The antistatic version, available on request, is produced with brass-plated steel wire inserted in the plastic wall, to meet still better the abrasion resistance requirements, even on the external surface (Code UR 02).

• In construction and industry in general, suction and discharge of abrasive liquids (slurry, sand, cement, grit, gravel). The AS version is often used for the passage of pellets in the woodworking industry.



URANO PU

CÓD. UR 01 · Ø mm 31,8-152,4

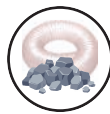

Espiral de PVC rígido antichoque
Anti-shock rigid PVC spiral

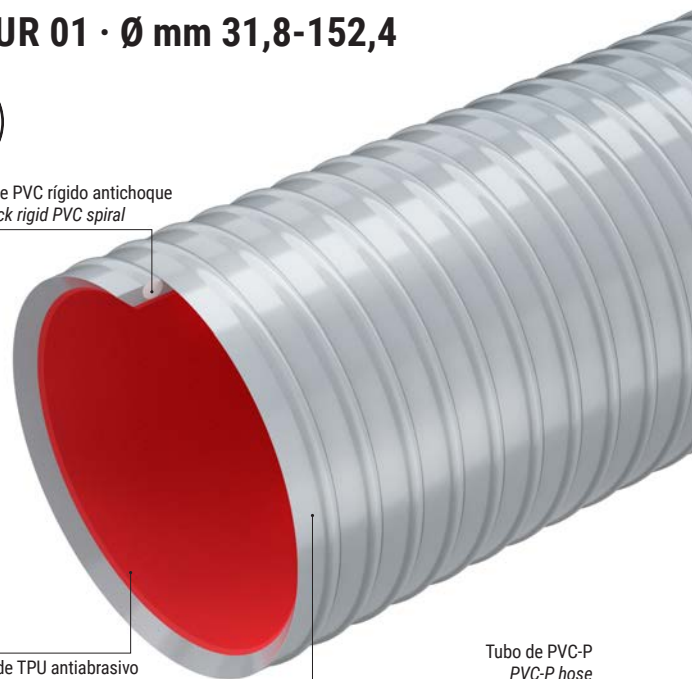

Capa inferior de TPU antiabrasivo
Antiabrasive TPU liner

Tubo de PVC-P
PVC-P hose

ARTÍCULOS DE LA MISMA SERIE · ITEMS IN THE SAME SERIES

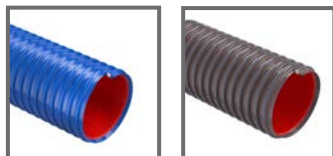

URANO HD SUPER

ARGO

FICHA TÉCNICA · TECHNICAL DATA

JP = Just pick, en stock



URANO PU	Ø int.		Espesor mín min wall thick	Espesor max max wall thick	Peso Weight	P.T. W.P.	P.R. B.P.	Vacío Vacuum	R. de curvatura Bending r.	Lg. Rollo Coil lgth.	Volume	Disponibilidad Availability
	mm	inches										
CÓDIGO/CODE	mm	inches	mm	mm	g/m	bar	bar	m H ₂ O	mm	m	m ³	
UR010320000000*	31,8		3,6	4,3	540	5	15	10	125	50	0,13	bajo pedido/on request*
UR010380000000*	38,1	1 1/2	3,9	4,7	690	5	15	10	155	50	0,18	bajo pedido/on request*
UR010400000000*	40		3,9	4,7	720	5	15	10	160	50	0,22	bajo pedido/on request*
UR010450000000*	45		4	4,9	830	4	12	10	180	50	0,25	bajo pedido/on request*
UR010500000000*	50		4,3	5,2	980	4	12	9	200	50	0,26	bajo pedido/on request*
UR010520000000	50,8	2	4,3	5,2	1000	4	12	9	200	50	0,26	✓
UR010600000000*	60		4,5	5,5	1240	4	12	9	240	50	0,41	bajo pedido/on request*
UR010630000000*	63,5	2 1/2	4,7	5,7	1380	4	12	9	260	50	0,54	bajo pedido/on request*
UR010700000000*	70		5	6,1	1580	3	9	9	280	50	0,59	bajo pedido/on request*
UR010760000000	75,9		5	6,1	1710	3	9	9	310	50	0,68	✓
UR010800000000*	80		5,1	6,2	1810	3	9	9	320	50	0,71	bajo pedido/on request*
UR010900000000	90		5,3	6,4	2110	3	9	9	360	30	0,53	✓
UR011000000000*	100		6	7,3	2680	3	9	8,5	410	30	0,88	bajo pedido/on request*
UR011020000000	102		6	7,3	2730	3	9	8,5	410	30	0,90	en stock UR 02
UR011100000000*	110		6,1	7,4	2960	3	9	8,5	450	30	1,00	bajo pedido/on request*
UR011200000000*	120		6,2	7,6	3300	2,5	7,5	8	480	30	1,08	bajo pedido/on request*
UR011270000000*	127	5	6,3	7,7	3540	2,5	7,5	8	510	30	1,14	bajo pedido/on request*
UR011500000000*	151,5		6,7	8,9	4730	2	6	8	610	20	1,35	bajo pedido/on request*
UR011520000000*	152,4	6	6,7	8,9	4760	2	6	8	610	20	1,36	bajo pedido/on request*

* Diámetros bajo pedido para cantidades mínimas (MOQ), según disponibilidad en almacén · * Diameters available on request for minimum order quantities (MOQ), unless in stock

Versión as JP/AS version	Ø int.		Espesor mín min wall thick	Espesor max max wall thick	Peso Weight	P.T. W.P.	P.R. B.P.	Vacío Vacuum	R. de curvatura Bending r.	Lg. Rollo Coil lgth.	Volume	Disponibilidad Availability
CODICE/CODE	mm	inches										
UR021020000000	102		6	7,3	2760	3	9	8,5	410,00	30	0,90	in stock

Los datos técnicos indicados se han medido a 23 °C y con una humedad del 50%
The technical data here reported have been measured at 23°C with 50% humidity

URANO HD SUPER

CÓD. UH · Ø mm 63,5-152

ES Tubo de PVC-P de color azul recubierto internamente de TPU antiabrasivo de color rojo y espiral de refuerzo en PVC rígido antichoque. Superficie interna lisa, externa semilisa. Muy robusto con capa inferior de TPU con espesor de hasta 2,2 mm. Excelente resistencia a la abrasión y a la depresión, la mejor de su categoría. Bajo pedido, se fabrica en versión antiestática con hilo de cobre (cód. UH 02).

• Aspiración y transporte de sustancias abrasivas (lodo, arena, cemento, granos, grava), en la construcción y en la industria en general.

EN Blue PVC-P hose with red anti-abrasive TPU lining, reinforced with an anti-shock rigid PVC spiral. Smooth inner surface, semi-rigid outside. Very robust with TPU underlay up to 2,2 mm thick. Excellent resistance to abrasion and vacuum, best in class. The anti-static version with copper wire is available on request (cod. UH 02).

• Suction and discharge of abrasive media, (slush, sand, cement, gravel), in construction and industry in general.



Espiral de PVC rígido antichoque
Anti-shock rigid PVC spiral

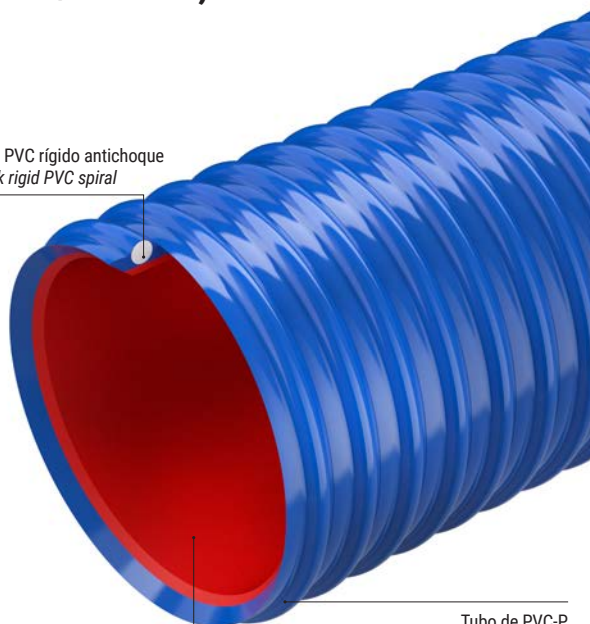

Capa inferior de TPU antiabrasivo
Antiabrasive TPU liner

Tubo de PVC-P
PVC-P hose

Los datos técnicos indicados se han medido a 23 °C y con una humedad del 50%
The technical data here reported have been measured at 23°C with 50% humidity

ARTÍCULOS DE LA MISMA SERIE · ITEMS IN THE SAME SERIES

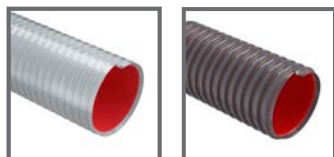

URANO PU

ARGO

FICHA TÉCNICA · TECHNICAL DATA

URANO HD SUPER	Ø int.		Espesor mín min wall thick	Espesor máx max wall thick	Peso Weight	P.T. W.P.	P.R. B.P.	Vacío Vacuum	R. de curvatura Bending r.	Lg. Rollo Coil lgth.	Volume	Disponibilidad Availability
CÓDIGO/CODE	mm	inches	mm	mm	g/m	bar	bar	m H ₂ O	mm	m	m ³	
UH010630000000*	63,5	2 1/2	4,9	6,5	1450	4,5	13,5	10	390	50	0,78	bajo pedido/on request*
UH010760000000*	76,2	3	5,4	7,4	1930	4,5	13,5	10	470	50	0,93	bajo pedido/on request*
UH011020000000*	102		6,7	9,6	3350	4	12	9,5	600	30	1,45	bajo pedido/on request*
UH011270000000	127	5	7,1	10,1	4470	3,5	10,5	9,5	750	30	1,77	✓
UH011520000000*	152		8,8	12	6410	3	9	9,5	900	20	1,70	bajo pedido/on request*

* Diámetros bajo pedido para cantidades mínimas (MOQ), según disponibilidad en almacén · * Diameters available on request for minimum order quantities (MOQ), unless in stock

ES Manguera flexible de PVC-P de color gris con subcapa de TPU totalmente antiabrasiva de color rojo, reforzada con una espiral de PVC rígido antichoque y un hilo de cobre entre las espirales, para permitir la disipación de las cargas electrostáticas. Superficie interna lisa, externa corrugada, para hacer la manguera más manejable. Gracias a la formulación especial del PVC, mantiene una elevada flexibilidad incluso a bajas temperaturas.

Muy resistente, ha sido especialmente desarrollado para soportar las aplicaciones más exigentes, en las que se requiere una elevada resistencia a la abrasión.

• Aspiración y transporte de sustancias extremadamente abrasivas (lodos, arena, cemento, granalla, grava y hormigón), en la construcción, el chorro de arena y la industria en general.

EN Dark grey PVC-P hose, with a red completely antiabrasive TPU liner, reinforced with a an antishock rigid PVC spiral and a wrapped copper wire between spirals, for static dissipation. Smooth inside and corrugated outside, to make the hose easier to handle. Thanks to the special PVC formulation, it keeps high flexibility even at low temperatures. Thick and strong, it has been specially designed to withstand the hardest applications, where a high abrasion resistance is required.

• Heavy duty applications in construction: suction and discharge of extreme abrasive media, such as sand, slurry, gravel, concrete and other aggregates; sandblasting and industry in general.



ARGO

CÓD. GO 02 · Ø mm 50,8-203



Espirales de PVC rígido antichoque
Anti-shock rigid PVC spiral

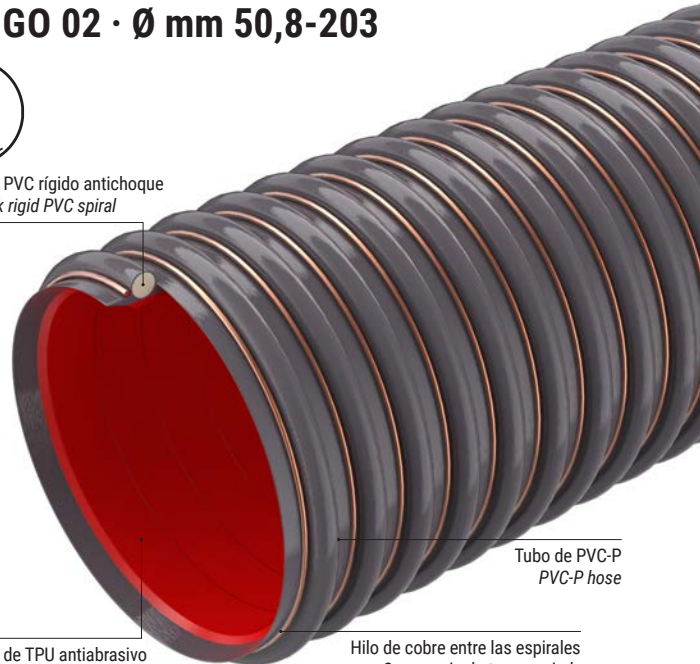

Tubo de PVC-P
PVC-P hose

Capa inferior de TPU antiabrasivo
Antiabrasive TPU liner

Hilo de cobre entre las espirales
Copper wire between spirals

ARTÍCULOS DE LA MISMA SERIE · ITEMS IN THE SAME SERIES

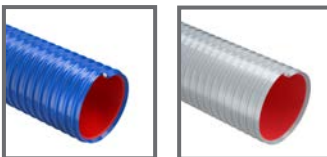

URANO HD SUPER

URANO PU

FICHA TÉCNICA · TECHNICAL DATA

ARGO	Ø int.		Espesor mín min wall thick	Espesor max max wall thick	Peso Weight	P.T. W.P.	P.R. B.P.	Vacío Vacuum	R. de curvatura Bending r.	Lg. Rollo Coil lgth.	Volumen Volume	Disponibilidad Availability
	mm	inches										
CÓDIGO/CODE	mm	inches	mm	mm	g/m	bar	bar	m H ² o	mm	m	m ³	
GO02052000000*	50,8	2	3,0	6,8	1230	2,0	6	9	150	30	0,056	bajo pedido/ on request*
GO02076000000*	76,2	3	3,2	7,4	1720	2,0	6	9	180	30	0,393	bajo pedido/ on request*
GO02102000000*	102	4	4,1	9,8	3080	2,0	6	9	200	30	0,876	bajo pedido/ on request*
GO02127000000*	127	5	4,3	10,8	4340	2,0	6	9	350	30	1,189	bajo pedido/ on request*
GO02152000000*	152,4	6	4,5	11,7	5490	1,0	3	9	450	30	2,110	bajo pedido/ on request*
GO02203000000	203,2	8	7,2	15,3	10410	1,0	3	9	650	15	1,870	bajo pedido/ on request*

* Diámetros bajo pedido para cantidades mínimas (MOQ), según disponibilidad en almacén · * Diameters available on request for minimum order quantities (MOQ), unless in stock

Los datos técnicos indicados se han medido a 23 °C y con una humedad del 50%
The technical data here reported have been measured at 23°C with 50% humidity

ARIANNA PU

ES Tubo de TPU de color azul, con refuerzo de hilo de poliéster de alta tenacidad. Muy ligero y flexible incluso a bajas temperaturas; alta resistencia a la abrasión, a la flexión y a la hidrólisis. Alto margen de seguridad en las conexiones.

• Aire comprimido, neumática, circuitos de refrigeración, pintura con pistola, chorro de arena y en cualquier aplicación en la que se requiera resistencia a la abrasión.

EN Blue TPU hose reinforced with high tenacity polyester yarn.

Very light and flexible even at low temperatures; high resistance to abrasion, bending and hydrolysis. High safety margin on fittings.

• Compressed air, pneumatics, cooling circuits, gun painting, sand-blasting and wherever abrasion resistance is required.



CÓD. AU · Ø mm 6-13



Tubo en TPU
TPU hose



Refuerzo de hilo de poliéster
Polyester yarn reinforcement

ARTÍCULOS DE LA MISMA SERIE · ITEMS IN THE SAME SERIES

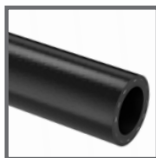

ARIANNA MULTIPURPOSE

FICHA TÉCNICA · TECHNICAL DATA

JP = Just pick, en stock



ARIANNA PU	Ø int.	Ø ext. out	Peso Weight	P.T. W.P.	P.R. B.P.	R. de curvatura Bending r.	Lg. Rollo Coil lgth.	Volume	Disponibilidad Availability
CÓDIGO/CODE	mm	mm	g/m	bar	bar	mm	m	m ³	
AU010060010000	6	10	60	20	60	30	100	0,020	en stock
AU010065010000*	6,5	10	55	20	60	30	100	0,020	bajo pedido/on request*
AU010075011500*	7,5	11,5	75	20	60	40	100	0,025	bajo pedido/on request*
AU010080012000	8	12	75	20	60	40	100	0,025	en stock
AU010095013500*	9,7	13,7	90	20	60	50	100	0,032	bajo pedido/on request*
AU010100014500	10	14,5	105	20	60	50	100	0,035	en stock
AU010110016000*	11	16	130	20	60	60	100	0,041	bajo pedido/on request*
AU010120017500*	12	17,5	155	20	60	60	100	0,049	bajo pedido/on request*
AU010130019000	13	19	185	20	60	70	100	0,058	en stock

* Diámetros bajo pedido para cantidades mínimas (MOQ), según disponibilidad en almacén · * Diameters available on request for minimum order quantities (MOQ), unless in stock

Los datos técnicos indicados se han medido a 23 °C y con una humedad del 50%
The technical data here reported have been measured at 23°C with 50% humidity

VULCANO Z

ÓPTIMA FLEXIBILIDAD EN LAS MÁQUINAS
PARA EL SECTOR DE LA MADERA

HIGH FLEXIBILITY IN WOODWORKING INDUSTRY





AIRE, HUMOS Y GASES
AIR, FUMES AND GASES



AIRE, HUMOS Y GASES



AIR, FUMES AND GASES

Las mangueras flexibles de PVC-P con espiral de PVC rígido anti-choque están diseñadas para garantizar un alto rendimiento en aspiración y transporte de aire, humos y gases en ambientes industriales. Gracias a su estructura flexible, ligera y resistente, representan la solución ideal para instalaciones de ventilación, sistemas de aspiración y aplicaciones en las que se requiere una buena resistencia química.

PVC-P hoses with an anti-shock rigid PVC spiral are designed for high performance in the extraction and ducting of air, fumes and gases in industrial environments. Thanks to their light, flexible and resistant construction, they are the ideal solution for ventilation and extraction systems and applications where good chemical resistance is required.

EOLO SL
EOLO L
EOLO
EOLO SE

EOLO SL

ES Tubo de PVC-P de color azul, con espiral de refuerzo de PVC rígido antichoque. Superficie interna perfectamente lisa, externa corrugada. El más ligero de toda la gama. Resistente a bajas temperaturas.

• Aspiración de aire, humos, gases. Aire acondicionado, ventilación industrial.

EN Light blue PVC-P hose, with an anti-shock rigid PVC spiral.

Perfectly smooth inner surface, corrugated outside. The lightest of the whole range. Resistant to low temperatures.

• Extraction of air, fumes, gas. Industrial air conditioning, ventilation.



Espiral de PVC rígido antichoque
Anti-shock rigid PVC spiral

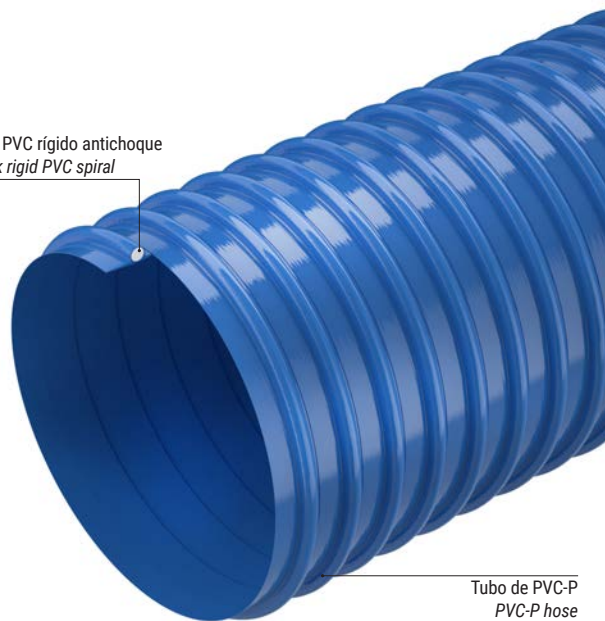

Tubo de PVC-P
PVC-P hose

ARTÍCULOS DE LA MISMA SERIE • ITEMS IN THE SAME SERIES



EOLO L

EOLO

EOLO SE

FICHA TÉCNICA • TECHNICAL DATA

EOLO SL	Ø int.		Espesor mín min wall thick	Espesor máx max wall thick	Peso Weight	Vacío Vacuum	R. de curvatura Bending r.	Lg. Rollo Coil lgth	Volume	Disponibilidad Availability
	mm	inches								
CÓDIGO/CODE	mm	inches	mm	mm	g/m	m H ₂ O	mm	m	m ³	
ES010140000000	14		0,6	2,3	70	0,8	40	30	0,021	✓
ES010160000000	16		0,6	2,3	80	0,8	40	30	0,024	✓
ES010180000000	18		0,6	2,3	90	0,8	40	30	0,030	✓
ES010200000000	20		0,6	2,3	100	0,8	40	30	0,031	✓
ES010250000000	25		0,6	2,5	140	0,8	40	30	0,039	✓
ES010270000000	27		0,6	2,5	150	0,8	40	30	0,052	✓
ES010300000000	30		0,6	2,5	160	0,8	40	30	0,061	✓
ES010320000000	31,8		0,7	2,5	180	0,7	40	30	0,061	✓
ES010350000000	35		0,7	2,6	200	0,7	40	30	0,087	✓
ES010380000000	38,1	1 1/2	0,7	2,6	210	0,7	50	30	0,094	✓
ES010390000000*	39		0,7	2,7	230	0,7	55	30	0,112	bajo pedido/on request*
ES010400000000	40		0,7	2,7	230	0,7	60	50	0,114	✓
ES010450000000	45		0,7	2,7	260	0,7	80	30	0,145	✓
ES010500000000	50		0,7	2,9	300	0,7	90	30	0,161	✓
ES010515000000*	51,5		0,7	2,9	310	0,7	90	30	0,165	bajo pedido/on request*
ES010520000000	50,8	2	0,7	2,9	310	0,7	90	30	0,163	✓
ES010550000000*	55		0,7	3,1	360	0,7	95	30	0,176	bajo pedido/on request*
ES010600000000	60		0,7	3,4	440	0,6	100	30	0,192	✓
ES010630000000*	63,5	2 1/2	0,7	3,5	490	0,6	100	30	0,203	bajo pedido/on request*
ES010650000000*	65		0,7	3,5	500	0,6	100	30	0,311	bajo pedido/on request*
ES010700000000	70		0,7	3,8	520	0,5	110	30	0,335	✓
ES010760000000	76,2	3	0,7	3,8	560	0,5	120	30	0,362	✓
ES010770000000*	77,7		0,7	3,8	570	0,5	120	30	0,368	bajo pedido/on request*
ES010800000000	80		0,8	4	620	0,5	130	30	0,380	✓
ES010900000000*	90		0,8	4,1	720	0,4	150	30	0,424	bajo pedido/on request*
ES011000000000	100		0,8	4,3	800	0,4	160	30	0,626	✓
ES011020000000*	102		0,8	4,3	810	0,4	160	30	0,637	bajo pedido/on request*
ES011035000000*	103,5		0,8	4,3	820	0,4	170	30	0,646	bajo pedido/on request*
ES011100000000	110		0,8	4,7	950	0,4	190	30	0,688	✓
ES011200000000	120		0,8	4,8	1060	0,4	200	30	0,746	✓
ES011270000000	127	5	0,8	4,9	1160	0,3	230	30	0,985	✓
ES011300000000*	130		0,8	5,1	1260	0,3	250	30	1,009	bajo pedido/on request*
ES011400000000*	140		0,8	5,1	1360	0,3	260	30	1,081	bajo pedido/on request*
ES011500000000	151,5		0,9	5,5	1580	0,3	280	20	0,936	✓
ES011520000000	152,4	6	0,9	5,6	1630	0,3	280	20	0,942	✓
ES011600000000*	160		1	6,1	1770	0,2	280	20	0,992	bajo pedido/on request*
ES011800000000*	180		1	6,1	1980	0,2	450	20	1,476	bajo pedido/on request*
ES012000000000*	200		1	6,6	2310	0,2	600	20	1,637	bajo pedido/on request*
ES012030000000*	203,2	8	1	6,6	2350	0,2	600	20	1,662	bajo pedido/on request*

* Diámetros bajo pedido para cantidades mínimas (MOQ), según disponibilidad en almacén • * Diameters available on request for minimum order quantities (MOQ), unless in stock

Los datos técnicos indicados se han medido a 23 °C y con una humedad del 50%
The technical data here reported have been measured at 23°C with 50% humidity

ES Tubo de PVC-P de color gris oscuro, con espiral de refuerzo de PVC rígido antichoque. Superficie interna perfectamente lisa, externa corrugada. Más flexible y ligero que el tubo EOLO, mantiene inalteradas las características técnicas (resistencia, desgaste, curvatura), gracias a una relación óptima entre peso y resistencia mecánica. Resistente a los agentes atmosféricos, a muchos productos químicos y a las bajas temperaturas. Bajo pedido, está disponible la versión AS con hilo de cobre (cód. EL 02).

• Ventilación y aire acondicionado industrial: aspiración de aire, humos, gases, polvos, serrín.

EN Dark grey PVC-P hose, reinforced with an anti-shock rigid PVC spiral. Perfectly smooth inner surface, corrugated outside. More flexible and lighter than EOLO, it preserves its technical features (resistance, wear, bending), thanks to an optimal ratio between weight and mechanical resistance. It is resistant to weathering, many chemicals and low temperatures. AS version with copper wire is available on request (Cod. EL 02).

• Ventilation and industrial air conditioning: extraction of air, fumes, gas, dust, sawdust.



ELO L

CÓD. EL 01 · Ø mm 25-305



Espiral de PVC rígido antichoque
Anti-shock rigid PVC spiral

Tubo de PVC-P
PVC-P hose



ARTÍCULOS DE LA MISMA SERIE · ITEMS IN THE SAME SERIES



EOLO SL

EOLO

EOLO SE

FICHA TÉCNICA · TECHNICAL DATA

JP = Just pick, en stock



EOLO L	Ø int.		Espesor mín min wall thick	Espesor max max wall thick	Peso Weight	Vacío Vacuum	R. de curvatura Bending r.	Lg. Rollo Coil lgth	Volume	Disponibilidad Availability
	mm	inches								
CÓDIGO/CODE	mm	inches	mm	mm	g/m	m H ₂ O	mm	m	m ³	
EL010250000000	25		0,8	2,7	160	2,5	30	50	0,073	✓
EL010270000000*	27		0,8	2,7	170	2,5	30	50	0,082	bajo pedido/on request*
EL010300000000	30		0,8	2,8	200	2,5	40	50	0,115	✓
EL010320000000	31,8		0,8	2,8	210	2	40	50	0,121	✓
EL010350000000	35		0,8	2,9	220	2	40	50	0,131	✓
EL010380000000	38,1	1 1/2	0,8	3,1	270	2	50	50	0,142	✓
EL010390000000*	39		0,8	3,1	270	2	50	50	0,145	bajo pedido/on request*
EL010400000000	40		0,8	3,1	280	2	50	50	0,177	en stock
EL010450000000	45		0,8	3,4	350	2	60	50	0,199	✓
EL010500000000	50		0,9	3,7	430	2	60	50	0,248	en stock
EL010515000000*	51,5		0,9	3,7	450	2	60	50	0,254	bajo pedido/on request*
EL010520000000	50,8	2	0,9	3,7	440	2	60	50	0,251	✓
EL010550000000*	55		0,9	3,7	470	2	70	50	0,270	bajo pedido/on request*
EL010600000000	60		0,9	3,7	520	1,6	80	50	0,388	en stock
EL010630000000	63,5	2 1/2	0,9	3,7	540	1,6	80	50	0,408	✓
EL010650000000*	65		0,9	3,7	560	1,6	80	50	0,417	bajo pedido/on request*
EL010700000000	70		1	3,9	590	1,5	90	50	0,448	✓
EL010750000000	75		1	4	650	1,5	90	50	0,598	✓
EL010760000000	76,2	3	1	4	660	1,5	100	50	0,606	en stock
EL010770000000*	77,7		1	4	680	1,5	100	50	0,617	bajo pedido/on request*
EL010800000000	80		1	4,6	790	1,5	100	50	0,642	en stock
EL010900000000	90		1	4,6	890	1,4	110	30	0,429	✓
EL011000000000	100		1	4,9	1000	1,3	130	30	0,632	en stock
EL011020000000	102		1	4,9	1020	1,3	130	30	0,644	en stock
EL011035000000*	103,5		1	4,9	1040	1,3	130	30	0,653	bajo pedido/on request*
EL011050000000*	105		1	5	1080	1,2	130	30	0,662	bajo pedido/on request*
EL011000000000	110		1	5,2	1160	1,2	140	30	0,694	✓
EL011200000000	120		1	5,2	1260	1	150	30	0,751	en stock
EL011250000000*	125		1	5,2	1310	1	150	30	0,780	bajo pedido/on request*
EL011270000000	127	5	1	5,2	1330	1	150	30	0,791	✓
EL011300000000*	130		1	5,2	1370	0,9	160	30	0,809	bajo pedido/on request*
EL011400000000*	140		1	5,2	1470	0,9	170	30	1,155	bajo pedido/on request*
EL011500000000	151,5		1,1	5,6	1700	0,8	180	20	0,937	en stock
EL011520000000*	152,4	6	1,1	5,6	1710	0,8	180	20	0,942	bajo pedido/on request*
EL011600000000	160		1,1	6,3	1870	0,7	190	20	0,884	✓
EL011800000000	180		1,1	6,3	2090	0,4	210	20	0,986	✓
EL012000000000	200		1,1	6,5	2290	0,4	230	20	1,636	en stock
EL012030000000*	203,2	8	1,1	6,5	2320	0,4	230	20	1,660	bajo pedido/on request*
EL012500000000	250		1,2	7,3	3410	0,4	270	10	1,355	en stock
EL013000000000	300		1,2	7,4	4150	0,3	300	10	1,612	en stock
EL013048000000*	304,8	12	1,2	7,4	4220	0,3	300	10	1,636	bajo pedido/on request*

* Diámetros bajo pedido para cantidades mínimas (MOQ), según disponibilidad en almacén - * Diameters available on request for minimum order quantities (MOQ), unless in stock

Los datos técnicos indicados se han medido a 23 °C y con una humedad del 50%
The technical data here reported have been measured at 23°C with 50% humidity

EOLO

ES Tubo de PVC-P de color gris, con espiral de refuerzo de PVC rígido antichoque. Superficie interna perfectamente lisa, externa corrugada. Muy ligero y flexible. Resistente a los agentes atmosféricos y a muchos productos químicos. Versión AS con hilo de cobre disponible bajo pedido (cód. EO 02).

• Aspiración de aire, humos, gases, polvos, serrín. Aire acondicionado y ventilación industrial.

EN Grey PVC-P hose, reinforced with an anti-shock rigid PVC spiral. Perfectly smooth inner surface, corrugated outside. Very light and flexible. Resistant to weathering and many chemicals. AS version with copper wire available on request (Code EO 02).

• Extraction of air, fumes, gases, dust, sawdust. Industrial air conditioning and ventilation.



Espiral de PVC rígido antichoque
Anti-shock rigid PVC spiral

Tubo de PVC-P
PVC-P hose

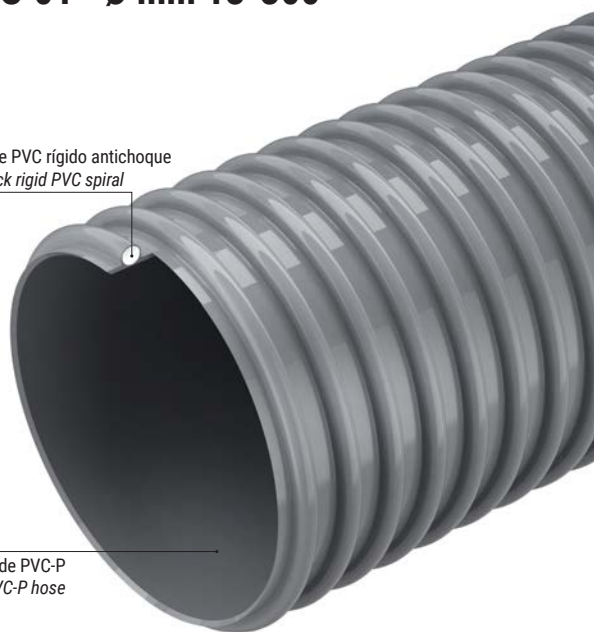

ARTÍCULOS DE LA MISMA SERIE · ITEMS IN THE SAME SERIES



EOLO L



EOLO SE

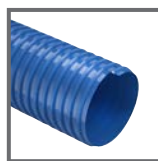

EOLO SL

FICHA TÉCNICA · TECHNICAL DATA

JP = Just pick, in stock



EOLO	Ø int.		Espesor mín min wall thick	Espesor máx max wall thick	Peso Weight	Vacío Vacuum	R. de curvatura Bending r.	Lg. Rollo Coil lgth	Volumen Volume	Disponibilidad Availability
	mm	inches								
CÓDIGO/CODE	mm	inches	mm	mm	g/m	m H ₂ O	mm	m	m ³	
EO010130000000	13		0,8	2,8	90	4,5	20	30	0,019	bajo pedido/on request*
EO010160000000	16		0,8	2,8	110	4,5	20	30	0,025	✓
EO010190000000	19,1		0,8	2,8	130	4	30	30	0,032	✓
EO010200000000	20		0,8	2,8	140	4	30	30	0,036	en stock
EO010220000000*	22		0,8	2,8	150	4	30	30	0,036	bajo pedido/on request*
EO010250000000	25		1	2,9	190	4	40	50	0,073	en stock
EO010300000000	30		1	3	240	3,5	50	50	0,115	✓
EO010320000000	31,8		1	3,1	260	3,5	50	50	0,122	en stock
EO010350000000	35		1	3,3	290	3,5	50	50	0,133	✓
EO010380000000	38,1	1 1/2	1	3,5	340	3	60	50	0,144	en stock
EO010390000000*	39		1	3,5	340	3	60	50	0,177	bajo pedido/on request*
EO010400000000	40		1	3,5	350	3	60	50	0,180	en stock
EO010450000000	45		1	3,8	440	3	70	50	0,202	✓
EO010500000000	50		1	4,1	530	3	80	50	0,251	en stock
EO010515000000*	51,5		1	4,1	540	3	80	50	0,258	bajo pedido/on request*
EO010520000000	50,8	2	1	4,1	530	3	80	50	0,255	en stock
EO010550000000*	55		1	4,2	590	3	80	50	0,274	bajo pedido/on request*
EO010600000000	60		1	4,2	650	3	90	50	0,394	en stock
EO010630000000	63,5	2 1/2	1	4,2	680	3	100	50	0,414	✓
EO010650000000	65		1	4,2	700	3	100	50	0,423	✓
EO010700000000	70		1,2	4,5	760	3	110	50	0,455	✓
EO010760000000	76,2	3	1,2	4,6	840	2,5	110	50	0,615	✓
EO010777000000*	77,7		1,2	4,6	860	2,5	120	50	0,626	bajo pedido/on request*
EO010800000000	80		1,2	5,1	970	2,5	120	50	0,649	✓
EO010900000000*	90		1,2	5,3	1140	2,5	140	30	0,435	bajo pedido/on request*
EO011000000000	100		1,2	5,8	1330	2,5	150	30	0,643	en stock
EO011020000000	102		1,2	5,8	1360	2,5	150	30	0,654	✓
EO011035000000*	103,5		1,2	5,8	1380	2,5	150	30	0,663	bajo pedido/on request*
EO011050000000*	105		1,2	5,8	1400	2,5	160	30	0,672	bajo pedido/on request*
EO011100000000	110		1,3	5,9	1470	2,5	160	30	0,702	✓
EO011200000000	120		1,3	5,9	1600	2,5	180	30	0,759	✓
EO011270000000	127	5	1,3	6	1730	2,5	190	30	0,801	✓
EO011300000000*	130		1,3	6	1770	2,5	190	30	0,818	bajo pedido/on request*
EO011400000000	140		1,3	6,1	1950	2	200	30	1,169	✓
EO011500000000	151,5		1,3	6,4	2120	2	220	20	1,262	✓
EO011520000000*	152,4	6	1,3	6,4	2130	2	220	20	1,269	bajo pedido/on request*
EO011600000000*	160		1,5	7	2340	1,5	230	20	1,336	bajo pedido/on request*
EO011800000000*	180		1,5	7	2630	1,5	250	20	1,490	bajo pedido/on request*
EO012000000000	200		1,5	7,3	2910	1,5	280	20	1,648	en stock
EO012030000000*	203,2	8	1,5	7,3	2960	1,5	280	20	1,673	bajo pedido/on request*
EO012500000000*	250		1,5	7,6	3810	1	330	10	1,358	bajo pedido/on request*
EO013000000000*	300		1,5	7,8	4720	1	380	10	1,616	bajo pedido/on request*

* Diámetros bajo pedido para cantidades mínimas (MOQ), según disponibilidad en almacén · * Diameters available on request for minimum order quantities (MOQ), unless in stock

Los datos técnicos indicados se han medido a 23 °C y con una humedad del 50%
The technical data here reported have been measured at 23°C with 50% humidity

ES Tubo de PVC-P de color azul, con espiral de refuerzo de PVC rígido antichoque. Superficie interna lisa, externa corrugada. Flexible sobre todo a bajas temperaturas, alta resistencia mecánica. Resistente a los agentes atmosféricos y a muchos productos químicos. Bajo pedido, está disponible la versión AS con hilo de cobre (cód. EE 02).

• Se utiliza cuando se requiere un tubo muy flexible con resistencia al vacío; para aspiradoras domésticas, sistemas de ventilación, aire acondicionado industrial y para la aspiración de humos y gases en la industria.

EN Light blue PVC-P hose, reinforced with an anti-shock rigid PVC spiral. Perfectly smooth inner surface, corrugated outside.

Flexible also at low temperatures, high mechanical strength. Resistant to weathering and many chemicals. AS version with copper wire is available on request (Cod. EE 02).

• Used wherever a very flexible hose with vacuum resistance is required; for domestic vacuum cleaners, industrial ventilation systems, air conditioning and for air, fumes and gas extraction in industry.



EOLO SE

CÓD. EE 01 · Ø mm 16-250



Espiral de PVC rígido antichoque
Anti-shock rigid PVC spiral

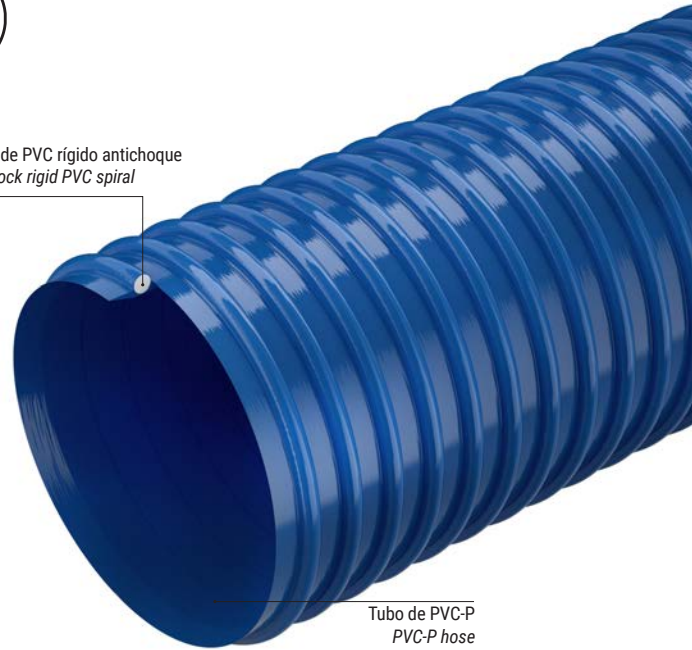

Tubo de PVC-P
PVC-P hose

ARTÍCULOS DE LA MISMA SERIE · ITEMS IN THE SAME SERIES



EOLO L



EOLO

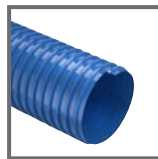

EOLO SL

FICHA TÉCNICA · TECHNICAL DATA

EOLO SE	Ø int.		Espesor mín min wall thick	Espesor max max wall thick	Peso Weight	Vacío Vacuum	R. de curvatura Bending r.	Lg. Rollo Coil lgth	Volume	Disponibilidad Availability
	mm	inches								
CÓDIGO/CODE	mm	inches	mm	mm	g/m	m H ₂ O	mm	m	m ³	
EE010160000000*	16		1,2	2,6	130	6	65	50	0,037	bajo pedido/on request*
EE010190000000*	19,1		1,2	2,6	150	6	65	50	0,049	bajo pedido/on request*
EE010200000000*	20		1,2	2,6	150	6	80	50	0,051	bajo pedido/on request*
EE010250000000*	25		1,2	2,6	190	6	100	50	0,072	bajo pedido/on request*
EE010300000000*	30		1,4	3	270	6	110	50	0,115	bajo pedido/on request*
EE010320000000*	31,8		1,4	3,1	300	6	120	50	0,122	bajo pedido/on request*
EE010350000000*	35		1,5	3,2	330	5	130	50	0,132	bajo pedido/on request*
EE010380000000*	38,1	1 1/2	1,5	3,2	360	5	135	50	0,142	bajo pedido/on request*
EE010390000000*	39		1,5	3,2	370	5	140	50	0,145	bajo pedido/on request*
EE010400000000*	40		1,5	3,2	380	5	160	50	0,178	bajo pedido/on request*
EE010450000000*	45		1,6	3,4	460	5	175	50	0,199	bajo pedido/on request*
EE010500000000*	50		1,6	3,9	570	5	175	50	0,250	bajo pedido/on request*
EE010515000000*	51,5		1,6	3,9	580	5	180	50	0,256	bajo pedido/on request*
EE010520000000*	50,8	2	1,6	3,9	580	5	175	50	0,253	bajo pedido/on request*
EE010550000000*	55		1,7	4	650	5	190	50	0,272	bajo pedido/on request*
EE010570000000*	57		1,7	4	680	5	200	50	0,374	bajo pedido/on request*
EE010600000000*	60		2	4,6	880	5	220	50	0,399	bajo pedido/on request*
EE010630000000*	63,5	2 1/2	2	4,6	930	5	230	50	0,419	bajo pedido/on request*
EE010650000000*	65		2	4,6	950	5	250	50	0,427	bajo pedido/on request*
EE010700000000*	70		2	5,2	1070	5	270	50	0,463	bajo pedido/on request*
EE010760000000*	76,2	3	2	5,2	1160	5	290	50	0,624	bajo pedido/on request*
EE010800000000*	80		2	5,4	1220	5	350	30	0,523	bajo pedido/on request*
EE010900000000*	90		2	5,4	1360	4,5	400	30	0,581	bajo pedido/on request*
EE011000000000*	100		2,1	5,6	1520	4,5	400	30	0,641	bajo pedido/on request*
EE011020000000*	102		2,1	5,6	1550	4,5	430	30	0,652	bajo pedido/on request*
EE011100000000*	110		2,1	6,2	1810	4,5	470	30	0,705	bajo pedido/on request*
EE011200000000*	120		2,1	6,3	2000	4,5	500	30	1,018	bajo pedido/on request*
EE011270000000*	127	5	2,2	6,5	2220	4,5	510	30	1,075	bajo pedido/on request*
EE011300000000*	130		2,3	6,8	2430	4	560	30	1,103	bajo pedido/on request*
EE011400000000*	140		2,3	7	2700	4	600	20	1,183	bajo pedido/on request*
EE011500000000*	151,5		2,5	7,3	3010	4	600	20	1,276	bajo pedido/on request*
EE011520000000*	152,4	6	2,5	7,4	3080	4	650	20	1,284	bajo pedido/on request*
EE011600000000*	160		2,7	8	3320	3,5	730	20	1,408	bajo pedido/on request*
EE011800000000*	180		2,7	8	3720	3,5	800	20	1,568	bajo pedido/on request*
EE012000000000*	200		2,7	8	3960	3,5	800	20	1,728	bajo pedido/on request*
EE012030000000*	203,2	8	2,7	8	4020	3	1250	10	1,754	bajo pedido/on request*
EE012500000000*	250		2,8	8,4	5260	7	1500	10	2,134	bajo pedido/on request*

* Diámetros bajo pedido para cantidades mínimas (MOQ), según disponibilidad en almacén · * Diameters available on request for minimum order quantities (MOQ), unless in stock

Los datos técnicos indicados se han medido a 23 °C y con una humedad del 50%
The technical data here reported have been measured at 23°C with 50% humidity

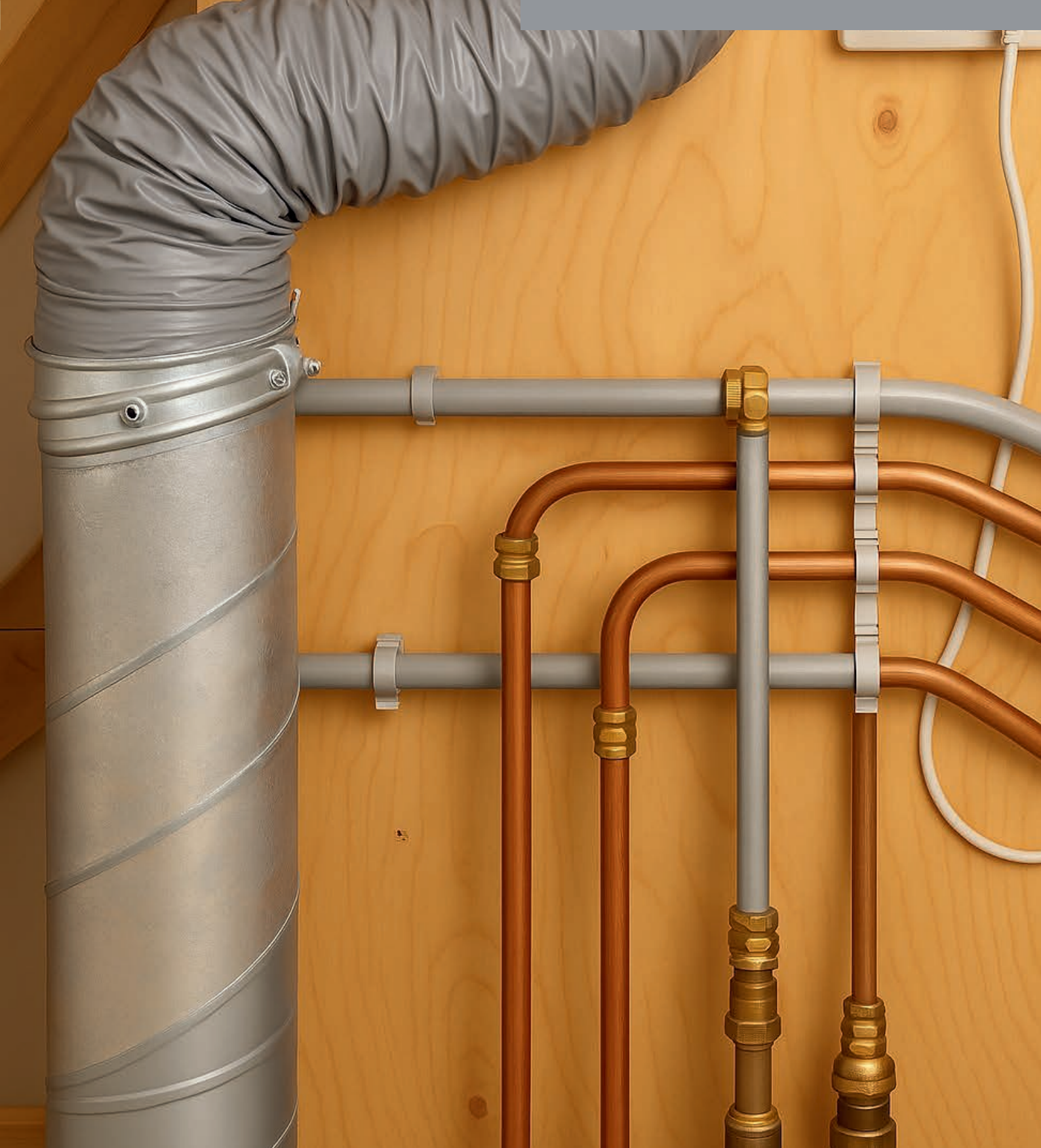

**ALTAS
TEMPERATURAS
HIGH TEMPERATURES**



ALTAS TEMPERATURAS HIGH TEMPERATURES

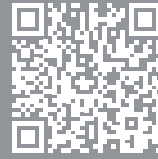

Las mangueras flexibles para altas temperaturas están diseñadas para garantizar resistencia térmica y fiabilidad en los procesos de aspiración y extracción de aire y humos calientes. Fabricados con materiales de alto rendimiento, como en el caso de EOLO Termoresistente y EOLO HT 180 °C, estas mangueras son capaces de funcionar en condiciones extremas, manteniendo su integridad estructural incluso a temperaturas elevadas. Su estructura garantiza además flexibilidad y ligereza, facilitando la instalación en sistemas de ventilación industrial y en im. Ideales para aplicaciones en sectores industriales, talleres mecánicos, implantas químicas y ambientes donde es necesario un transporte seguro y eficaz de gases y humos calientes.

High temperature hoses are designed to guarantee thermal resistance and reliability in the suction and conveyance of hot air and fumes. Manufactured with high-performance materials, such as EOLO Termoresistente and EOLO HT 180°C, these hoses are able to operate in extreme conditions, maintaining their structural integrity even at high temperatures. Their structure also guarantees flexibility and lightness, facilitating installation in industrial ventilation systems and air treatment plants. Ideal choice for applications in industry, machine shops, chemical plants and environments where safe and effective transport of hot gases and fumes is required.

EOLO TERMORESISTENTE
EOLO HT 180 °C
VULCANO® TPR-A
EOLO CLIP HYPALON
EOLO HT 400°C
EOLO HT 450°C
SILDUCT 2S

ES Tubo flexible de color gris fabricado en tejido de poliéster recubierto de PVC autoextinguible. Espiral de refuerzo de acero incorporada entre las dos capas. El material es autoextinguible según UL 94 V(TM)-0 y según NFP 92 503 (grado M2). Compresibilidad axial 8:1.
 • Instalaciones de aire acondicionado civil y naval, ventilación, aspiración de humos, vapores, polvos y gases en la industria.

EN Grey flexible hose made of flame-resistant PVC coated polyester fabric, reinforced with a steel spiral embedded between the two layers. The material is flame retardant, according to UL 94 V(TM)-0 and to NFP 92 503 (M2 grade). Axial compressibility 8:1.
 • Civil and naval air conditioning systems, ventilation, fumes, vapours, dust and gas extraction.



EOLO TERMORESISTENTE

CÓD. TR 01 · Ø mm 40-505



Espiral de acero
steel spiral

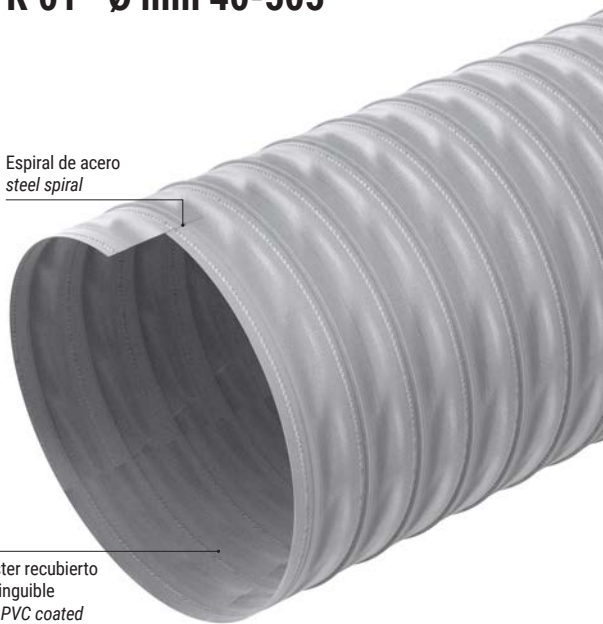

Tejido de poliéster recubierto de PVC autoextinguible
Flame resistant PVC coated polyester fabric

ARTÍCULOS DE LA MISMA SERIE · ITEMS IN THE SAME SERIES

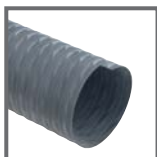

EOLO HT 180°C



SILDUCT 2S

FICHA TÉCNICA · TECHNICAL DATA

JP = Just pick, in stock

EOLO TERMORESISTENTE	Ø int.		Peso Weight	Vacío Vacuum	R. de curvatura Bending r.	Lg. Rollo Coil lgth	Volume	Disponibilidad Availability	Abrazadera W2 Double bridge W2
	mm	inches							
CÓDIGO/CODE	mm	inches	g/m	m H ₂ O	mm	m	m ³		
TR010400000000	40		115	1,5	20	10 m comp	0,002	en stock	-
TR010450000000*	45		125	1,2	23	10 m comp	0,002	bajo pedido/on request*	-
TR010510000000	51		135	1,2	26	10 m comp	0,003	en stock	-
TR010550000000*	55		145	1,2	28	10 m comp	0,003	bajo pedido/on request*	-
TR010600000000	60		160	1,2	30	10 m comp	0,004	en stock	-
TR010630000000	63		165	1,2	32	10 m comp	0,004	en stock	-
TR010650000000*	65		170	1,2	33	10 m comp	0,005	bajo pedido/on request*	-
TR010700000000	70		165	1,2	35	10 m comp	0,005	✓	-
TR010730000000*	73		175	1,2	37	10 m comp	0,006	bajo pedido/on request*	-
TR010760000000	76		180	1	38	10 m comp	0,006	en stock	-
TR010800000000	80		190	1,2	40	10 m comp	0,007	en stock	F2 W2 076.0 090.0
TR010820000000*	82		195	1,2	41	10 m comp	0,007	bajo pedido/on request*	
TR010900000000	90		210	1	45	10 m comp	0,009	✓	
TR011020000000	102		275	1	51	10 m comp	0,011	en stock	
TR011070000000*	107		290	0,8	54	10 m comp	0,012	bajo pedido/on request*	
TR011100000000	110		300	0,8	55	10 m comp	0,013	✓	
TR011150000000	115		310	0,8	58	10 m comp	0,014	✓	F2 W2 100.0 127.0
TR011200000000	120		325	0,8	60	10 m comp	0,015	en stock	
TR011250000000*	125		340	0,8	63	10 m comp	0,016	bajo pedido/on request*	
TR011270000000	127	5	345	0,6	64	10 m comp	0,017	en stock	
TR011300000000	130		350	0,6	65	10 m comp	0,018	✓	
TR011400000000	140		380	0,6	70	10 m comp	0,021	en stock	
TR011520000000	152		410	0,6	76	10 m comp	0,024	en stock	
TR011600000000	160		420	0,5	80	10 m comp	0,027	en stock	F2 W2 130.0 190.0
TR011630000000*	163		430	0,5	82	10 m comp	0,028	bajo pedido/on request*	
TR011700000000*	170		445	0,5	85	10 m comp	0,030	bajo pedido/on request*	
TR011800000000	180		475	0,5	90	10 m comp	0,034	✓	
TR012000000000*	200		525	0,5	100	10 m comp	0,041	bajo pedido/on request*	
TR012030000000	203		535	0,5	102	10 m comp	0,043	en stock	F2 W2 200.0 230.0
TR012280000000	228		600	0,4	114	10 m comp	0,054	✓	
TR012300000000*	230		600	0,4	115	10 m comp	0,055	bajo pedido/on request*	
TR012540000000	254	10	840	0,4	127	10 m comp	0,067	en stock	
TR012790000000*	279		920	0,3	140	10 m comp	0,080	bajo pedido/on request*	
TR013050000000	305		1005	0,3	153	10 m comp	0,124	✓	F2 W2 250.0 330.0
TR013100000000*	310		1020	0,2	155	10 m comp	0,099	bajo pedido/on request*	
TR013150000000*	315		1040	0,2	158	10 m comp	0,102	bajo pedido/on request*	
TR013300000000*	330		1090	0,1	165	10 m comp	0,112	bajo pedido/on request*	
TR013560000000	356		1175	0,1	178	10 m comp	0,130	✓	
TR014060000000	406		1335	0,05	203	10 m comp	0,168	en stock	F2 W2 350.0 410.0
TR014550000000*	455		1875	0,05	228	10 m comp	0,211	bajo pedido/on request*	-
TR015000000000*	500		2055	0,02	250	10 m comp	0,255	bajo pedido/on request*	-
TR015050000000*	505		2080	0,02	253	10 m comp	0,260	bajo pedido/on request*	-

* Diámetros bajo pedido para cantidades mínimas (MOQ), según disponibilidad en almacén * * Diameters available on request for minimum order quantities (MOQ), unless in stock

Los datos técnicos indicados se han medido a 23 °C y con una humedad del 50%
The technical data here reported have been measured at 23°C with 50% humidity

ES Tubo flexible de color gris oscuro, fabricado en tejido de poliéster, recubierto de TPU autoextinguible y con espiral de refuerzo de acero incorporada entre las dos capas. El material utilizado es autoextinguible según UL94 V(TM)-0, NFP 92-503 (grado M1) y NF EN 2310 (grado FAR25-853-a). Sin silicona, plastificantes ni ftalatos.

EN Dark grey hose made with flame resistant TPU coated polyester fabric and reinforced by steel spiral welded between the two layers. The material is flame retardant, according to UL 94 V(TM)-0, grade M1, according to NF P 92-503 and in compliance with NF EN 2310, grade FAR25-853-a. Free from silicon, phthalates and softeners.



EOLO HT 180°C

CÓD. H1 · Ø mm 40-505



Espiral de acero
Steel spiral



Tejido de poliéster, recubierto de TPU autoextinguible
Flame resistant TPU coated polyester fabric

ARTÍCULOS DE LA MISMA SERIE · ITEMS IN THE SAME SERIES



EOLO TERMORESISTENTE



SILDUCT 2S

FICHA TÉCNICA · TECHNICAL DATA

EOLO HT 180°C	Ø int.		Peso Weight	Vacío Vacuum	R. de curvatura Bending r.	Lg. Rollo Coil lgth	Volumen	Disponibilidad Availability	Abrazadera W2 Double bridge W2
	mm	inches							
CÓDIGO/CODE	mm	inches	g/m	m H ₂ O	mm	m	m ³		
H101040000000*	40		125	1,5	20	10 m comp	0,002	bajo pedido/on request*	-
H101045000000*	45		140	1,2	23	10 m comp	0,002	bajo pedido/on request*	-
H101051000000*	51		150	1,2	26	10 m comp	0,003	bajo pedido/on request*	-
H101055000000*	55		165	1,2	28	10 m comp	0,003	bajo pedido/on request*	-
H101060000000*	60		175	1,2	30	10 m comp	0,004	bajo pedido/on request*	-
H101063000000*	63		185	1,2	32	10 m comp	0,004	bajo pedido/on request*	-
H101065000000*	65		190	1,2	33	10 m comp	0,005	bajo pedido/on request*	-
H101070000000*	70		185	1,2	35	10 m comp	0,005	bajo pedido/on request*	-
H101076000000*	76		200	1	38	10 m comp	0,006	bajo pedido/on request*	
H101080000000*	80		210	1,2	40	10 m comp	0,007	bajo pedido/on request*	
H101082000000*	82		215	1,2	41	10 m comp	0,007	bajo pedido/on request*	F2 W2 076.0 090.0
H101090000000*	90		240	1	45	10 m comp	0,009	bajo pedido/on request*	
H101102000000*	102		310	1	51	10 m comp	0,011	bajo pedido/on request*	
H101107000000*	107		325	0,8	54	10 m comp	0,012	bajo pedido/on request*	
H101110000000*	110		330	0,8	55	10 m comp	0,013	bajo pedido/on request*	
H101115000000*	115		345	0,8	58	10 m comp	0,014	bajo pedido/on request*	F2 W2 100.0 127.0
H101120000000*	120		360	0,8	60	10 m comp	0,015	bajo pedido/on request*	
H101127000000*	127	5	385	0,6	64	10 m comp	0,017	bajo pedido/on request*	
H101130000000*	130		390	0,6	65	10 m comp	0,018	bajo pedido/on request*	
H101140000000*	140		420	0,6	70	10 m comp	0,021	bajo pedido/on request*	
H101152000000*	152		460	0,6	76	10 m comp	0,024	bajo pedido/on request*	
H101160000000*	160		470	0,5	80	10 m comp	0,027	bajo pedido/on request*	F2 W2 130.0 190.0
H101163000000*	163		475	0,5	82	10 m comp	0,028	bajo pedido/on request*	
H101180000000*	180		525	0,5	90	10 m comp	0,034	bajo pedido/on request*	
H101203000000*	203		595	0,5	102	10 m comp	0,043	bajo pedido/on request*	
H101220000000*	220		640	0,4	110	10 m comp	0,050	bajo pedido/on request*	F2 W2 200.0 230.0
H101228000000*	228		665	0,4	114	10 m comp	0,054	bajo pedido/on request*	
H101254000000*	254	10	910	0,4	127	10 m comp	0,067	bajo pedido/on request*	
H101256000000*	256		920	0,4	128	10 m comp	0,068	bajo pedido/on request*	
H101279000000*	279		1000	0,3	140	10 m comp	0,080	bajo pedido/on request*	
H101305000000*	305		1095	0,3	153	10 m comp	0,124	bajo pedido/on request*	F2 W2 250.0 330.0
H101315000000*	315		1130	0,2	158	10 m comp	0,102	bajo pedido/on request*	
H101330000000*	330		1180	0,1	165	10 m comp	0,112	bajo pedido/on request*	
H101356000000*	356		1275	0,1	178	10 m comp	0,130	bajo pedido/on request*	
H101406000000*	406		1455	0,05	203	10 m comp	0,236	bajo pedido/on request*	F2 W2 350.0 410.0
H101500000000*	500		2015	0,02	250	10 m comp	0,357	bajo pedido/on request*	-
H101505000000*	505		2035	0,02	253	10 m comp	0,364	bajo pedido/on request*	-

* Diámetros bajo pedido para cantidades mínimas (MOQ), según disponibilidad en almacén * Diameters available on request for minimum order quantities (MOQ), unless in stock

Los datos técnicos indicados se han medido a 23 °C y con una humedad del 50%
The technical data here reported have been measured at 23°C with 50% humidity

ES Tubo flexible de goma termoplástica TPV de color negro y línea identificativa verde, con espiral de refuerzo de acero incorporada entre las dos capas. Ligero y flexible, presenta una notable resistencia a las altas temperaturas, a las sustancias químicas y a la abrasión. Se puede hacer conductivo ($R < 10^2$ Ohm/m) conectando a tierra la espiral.

• Aspiración de aire y humos calientes en la industria química y en astilleros navales.

EN Black hose made in thermoplastic rubber with green stripe, with a steel spiral reinforcement embedded between the two layers.

Light and flexible, it is extremely resistant to high temperatures, chemicals and abrasion. It can be made conductive ($R < 10^2$ Ohm/m) by grounding the spiral.

• Suction of hot air and fumes in chemical plants and shipyards.



VULCANO® TPR-A

CÓD. VT · Ø mm 32-406



Espiral de acero
steel spiral

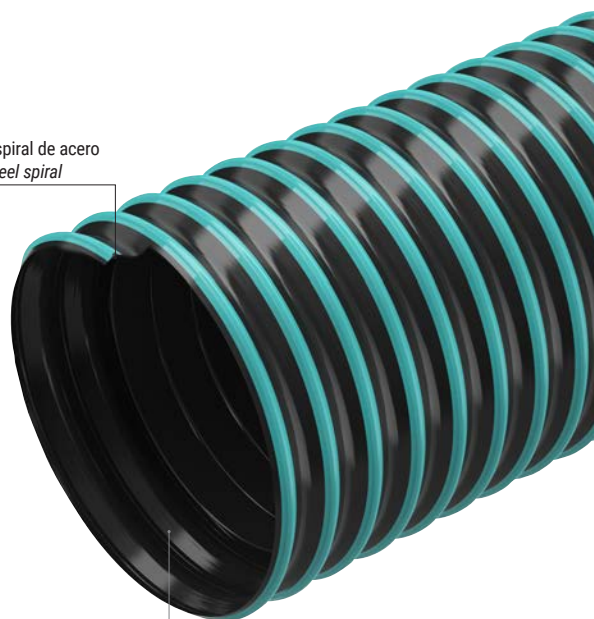

Tubo en TPV
TPV hose

FICHA TÉCNICA · TECHNICAL DATA

JP = Just pick, en stock



VULCANO® TPR-A	Ø int.		Espesor mín min wall thick	Peso Weight	Vacío Vacuum	R. de curvatura Bending r.	Lg. Rollo Coil lgth.	Volume	Disponibilidad Availability	Abrazadera W2 Double bridge W2
	mm	inches								
CÓDIGO/CODE	mm	inches	mm	g/m	m H ₂ O	mm	m	m ³		
VT010320000000*	32		0,4	165	2	30	20	0,06	bajo pedido/on request*	-
VT010350000000*	35		0,4	175	2	30	20	0,06	bajo pedido/on request*	-
VT010380000000	38		0,4	185	2	30	20	0,06	✓	-
VT010400000000	40		0,4	195	2	32	20	0,07	en stock	-
VT010450000000	45		0,4	220	2	36	20	0,10	✓	-
VT010510000000	51		0,4	245	2	40	20	0,11	en stock	-
VT010550000000*	55		0,4	265	1,7	50	20	0,12	bajo pedido/on request*	-
VT010600000000	60		0,4	285	1,7	50	20	0,13	en stock	-
VT010630000000	63		0,4	300	1,7	55	20	0,14	en stock	-
VT010650000000*	65		0,4	310	1,7	56	20	0,19	bajo pedido/on request*	-
VT010700000000	70		0,5	465	1,7	60	20	0,20	✓	-
VT010760000000	76		0,5	505	1,7	65	20	0,22	en stock	-
VT010800000000	80		0,5	530	1,6	65	20	0,23	en stock	-
VT010890000000*	89		0,5	585	1,6	75	20	0,28	bajo pedido/on request*	-
VT010900000000	90		0,5	590	1,6	75	20	0,28	✓	-
VT011000000000	100		0,6	645	1,3	85	15	0,31	✓	-
VT011020000000	102		0,6	660	1,3	85	15	0,32	en stock	-
VT011100000000	110		0,6	710	1,2	90	15	0,51	en stock	F2 W2 100.0 127.0
VT011150000000*	115		0,6	740	1	100	15	0,53	bajo pedido/on request*	-
VT011200000000	120		0,6	770	1	100	15	0,55	en stock	-
VT011270000000	127	5	0,65	855	1	105	15	0,59	en stock	-
VT011300000000	130		0,65	870	0,8	105	15	0,60	✓	-
VT011400000000	140		0,65	935	0,8	115	15	0,76	✓	-
VT011500000000	150		0,65	1000	0,8	125	15	0,81	✓	F2 W2 130.0 190.0
VT011520000000	152		0,65	1015	0,8	125	15	0,82	en stock	-
VT011600000000	160		0,65	1070	0,7	130	15	0,87	✓	-
VT011800000000	180		0,65	1350	0,5	150	15	0,98	✓	-
VT012030000000	203		0,65	1515	0,4	165	15	1,10	en stock	-
VT012200000000*	220		0,65	1640	0,4	185	10	1,19	bajo pedido/on request*	F2 W2 200.0 230.0
VT012280000000*	228		0,65	1695	0,4	185	10	1,23	bajo pedido/on request*	-
VT012540000000	254	10	0,65	1920	0,4	210	10	1,36	✓	-
VT012650000000*	265		0,65	2045	0,4	220	10	1,42	bajo pedido/on request*	F2 W2 250.0 330.0
VT012790000000*	279		0,65	2115	0,4	230	10	1,50	bajo pedido/on request*	-
VT013050000000	305		0,65	2335	0,3	250	10	1,63	✓	-
VT013560000000*	356		0,65	2715	0,3	300	10	1,89	bajo pedido/on request*	F2 W2 350.0 410.0
VT014060000000*	406		0,65	3170	0,3	350	10	2,15	bajo pedido/on request*	-

* Diámetros bajo pedido para cantidades mínimas (MOQ), según disponibilidad en almacén · * Diameters available on request for minimum order quantities (MOQ), unless in stock

Los datos técnicos indicados se han medido a 23 °C y con una humedad del 50%
The technical data here reported have been measured at 23°C with 50% humidity

ES Tubo gris oscuro de tejido de poliéster recubierto de Hypalon®, reforzado con espiral de acero galvanizado fijada a la pared. Compresibilidad axial (4:1). Tubo muy flexible, resistente a las vibraciones, aceites minerales, sustancias alcalinas, ácidos y muchos productos químicos. Resistente al aplastamiento y difícilmente inflamable.

- Aspiración de humos y vapores químicos hasta 170 °C. Adecuado para su instalación en espacios reducidos, donde se requieren radios de curvatura especialmente estrechos.

EN Dark grey Hypalon® coated PES-fabric with external galvanized steel spiral.

Axial compressibility 4:1. Very flexible, resistant to vibrations, mineral oils, alkaline substances, acids and to several chemicals. Crush proof and hardly inflammable.

- Suction of chemical vapours and fumes up to 170°C. Suitable to be installed in narrow spaces and where special bending radius is required.



EOLO CLIP HYPALON

CÓD. EY · Ø mm 50-900



Espiral de acero
Steel spiral



Tejido de poliéster recubierto de Hypalon®
Hypalon coated PES- fabric

ARTÍCULOS DE LA MISMA SERIE · ITEMS IN THE SAME SERIES



EOLO HT 400°C



EOLO HT 450°C

FICHA TÉCNICA · TECHNICAL DATA

EOLO CLIP HYPALON	Ø int.		Peso Weight	P.T. W.P.	Vacío Vacuum	R. de curvatura Bending r.	Lg. Rollo Coil lgth	Disponibilidad Availability
CÓDIGO/CODE	mm	inches	g/m	bar	m H ₂ O	mm	m	
EY010500000000*	50		400	0,90	4,08	30	10	bajo pedido/on request*
EY010600000000*	60		500	0,78	2,83	36	10	bajo pedido/on request*
EY010650000000*	65		500	0,68	2,42	39	10	bajo pedido/on request*
EY010700000000*	70		500	0,67	2,08	42	10	bajo pedido/on request*
EY010750000000*	75		600	0,62	1,82	45	10	bajo pedido/on request*
EY010800000000*	80		600	0,61	1,59	48	10	bajo pedido/on request*
EY010900000000*	90		600	0,56	1,25	54	10	bajo pedido/on request*
EY011000000000*	100		600	0,51	1,02	60	10	bajo pedido/on request*
EY011100000000*	110		700	0,48	0,85	66	10	bajo pedido/on request*
EY011200000000*	120		700	0,36	0,71	72	10	bajo pedido/on request*
EY011250000000*	125		800	0,33	0,65	75	10	bajo pedido/on request*
EY011300000000*	130		800	0,28	0,60	78	10	bajo pedido/on request*
EY011400000000*	140		800	0,25	0,52	84	10	bajo pedido/on request*
EY011500000000*	150		900	0,22	0,45	90	10	bajo pedido/on request*
EY011600000000*	160		900	0,21	0,40	96	10	bajo pedido/on request*
EY011750000000*	175		1000	0,19	0,34	105	10	bajo pedido/on request*
EY011800000000*	180		1000	0,17	0,32	108	10	bajo pedido/on request*
EY012000000000*	200		1200	0,15	0,25	120	10	bajo pedido/on request*
EY012150000000*	215		1300	0,13	0,22	129	10	bajo pedido/on request*
EY012250000000*	225		1400	0,12	0,20	135	10	bajo pedido/on request*
EY012500000000*	250		1600	0,10	0,16	175	10	bajo pedido/on request*
EY012750000000*	275		1900	0,08	0,13	193	10	bajo pedido/on request*
EY013000000000*	300		2100	0,07	0,11	210	10	bajo pedido/on request*
EY013150000000*	315		2100	0,06	0,10	221	10	bajo pedido/on request*
EY013500000000*	350		2500	0,06	0,08	245	10	bajo pedido/on request*
EY013750000000*	375		2900	0,05	0,07	263	10	bajo pedido/on request*
EY014000000000*	400		3100	0,05	0,06	280	10	bajo pedido/on request*
EY014500000000*	450		3600	0,05	0,05	360	10	bajo pedido/on request*
EY015000000000*	500		4100	0,04	0,04	400	10	bajo pedido/on request*
EY016000000000*	600		5100	0,04	0,03	480	10	bajo pedido/on request*
EY017000000000*	700		6000	0,03	0,02	560	10	bajo pedido/on request*
EY018000000000*	800		6900	0,02	0,02	640	10	bajo pedido/on request*
EY019000000000*	900		7800	0,02	0,01	720	10	bajo pedido/on request*

* Diámetros bajo pedido para cantidades mínimas (MOQ), según disponibilidad en almacén · * Diameters available on request for minimum order quantities (MOQ), unless in stock

Los datos técnicos indicados se han medido a 23 °C y con una humedad del 50%
The technical data here reported have been measured at 23°C with 50% humidity

EOLO HT 400°C

ES Tubo de color gris, de tejido de fibra de vidrio, reforzado con acero. «Clamp perfil» de acero galvanizado. Resistente a altas temperaturas de hasta 400 °C. Difícilmente inflamable. Buena compresibilidad axial 3:1.

• Aspiración de gases, vapores, humos de soldadura y gases de escape de hornos, polvos y fibras.

EN Special grey coloured coated glass fabric duct, reinforced with stainless steel wire galvanized steel clamp profile. Resistant to high temperatures up to 400°C. Flexible and hardly inflammable. Good axial compressibility 3:1.

• Extraction of vapors and exhaust fumes, welding gasses, furnace exhaust, dust and fibres.



CÓD. H4 · Ø mm 50-900



Espiral de acero galvanizado
Galvanized steel spiral



Tejido de fibra de vidrio, reforzado con acero
Coated glass fabric duct

ARTÍCULOS DE LA MISMA SERIE · ITEMS IN THE SAME SERIES



EOLO HT 450°C



EOLO CLIP HYPALON

FICHA TÉCNICA · TECHNICAL DATA

EOLO HT 400°C	Ø int.		Peso Weight	Vacío Vacuum	R. de curvatura Bending r.	Lg. Rollo Coil lgth	Disponibilidad Availability
	mm	inches					
CÓDIGO/CODE					mm	m	
H4010500000000*	50		400	3,26	30	6	bajo pedido/on request*
H4010600000000*	60		500	2,24	36	6	bajo pedido/on request*
H4010650000000*	65		500	1,94	39	6	bajo pedido/on request*
H4010700000000*	70		500	1,63	42	6	bajo pedido/on request*
H4010750000000*	75		600	1,43	45	6	bajo pedido/on request*
H4010800000000*	80		600	1,27	48	6	bajo pedido/on request*
H4010900000000*	90		600	1,02	54	6	bajo pedido/on request*
H4011000000000*	100		600	0,82	60	6	bajo pedido/on request*
H4011100000000*	110		700	0,67	66	6	bajo pedido/on request*
H4011200000000*	120		700	0,57	72	6	bajo pedido/on request*
H4011250000000*	125		800	0,51	75	6	bajo pedido/on request*
H4011300000000*	130		800	0,48	78	6	bajo pedido/on request*
H4011400000000*	140		800	0,42	84	6	bajo pedido/on request*
H4011500000000*	150		900	0,37	90	6	bajo pedido/on request*
H4011600000000*	160		900	0,32	96	6	bajo pedido/on request*
H4011750000000*	175		1000	0,27	105	6	bajo pedido/on request*
H4011800000000*	180		1000	0,25	108	6	bajo pedido/on request*
H4012000000000*	200		1200	0,20	120	6	bajo pedido/on request*
H4012150000000*	215		1300	0,18	129	6	bajo pedido/on request*
H4012250000000*	225		1400	0,16	135	6	bajo pedido/on request*
H4012500000000*	250		1600	0,13	175	6	bajo pedido/on request*
H4012750000000*	275		1900	0,11	193	6	bajo pedido/on request*
H4013000000000*	300		2100	0,09	210	6	bajo pedido/on request*
H4013150000000*	315		2100	0,08	221	6	bajo pedido/on request*
H4013500000000*	350		2500	0,07	245	6	bajo pedido/on request*
H4014000000000*	400		3100	0,05	280	6	bajo pedido/on request*
H4014500000000*	450		3600	0,04	360	6	bajo pedido/on request*
H4015000000000*	500		4100	0,03	400	6	bajo pedido/on request*
H4016000000000*	600		5100	0,02	480	6	bajo pedido/on request*
H4017000000000*	700		6000	0,02	560	6	bajo pedido/on request*
H4018000000000*	800		6900	0,01	640	6	bajo pedido/on request*
H4019000000000*	900		7800	0,01	720	6	bajo pedido/on request*

* Diámetros bajo pedido para cantidades mínimas (MOQ), según disponibilidad en almacén · * Diameters available on request for minimum order quantities (MOQ), unless in stock

Los datos técnicos indicados se han medido a 23 °C y con una humedad del 50%
The technical data here reported have been measured at 23°C with 50% humidity

ES Tubo de doble capa, cubierta de tejido de fibra de vidrio revestido de silicona, interior de vidrio bruto. «Clamp perfil» de acero galvanizado. Resistente a altas temperaturas de hasta 450 °C, con picos de hasta 550 °C. Difícilmente inflamable. Buena compresibilidad axial, hasta 6:1.

• Instalaciones de extracción e impulsión de humos de soldadura, vapores, gases escapados de hornos, polvos y fibras, en aviación, en la industria de la defensa.

EN 2 ply, special high temperature silicone coated glass fabric outside, raw glass inside, reinforced with an external galvanized steel "Clamp profile". Resistant to high temperatures up to 450°C, peaks up to 550 °C. Hardly inflammable. Good axial compressibility 6:1.

• Suction and blowing of fumes, vapours, welding gasses, furnace exhaust, dust and fibres; iron and steel production; heating plants; aerospace and defence industry.



EOLO HT 450°C

CÓD. H5 · Ø mm 50-900



Espiral de acero galvanizado
Galvanized steel spiral



Doble capa, cubierta de tejido de fibra de vidrio revestido de silicona
2 ply-silicone coated glass fabric

ARTÍCULOS DE LA MISMA SERIE · ITEMS IN THE SAME SERIES



EOLO HT 400°C



EOLO CLIP HYPALON

FICHA TÉCNICA · TECHNICAL DATA

EOLO HT 450°C	Ø int.		Peso Weight	Vacio Vacuum	R. de curvatura Bending r.	Lg. Rollo Coil lgth	Disponibilidad Availability
CÓDIGO/CODE	mm	inches	g/m	m H ₂ O	mm	m	
H501050000000*	50		600	3,26	30	6	bajo pedido/on request*
H501060000000*	60		700	2,24	36	6	bajo pedido/on request*
H501065000000*	65		800	1,94	39	6	bajo pedido/on request*
H501070000000*	70		900	1,63	42	6	bajo pedido/on request*
H501075000000*	75		1000	1,43	45	6	bajo pedido/on request*
H501080000000*	80		1000	1,27	48	6	bajo pedido/on request*
H501090000000*	90		1200	1,02	54	6	bajo pedido/on request*
H501100000000*	100		1300	0,82	60	6	bajo pedido/on request*
H501110000000*	110		1300	0,67	66	6	bajo pedido/on request*
H501120000000*	120		1400	0,57	72	6	bajo pedido/on request*
H501125000000*	125		1400	0,51	75	6	bajo pedido/on request*
H501130000000*	130		1600	0,48	78	6	bajo pedido/on request*
H501140000000*	140		1600	0,42	84	6	bajo pedido/on request*
H501150000000*	150		1800	0,37	90	6	bajo pedido/on request*
H501160000000*	160		1800	0,32	96	6	bajo pedido/on request*
H501175000000*	175		2100	0,27	105	6	bajo pedido/on request*
H501180000000*	180		2100	0,25	108	6	bajo pedido/on request*
H501200000000*	200		2300	0,20	120	6	bajo pedido/on request*
H501215000000*	215		2400	0,18	129	6	bajo pedido/on request*
H501225000000*	225		2400	0,16	135	6	bajo pedido/on request*
H501250000000*	250		2600	0,13	175	6	bajo pedido/on request*
H501275000000*	275		2700	0,11	193	6	bajo pedido/on request*
H501300000000*	300		2750	0,09	210	6	bajo pedido/on request*
H501315000000*	315		2800	0,08	221	6	bajo pedido/on request*
H501350000000*	350		3050	0,07	245	6	bajo pedido/on request*
H501375000000*	375		3200	0,06	263	6	bajo pedido/on request*
H501400000000*	400		3400	0,05	280	6	bajo pedido/on request*
H501450000000*	450		4000	0,04	360	6	bajo pedido/on request*
H501500000000*	500		4500	0,03	400	6	bajo pedido/on request*
H501600000000*	600		5600	0,02	480	6	bajo pedido/on request*
H501700000000*	700		6600	0,02	560	6	bajo pedido/on request*
H501800000000*	800		7600	0,01	640	6	bajo pedido/on request*
H501900000000*	900		8600	0,01	720	6	bajo pedido/on request*

* Diámetros bajo pedido para cantidades mínimas (MOQ), según disponibilidad en almacén · * Diameters available on request for minimum order quantities (MOQ), unless in stock

Los datos técnicos indicados se han medido a 23 °C y con una humedad del 50%
The technical data here reported have been measured at 23°C with 50% humidity

SILDUCT 2S

ES Tubo flexible de color rojo, fabricado con doble capa de tejido de fibra de vidrio recubierto de silicona; espiral incorporada de hilo de acero armónico y doble cordón exterior de fibra de vidrio.

• Aspiración y ventilación industrial. Aspiración de gases de escape y humos de soldadura. Se utiliza en las industrias mecánica, automovilística y del plástico.

EN Red flexible hose made of two plies of silicone coated glass fabric, with an embedded bronze plated steel wire helix. Double outer glass cord.

• Extraction of exhaust gas and welding fumes; industrial ventilation, used in automotive and plastic industries.



Espiral de acero galvanizado
Galvanized steel spiral

CÓD. P43 · Ø mm 25-305



Doble capa de tejido de fibra de vidrio recubierto de silicona
2 ply-silicone coated glass fabric

Doble cordón exterior de fibra de vidrio
double outer glass cord

ARTÍCULOS DE LA MISMA SERIE · ITEMS IN THE SAME SERIES



EOLIO TERMORESISTENTE

FICHA TÉCNICA · TECHNICAL DATA

SILDUCT 2S	Ø int.		Peso Weight	Vacío Vacuum	R. de curvatura Bending r.	Lg. Rollo Coil lgth	Disponibilidad Availability
	mm	inches					
CÓDIGO/CODE	mm	inches	g/m	m H ₂ O	mm	m	
P435025000000*	25		220	6,53	15	4	bajo pedido/on request*
P435032000000*	32		260	6,53	16	4	bajo pedido/on request*
P435038000000*	38		310	6,02	18	4	bajo pedido/on request*
P435040000000*	40		320	6,02	19	4	bajo pedido/on request*
P435041000000*	41		320	6,02	19	4	bajo pedido/on request*
P435044000000*	44		340	5,61	21	4	bajo pedido/on request*
P435050000000*	50		360	5,20	24	4	bajo pedido/on request*
P435051000000*	51		360	5,20	24	4	bajo pedido/on request*
P435057000000*	57		430	4,89	28	4	bajo pedido/on request*
P435060000000*	60		470	4,79	31	4	bajo pedido/on request*
P435063000000*	63		490	4,79	31	4	bajo pedido/on request*
P435064000000*	64		490	4,79	31	4	bajo pedido/on request*
P435065000000*	65		500	4,79	31	4	bajo pedido/on request*
P435070000000*	70		530	4,38	35	4	bajo pedido/on request*
P435076000000*	76		580	4,28	38	4	bajo pedido/on request*
P435080000000*	80		620	4,18	40	4	bajo pedido/on request*
P435083000000*	83		640	4,08	42	4	bajo pedido/on request*
P435090000000*	90		690	3,98	44	4	bajo pedido/on request*
P435102000000*	102		770	3,47	52	4	bajo pedido/on request*
P435110000000*	110		850	2,96	57	4	bajo pedido/on request*
P435114000000*	114		890	2,86	57	4	bajo pedido/on request*
P435120000000*	120		940	2,86	61	4	bajo pedido/on request*
P435127000000*	127		1000	2,55	64	4	bajo pedido/on request*
P435130000000*	130		1020	2,35	65	4	bajo pedido/on request*
P435140000000*	140		1110	1,94	70	4	bajo pedido/on request*
P435152000000*	152		1200	1,73	75	4	bajo pedido/on request*
P435160000000*	160		1280	1,53	80	4	bajo pedido/on request*
P435165000000*	165		1320	1,43	83	4	bajo pedido/on request*
P435180000000*	180		1480	1,22	90	4	bajo pedido/on request*
P435203000000*	203		1650	0,92	101	4	bajo pedido/on request*
P435254000000*	254		2140	0,71	150	4	bajo pedido/on request*
P435305000000*	305		2580	0,41	210	4	bajo pedido/on request*

* Diámetros bajo pedido para cantidades mínimas (MOQ), según disponibilidad en almacén · * Diameters available on request for minimum order quantities (MOQ), unless in stock

Los datos técnicos indicados se han medido a 23 °C y con una humedad del 50%
The technical data here reported have been measured at 23°C with 50% humidity

NEXT 07 AF

NEW

CÓD. N7 AF



DISPONIBLE EN VERSIÓN ANTI-LLAMA, PARA SATISFACER LAS NECESIDADES DE AUTOEXTINCIÓN EN LOS AMBIENTES MÁS CRÍTICOS

NOW AVAILABLE IN A FLAME-RETARDANT VERSION TO MEET SELF-EXTINGUISHING REQUIREMENTS IN THE MOST CRITICAL ENVIRONMENTS

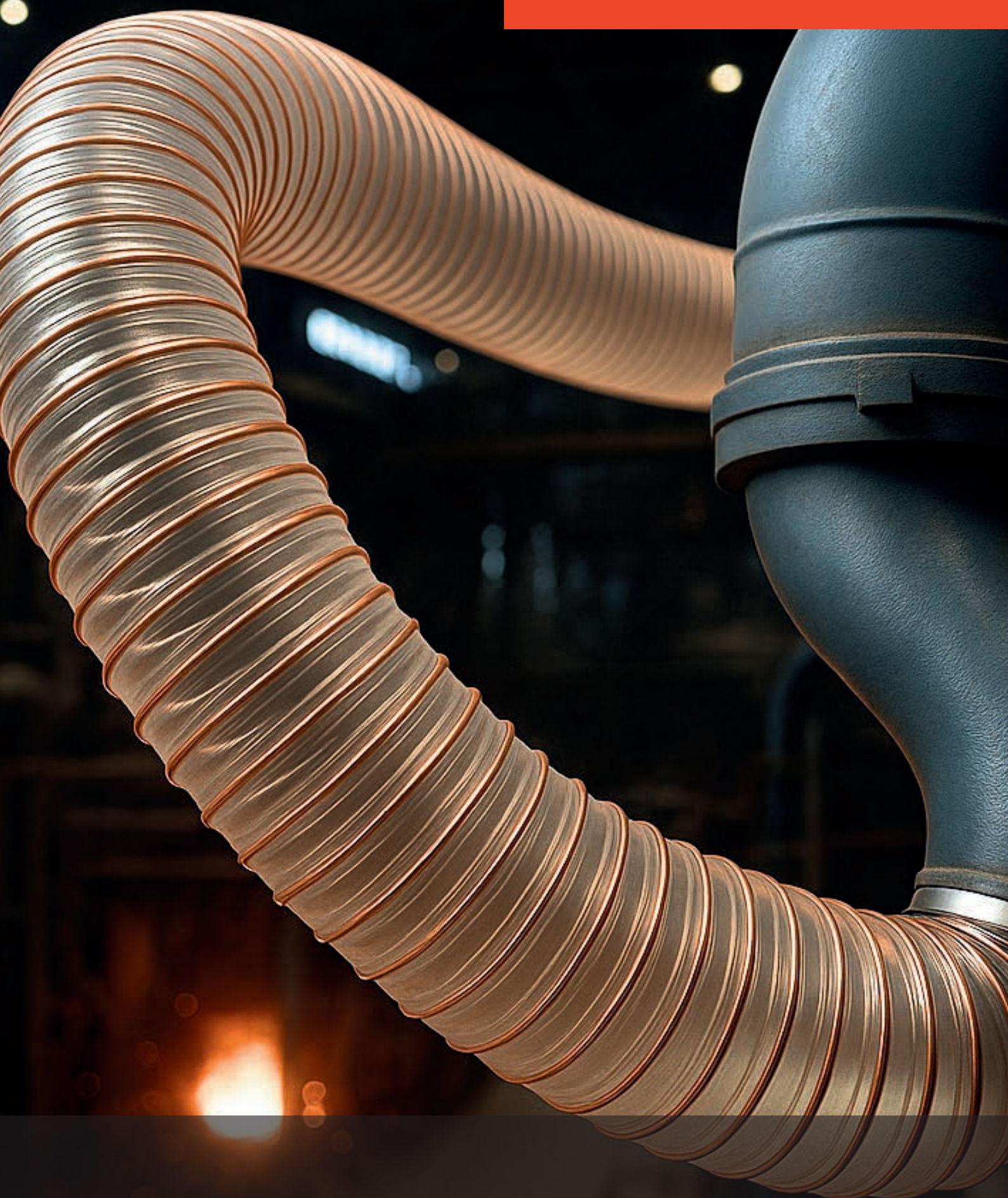

ANTI-LLAMA
FLAME RETARDANT



ANTI-LLAMA FLAME RETARDANT



Las mangueras flexibles ignífugas están diseñadas para garantizar la máxima seguridad en ambientes con riesgo de incendio, gracias a sus propiedades autoextinguibles que cumplen con las normas internacionales más estrictas: UL 94 V-0 (el nivel más alto de la categoría) y DIN 4102-B1. Fabricados en TPU o PVC-P, combinan flexibilidad, resistencia mecánica y protección ignífuga, lo que los hace ideales para aplicaciones en las que es fundamental limitar la propagación de las llamas. Son ampliamente utilizados en las industrias de la madera, la metalurgia y el acero, así como en sistemas de aspiración, ventilación y extracción de polvos combustibles y humos potencialmente peligrosos.

Gracias a su estructura, ofrecen no solo seguridad y conformidad normativa, sino también durabilidad y fiabilidad, garantizando un alto rendimiento en ambientes industriales críticos.

Flame-retardant hoses are designed to guarantee maximum safety in fire-risk environments, thanks to their self-extinguishing properties that comply with the strictest international standards: UL 94 V-0 (the highest level in its category) and DIN 4102-B1.

Made of TPU or PVC-P, they combine flexibility, mechanical strength and fire protection, making them ideal for applications where limiting the spread of flames is crucial. They are widely used in the wood-working, metallurgy and steel industries, as well as in extraction, ventilation and extraction of combustible dust and potentially hazardous fumes.

Thanks to their design, they offer not only safety and regulatory compliance, but also durability and reliability, ensuring high performance in critical industrial environments.

VULCANO® AF PLUS

VULCANO® 09 AF

VULCANO® PVC AF

NEXT 07 AF

EOLO PU AF

EOLO PVC AF

ES Tubo translúcido de TPU a base de éter, reforzado con espiral de acero recubierta de TPU color cobre. El tubo está fabricado con TPU especial que combina características que hacen que el material de la pared sea antiestático permanente ($R < 10^9$ Ohm/m), resistente a los rayos UV, al ataque microbiano e hidrolítico.

El material es además antillama, según la normativa UL 94-V0. El tubo es autoextinguible según la normativa alemana DIN 4102-B1. Espesor de pared constante de **0,5 mm** en toda la gama. Ligero y flexible, es adecuado para aplicaciones en las que se requiere una buena resistencia a la abrasión, en particular en la industria de la madera. Compresible (5:1). Se puede hacer conductivo ($R < 10^2$ Ohm/m) conectando a tierra la espiral.

• Aspiración de serrín, polvos abrasivos en la industria de la madera, desempolvado, pequeños aspiradores industriales, para instalaciones de aspiración de polvos.

EN Translucent ether-based TPU hose, reinforced with a copper-coloured TPU-coated steel spiral. The hose is made of special TPU with combined features that make its wall permanent antistatic ($R < 10^9$ hm/m), resistant to UV, microbial and hydrolytic attacks. The material is also flame retardant, according to UL 94-V0 and the hose is also self-extinguishing, according to the German Reg. DIN 4102-B1. Constant wall thickness of **0,5 mm** over the entire range. Light and flexible, it is suitable for applications where a good abrasion resistance is required, especially in the wood industry. Compressible (5:1). Can be made conductive ($R < 10^2$ Ohm/m) by grounding the spiral.

• Suction of sawdust, abrasive dust in the wood processing industry, dusting systems, small industrial vacuum cleaners and suction plants.

VULCANO® AF PLUS

CÓD. UF07 · Ø mm 25-406



Espiral de acero recubierta de TPU color cobre
Copper colored TPU coated steel spiral

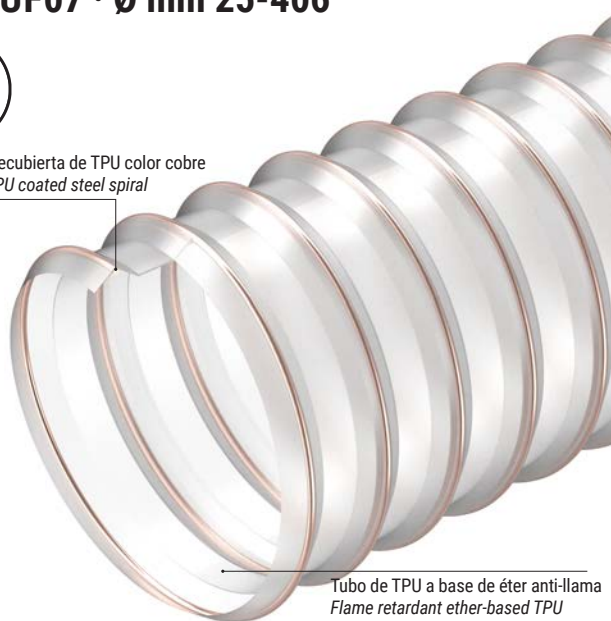

Tubo de TPU a base de éter anti-llama
Flame retardant ether-based TPU



ARTÍCULOS DE LA MISMA SERIE · ITEMS IN THE SAME SERIES



VULCANO® 09 AF

FICHA TÉCNICA · TECHNICAL DATA

VULCANO® AF PLUS	Ø int.		Espesor mín min wall thick	Peso Weight	Vacío Vacuum	R. de curvatura Bending r.	Lg. Rollo Coil lgth.	Volumen Volume	Disponibilidad Availability	Abrazadera W2 Double bridge W2
	mm	inches								
CÓDIGO/CODE	mm	inches	mm	g/m	m H ₂ O	mm	m	m ³		
UF070250000000*	25		0,5	140	2	17	20	0,05	bajo pedido/on request*	-
UF070320000000*	32		0,5	175	2	21	20	0,06	bajo pedido/on request*	-
UF070380000000*	38		0,5	185	2	25	20	0,09	bajo pedido/on request*	-
UF070400000000*	40		0,5	195	2	27	20	0,09	bajo pedido/on request*	-
UF070510000000*	51		0,5	270	2	34	20	0,11	bajo pedido/on request*	-
UF070600000000*	60		0,5	310	1,7	40	20	0,13	bajo pedido/on request*	-
UF070630000000*	63		0,5	325	1,7	42	20	0,19	bajo pedido/on request*	-
UF070650000000*	65		0,5	335	1,7	43	20	0,19	bajo pedido/on request*	-
UF070760000000*	76		0,5	385	1,7	51	20	0,22	bajo pedido/on request*	-
UF070800000000*	80		0,5	405	1,6	53	20	0,23	bajo pedido/on request*	F2 W2 076.0 090.0
UF070900000000*	90		0,5	450	1,6	60	20	0,29	bajo pedido/on request*	-
UF071000000000*	100		0,5	495	1,3	67	20	0,48	bajo pedido/on request*	-
UF071020000000*	102		0,5	500	1,3	68	20	0,49	bajo pedido/on request*	-
UF071100000000*	110		0,5	540	1,2	73	20	0,52	bajo pedido/on request*	F2 W2 100.0 127.0
UF071150000000*	115		0,5	560	1	77	15	0,36	bajo pedido/on request*	-
UF071200000000*	120		0,5	585	1	80	15	0,38	bajo pedido/on request*	-
UF071270000000*	127	5	0,5	615	1	85	15	0,40	bajo pedido/on request*	-
UF071300000000*	130		0,5	630	0,8	87	15	0,41	bajo pedido/on request*	-
UF071400000000*	140		0,5	810	0,8	93	15	0,67	bajo pedido/on request*	-
UF071520000000*	152		0,5	875	0,8	101	15	0,72	bajo pedido/on request*	F2 W2 130.0 190.0
UF071600000000*	160		0,5	915	0,7	107	15	0,76	bajo pedido/on request*	-
UF071800000000*	180		0,5	1025	0,5	120	15	1,00	bajo pedido/on request*	-
UF072030000000*	203		0,5	1150	0,4	135	15	1,12	bajo pedido/on request*	F2 W2 200.0 230.0
UF072540000000*	254	10	0,5	1425	0,4	169	10 m com	0,16	bajo pedido/on request*	-
UF073050000000*	305		0,5	1700	0,3	153	10 m com	0,23	bajo pedido/on request*	F2 W2 250.0 330.0
UF074060000000*	406		0,5	2470	0,3	203	10 m com	0,39	bajo pedido/on request*	F2 W2 350.0 410.0

* Diámetros bajo pedido para cantidades mínimas (MOQ), según disponibilidad en almacén · * Diameters available on request for minimum order quantities (MOQ), unless in stock

Los datos técnicos indicados se han medido a 23 °C y con una humedad del 50%
The technical data here reported have been measured at 23°C with 50% humidity

ES Tubo translúcido de TPU a base de éter, reforzado con espiral de acero recubierta de TPU color cobre. El tubo está fabricado con un TPU especial que combina características que hacen que el material de la pared sea antiestático permanente ($R < 10^9$ Ohm/m), resistente a los rayos UV, al ataque microbiano e hidrolítico. El material es además antilama según la normativa UL 94-V0. El tubo es autoextinguible, según la normativa alemana DIN 4102-B1. Espesor de pared constante de **0,9 mm** en toda la gama. Ligero y flexible, el tubo es adecuado para aplicaciones en las que se requiere una buena resistencia a la abrasión, en particular en la industria de la madera. Se puede hacer conductivo ($R < 10^2$ Ohm/m) conectando a tierra la espiral.

• Aspiración de serrín, polvos abrasivos en la industria de la madera, instalaciones de despolvo y aspiración, pequeños aspiradores industriales.

EN Translucent ether based TPU hose reinforced with a copper coloured TPU coated steel spiral. It is made by a special TPU that combines different properties which make its wall material permanent antistatic ($R < 10^9$ Ohm/m); resistant to microbes and Hydrolysis, as well as to UV. The special TPU is flame retardant, in compliance with UL 94-V0 and the hose is as well self-extinguishing, according to the German Reg. DIN 4102-B1. Constant wall thickness **0,9 mm** for the whole diameter range. Light and flexible, it is ideal for applications where a good abrasion resistance is required, especially in woodworking industry. The hose can be conductive ($R < 10^2$ Ohm/m) by grounding the spiral.

• Suction of wood shavings and sawdust, in sawmills and woodworking plants, dedusting systems and small industrial vacuum cleaners.

VULCANO® 09 AF

CÓD. U9 01 · Ø mm25-500



Espiral de acero recubierta de TPU color cobre
Copper colored TPU coated steel spiral

Picos/Peaks +125°C

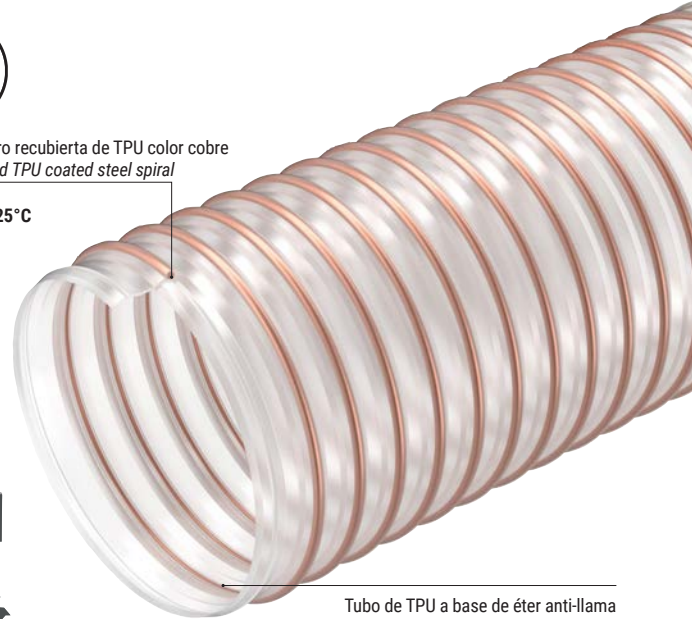

Tubo de TPU a base de éter anti-llama
Flame retardant ether-based TPU

ARTÍCULOS DE LA MISMA SERIE · ITEMS IN THE SAME SERIES



VULCANO® AF PLUS

FICHA TÉCNICA · TECHNICAL DATA

VULCANO® 09 AF	Ø int.		Espesor mín min wall thick	Peso Weight	Vacío Vacuum	R. de curvatura Bending r.	Lg. Rollo Coil lgth.	Volume	Disponibilidad Availability	Abrazadera W2 Double bridge W2
CÓDIGO/CODE	mm	inches	mm	g/m	m H ₂ O	mm	m	m ³		
U901025000000*	25		0,9	200	5	30	20	0,04	bajo pedido/on request*	-
U901030000000*	30		0,9	245	5	35	20	0,05	bajo pedido/on request*	-
U901032000000*	32		0,9	260	5	35	20	0,05	bajo pedido/on request*	-
U901035000000*	35		0,9	285	5	40	20	0,06	bajo pedido/on request*	-
U901038000000*	38		0,9	270	5	40	20	0,06	bajo pedido/on request*	-
U901040000000*	40		0,9	285	5	50	20	0,07	bajo pedido/on request*	-
U901045000000*	45		0,9	365	5	50	20	0,09	bajo pedido/on request*	-
U901050000000*	50		0,9	405	4	60	20	0,10	bajo pedido/on request*	-
U901051000000*	51		0,9	410	4	60	20	0,10	bajo pedido/on request*	-
U901060000000*	60		0,9	480	3	70	20	0,13	bajo pedido/on request*	-
U901063000000*	63		0,9	500	3	70	20	0,13	bajo pedido/on request*	-
U901065000000*	65		0,9	515	3	70	20	0,18	bajo pedido/on request*	-
U901070000000*	70		0,9	640	3	80	20	0,20	bajo pedido/on request*	-
U901075000000*	75		0,9	685	3	90	20	0,22	bajo pedido/on request*	-
U901076000000*	76		0,9	690	3	90	20	0,24	bajo pedido/on request*	-
U901080000000*	80		0,9	725	3	90	20	0,26	bajo pedido/on request*	F2 W2 076.0 090.0
U901090000000*	90		0,9	810	2,5	100	20	0,29	bajo pedido/on request*	-
U901100000000*	100		0,9	895	2	120	15	0,31	bajo pedido/on request*	-
U901102000000*	102		0,9	915	2	120	15	0,32	bajo pedido/on request*	-
U901110000000*	110		0,9	980	2	130	15	0,34	bajo pedido/on request*	-
U901115000000*	115		0,9	1025	1,5	130	15	0,36	bajo pedido/on request*	F2 W2 100.0 127.0
U901120000000*	120		0,9	1065	1,5	140	15	0,37	bajo pedido/on request*	-
U901127000000*	127	5	0,9	1310	1,5	150	15	0,39	bajo pedido/on request*	-
U901130000000*	130		0,9	1340	1,5	150	15	0,40	bajo pedido/on request*	-
U901140000000*	140		0,9	1440	1	160	15	0,64	bajo pedido/on request*	-
U901150000000*	150		0,9	1540	1	170	15	0,69	bajo pedido/on request*	-
U901152000000*	152		0,9	1560	1	170	15	0,70	bajo pedido/on request*	F2 W2 130.0 190.0
U901160000000*	160		0,9	1640	1	180	15	0,73	bajo pedido/on request*	-
U901180000000*	180		0,9	1640	0,5	210	15	0,97	bajo pedido/on request*	-
U901200000000*	200		0,9	1815	0,5	230	15	1,08	bajo pedido/on request*	-
U901203000000*	203		0,9	1840	0,5	230	15	1,09	bajo pedido/on request*	-
U901220000000*	220		0,9	1990	0,3	260	10	1,18	bajo pedido/on request*	F2 W2 200.0 230.0
U901228000000*	228		0,9	2060	0,3	260	10	1,22	bajo pedido/on request*	-
U901250000000*	250		0,9	2255	0,3	290	10	1,33	bajo pedido/on request*	-
U901254000000*	254	10	0,9	2290	0,3	290	10	1,35	bajo pedido/on request*	-
U901265000000*	265		0,9	2610	0,3	300	10	1,41	bajo pedido/on request*	-
U901279000000*	279		0,9	2745	0,2	320	10	1,48	bajo pedido/on request*	F2 W2 250.0 330.0
U901300000000*	300		0,9	2950	0,2	350	10	1,59	bajo pedido/on request*	-
U901305000000*	305		0,9	3000	0,2	350	10	1,61	bajo pedido/on request*	-
U901315000000*	315		0,9	3095	0,2	350	10	1,66	bajo pedido/on request*	-
U901350000000*	350		0,9	3925	0,1	410	tramo 10 m/straight	1,30	bajo pedido/on request*	-
U901356000000*	356		0,9	3990	0,1	410	tramo 10 m/straight	1,34	bajo pedido/on request*	-
U901400000000*	400		0,9	4475	0,1	470	tramo 10 m/straight	1,68	bajo pedido/on request*	F2 W2 350.0 410.0
U901406000000*	406		0,9	4540	0,1	470	tramo 10 m/straight	1,73	bajo pedido/on request*	-
U901500000000*	500		0,9	6935	0,1	470	tramo 10 m/straight	2,60	bajo pedido/on request*	-

* Diámetros bajo pedido para cantidades mínimas (MOQ), según disponibilidad en almacén · * Diameters available on request for minimum order quantities (MOQ), unless in stock

Los datos técnicos indicados se han medido a 23 °C y con una humedad del 50%
The technical data here reported have been measured at 23°C with 50% humidity

ES Tubo de color negro de PVC-P, con espiral de refuerzo en acero. Superficie interna y externa ligeramente corrugadas. El tubo es antillama según UL 94 V-0. Espesor de pared constante de **0,6 mm** en todos los diámetros. Gracias a sus características mecánicas, puede utilizarse para numerosas aplicaciones, en particular cuando se requieren buenas propiedades dinámicas: flexible, ligero, manejable, presenta un buen radio de curvatura. Buena resistencia a numerosas sustancias químicas, ozono, rayos UV, agentes atmosféricos y envejecimiento. Se puede hacer conductivo ($R < 10^2$ Ohm/m) conectando a tierra la espiral.

• Sistemas de aire acondicionado y ventilación industrial, aspiración de humos, polvos, gases y vapores

EN Black PVC-P hose, reinforced with a steel spiral. Slightly corrugated inside and outside. It is flame retardant, according to UL 94 V0. Constant wall thickness **0,6 mm**. Thanks to its high mechanical properties, it can be used for many applications, especially when good dynamic properties are required: flexibility, lightweight, easy to handle, really good bending. Good resistance to most chemicals, ozone, UV rays, weathering and ageing. The hose can be conductive ($R < 10^2$ Ohm/m) by grounding the spiral.

• Industrial ventilation and air conditioning systems, fumes and dust extraction, removal of vapours and gases.



VULCANO® PVC AF

CÓD. VP04 · Ø mm 60-203



Espiral de acero
Steel spiral

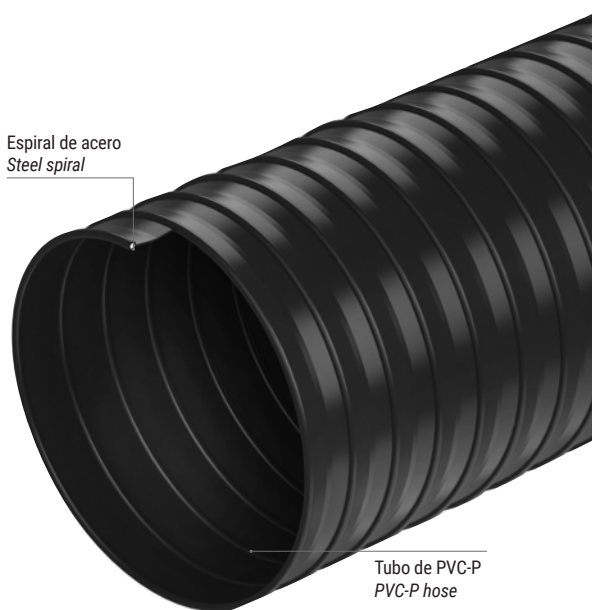

Tubo de PVC-P
PVC-P hose

Los datos técnicos indicados se han medido a 23 °C y con una humedad del 50%
The technical data here reported have been measured at 23°C with 50% humidity

FICHA TÉCNICA · TECHNICAL DATA

VULCANO® PVC AF	Ø int.		Espesor mín min wall thick	Peso Weight	Vacío Vacuum	R. de curvatura Bending r.	Lg. Rollo Coil lgth.	Volume	Disponibilidad Availability
	mm	inches							
CÓDIGO/CODE	mm	inches	mm	g/m	m H ₂ O	mm	m	m ³	
VP040600000000*	60		0,6	370	1,7	55	20	0,18	bajo pedido/on request*
VP040630000000*	63		0,6	385	1,7	55	20	0,19	bajo pedido/on request*
VP040700000000*	70		0,6	525	1,7	60	20	0,20	bajo pedido/on request*
VP040760000000*	76		0,6	570	1,7	65	20	0,22	bajo pedido/on request*
VP041020000000*	102		0,6	725	1,3	90	15	0,33	bajo pedido/on request*
VP041100000000*	110		0,6	780	1,3	95	15	0,35	bajo pedido/on request*
VP041250000000*	125		0,6	875	1	110	15	0,39	bajo pedido/on request*
VP041270000000*	127	5	0,6	885	1	110	15	0,40	bajo pedido/on request*
VP041500000000*	150		0,6	1045	0,8	130	15	0,71	bajo pedido/on request*
VP042030000000*	203		0,6	1475	0,4	175	15	0,94	bajo pedido/on request*

* Diámetros bajo pedido para cantidades mínimas (MOQ), según disponibilidad en almacén · * Diameters available on request for minimum order quantities (MOQ), unless in stock

ES Tubo transparente de TPU a base de éter, reforzado con espiral de acero recubierta de TPU color cobre, para garantizar una excelente adhesión a la pared y asegurar la máxima seguridad en el uso. Superficie interna completamente lisa para optimizar el paso de los medios transportados; espesor de pared constante de **0,7 mm** para todos los diámetros. Robusto pero ligero y flexible, también es adecuado para trabajos pesados gracias a su capacidad de resistencia a la abrasión de **20 mm³** (un 50% más que un tubo de TPU normal). Resistente a aceites minerales, envejecimiento, agentes atmosféricos, ozono y muchas sustancias químicas. Está fabricado con TPU especial dotado de características combinadas que hacen que el material de la pared sea antiestático permanente ($R < 10^9$ Ohm/m) y resistente a los rayos UV. El material es ignífugo según UL 94 V0. La excelente calidad del compuesto utilizado ofrece además una resistencia al ataque hidrolítico superior a la de los tubos normales de TPU éster. El tubo puede hacerse conductivo ($R < 10^2$ Ohm/m).

• Instalaciones de aspiración, industria cerámica y maderera, aspiración de virutas, serrín, humos y polvos abrasivos, incluso en condiciones críticas.

EN Transparent, ether-based TPU hose reinforced with a copper-coloured TPU-coated steel spiral, to ensure optimum adhesion to the wall and maximum safety in use. Completely smooth inner surface to optimise the flow of transported media; constant wall thickness **0,7 mm** for all diameters. Robust yet light and flexible, it is also suitable for heavy-duty applications thanks to an abrasion resistance capacity of **20 mm³** (50% more than a normal TPU hose). Resistant to mineral oils, ageing, weathering, ozone and many chemicals, as well as to hydrolysis and microbes. It is made of special TPU with combined features that make the wall material permanently antistatic ($R < 10^9$ Ohm/m) and UV-resistant. The material is flame retardant, according to UL 94 V0. The hose can be made conductive ($R < 10^2$ Ohm/m) by grounding the spiral.

• Suction plants, ceramic and woodworking industry, suction of chips, sawdust, fumes and abrasive media, even in critical conditions.



NEXT 07 AF

CÓD. N7 04 · Ø mm 50,8-203



Espirales de acero recubierta de TPU color cobre
Copper colored TPU coated steel spiral

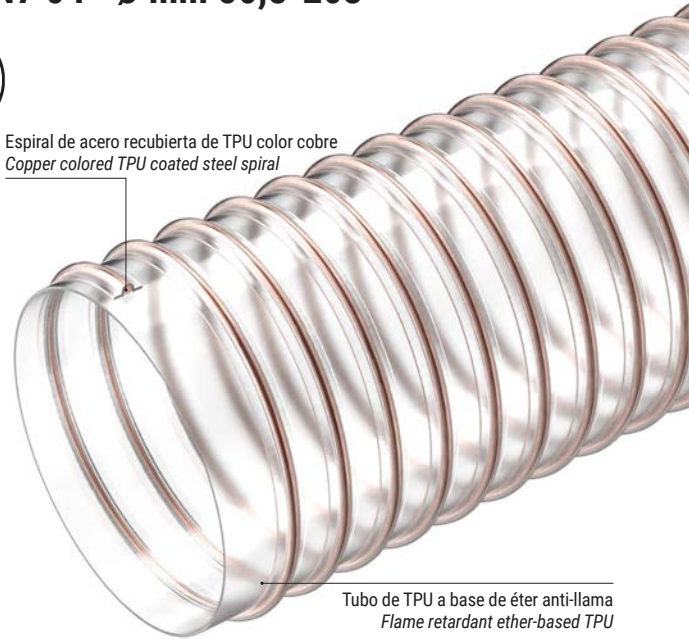

Tubo de TPU a base de éter anti-llama
Flame retardant ether-based TPU

ARTÍCULOS DE LA MISMA SERIE · ITEMS IN THE SAME SERIES



NEXT 07



NEXT 07 ET



NEXT 09

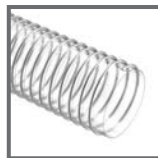

NEXT 09 ET

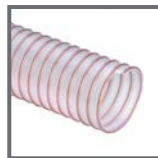

NEXT 15

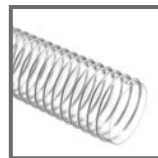

NEXT 15 ET

FICHA TÉCNICA · TECHNICAL DATA

NEXT 07 AF	Ø int.		Espesor mín Min wall thick	Peso Weight	Vacío Vacuum	R. de curvatura Bending r.	Lg. Rollo Coil lgth.	Volume	Disponibilidad Availability	Abrazadera W2 Double bridge W2
CÓDIGO/CODE	mm	inches	mm	g/m	m H ₂ O	mm	m	m ³		
N704052000000*	50,8	2	0,7	370	2	50	30	0,18	bajo pedido/on request*	
N704060000000*	60		0,7	465	1,7	70	30	0,21	bajo pedido/on request*	
N704063000000*	63,5	2 1/2	0,7	495	1,7	70	30	0,30	bajo pedido/on request*	
N704065000000*	65		0,7	510	1,7	75	30	0,31	bajo pedido/on request*	
N704070000000*	70		0,7	545	1,7	85	30	0,33	bajo pedido/on request*	
N704076000000*	76,2	3	0,7	545	1,7	90	30	0,36	bajo pedido/on request*	
N704080000000*	80		0,7	570	1,6	95	30	0,37	bajo pedido/on request*	
N704090000000*	90		0,7	640	1,6	105	20	0,28	bajo pedido/on request*	
N704100000000*	100		0,7	825	1,3	135	20	0,31	bajo pedido/on request*	
N704102000000*	102		0,7	840	1,3	135	20	0,31	bajo pedido/on request*	
N704110000000*	110		0,7	800	1,2	145	20	0,50	bajo pedido/on request*	
N704120000000*	120		0,7	880	1	160	20	0,55	bajo pedido/on request*	F2 W2 100.0 127.0
N704127000000*	127	5	0,7	930	1	210	20	0,58	bajo pedido/on request*	
N704140000000*	140		0,7	1020	0,8	185	20	0,63	bajo pedido/on request*	
N704152000000*	152,4	6	0,7	1230	0,8	230	20	0,82	bajo pedido/on request*	
N704160000000*	160		0,7	1300	0,7	250	20	0,86	bajo pedido/on request*	F2 W2 130.0 190.0
N704180000000*	180		0,7	1460	0,5	270	20	0,96	bajo pedido/on request*	
N704203000000*	203,2	8	0,7	1655	0,4	300	15	1,08	bajo pedido/on request*	

* Diámetros bajo pedido para cantidades mínimas (MOQ), según disponibilidad en almacén · * Diameters available on request for minimum order quantities (MOQ), unless in stock

Los datos técnicos indicados se han medido a 23 °C y con una humedad del 50%
The technical data here reported have been measured at 23°C with 50% humidity

EOLO PU AF

ES Tubo transparente de TPU a base de éster, autoextinguible según UL 94 V2, con espiral de refuerzo de PVC rígido anti-choque de color marfil. Superficie interna perfectamente lisa; muy ligero y flexible, presenta una notable resistencia a la abrasión y a la flexión. Versión antiestática con hilo de cobre disponible bajo pedido (cód. FF 02).

• Aspiración de polvos, virutas, gránulos y sustancias abrasivas en la industria en general y donde se requieran propiedades de autoextinción

EN Transparent ester based TPU hose, flame retardant, according to UL 94 V2 and reinforced with an ivory anti-shock rigid PVC spiral. Completely smooth inside, it's very flexible and light. Really good resistance to abrasion and flexion. AS version with copper wire on request (Cod. FF 02).

• Suction of abrasive media, such as powders, granulates, wood shavings and dust and where good self-extinguishing properties are required.



CÓD. FF 01 · Ø mm 19-160



Espiral de PVC rígido antichoque
Anti-shock rigid PVC spiral

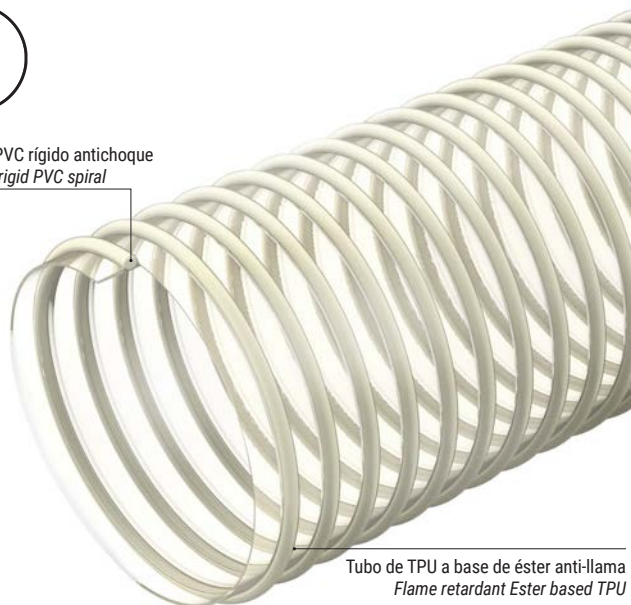

Tubo de TPU a base de éster anti-llama
Flame retardant Ester based TPU

ARTÍCULOS DE LA MISMA SERIE · ITEMS IN THE SAME SERIES



EOLO PU EST

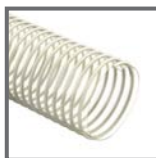

EOLO PU FOOD

FICHA TÉCNICA · TECHNICAL DATA

EOLO PU AF	Ø int.		Espesor mín min wall thick	Espesor max max wall thick	Peso Weight	Vacío Vacuum	R. de curvatura Bending r.	Lg. Rollo Coil lgth.	Volume	Disponibilidad Availability
	mm	inches								
CÓDIGO/CODE	mm	inches	mm	mm	g/m	m H ₂ O	mm	m	m ³	
FF010190000000*	19,1		0,4	2,8	110	2,5	25	20	0,022	bajo pedido/on request*
FF010200000000*	20		0,4	2,8	120	2,5	25	20	0,027	bajo pedido/on request*
FF010300000000*	30		0,4	2,8	170	2,5	35	20	0,051	bajo pedido/on request*
FF010520000000*	50,8	2	0,5	3,4	350	2	70	20	0,111	bajo pedido/on request*
FF010600000000*	60		0,5	3,8	490	1,6	80	20	0,130	bajo pedido/on request*
FF010630000000*	63,5	2 1/2	0,5	3,9	540	1,6	80	20	0,183	bajo pedido/on request*
FF010760000000*	76,2	3	0,6	4,2	640	1,6	100	30	0,365	bajo pedido/on request*
FF010800000000*	80		0,6	4,5	690	1,6	110	30	0,384	bajo pedido/on request*
FF010900000000*	90		0,6	4,6	800	1,4	125	30	0,429	bajo pedido/on request*
FF011600000000*	160		0,7	7,2	2070	0,7	220	20	0,893	bajo pedido/on request*

* Diámetros bajo pedido para cantidades mínimas (MOQ), según disponibilidad en almacén · * Diameters available on request for minimum order quantities (MOQ), unless in stock

Los datos técnicos indicados se han medido a 23 °C y con una humedad del 50%
The technical data here reported have been measured at 23°C with 50% humidity

ES Tubo de color verde de PVC-P, con aditivo antillama y espiral de refuerzo en PVC rígido antichoque. El material es autoextinguible, según UL 94 V0. Superficie interna perfectamente lisa, externa corrugada. Muy ligero y flexible. Versión antiestática con hilo de cobre disponible bajo pedido (cód. EF 76).

• Ventilación y aire acondicionado industrial: aspiración de aire, humos y gases; empleado en la industria y la construcción naval.

EN Green flame retardant PVC-P hose, reinforced by an anti-shock rigid PVC spiral. Inside perfectly smooth, outside corrugated. Very light and flexible. The material is flame retardant, according to UL 94 V0. AS version with copper wire available on request (Cod. EF 76).

• Extraction of air, fumes and gases; industrial ventilation systems and air conditioning plants; used in the shipbuilding industry.



EOLO PVC AF

CÓD. EF75 · Ø mm 20-300



Espiral de PVC rígido antichoque
Anti-shock rigid PVC spiral



Tubo de PVC-P anti-llama
Flame retardant PVC-P hose

ARTÍCULOS DE LA MISMA SERIE · ITEMS IN THE SAME SERIES



EOLO

FICHA TÉCNICA · TECHNICAL DATA

EOLO PVC AF	Ø int.		Espesor mín min wall thick	Espesor max max wall thick	Peso Weight	Vacío Vacuum	R. de curvatura Bending r.	Lg. Rollo Coil lgth.	Volumen Volume	Disponibilidad Availability
	mm	inches								
CÓDIGO/CODE	mm	inches	mm	mm	g/m	m H ₂ O	mm	m	m ³	
EF750200000000*	20		0,8	2,7	140	2	32	50	0,054	bajo pedido/on request*
EF750250000000*	25		0,8	2,7	170	2	32	50	0,073	bajo pedido/on request*
EF750270000000*	27		0,8	2,7	180	2	33	50	0,077	bajo pedido/on request*
EF750320000000*	31,8		0,8	2,7	220	2	35	50	0,121	bajo pedido/on request*
EF750380000000*	38,1	1 1/2	0,8	3	270	2	45	50	0,141	bajo pedido/on request*
EF750400000000*	40		0,8	3,1	300	2	50	50	0,177	bajo pedido/on request*
EF750450000000*	45		0,8	3,4	380	2	55	50	0,199	bajo pedido/on request*
EF750500000000*	50		0,9	3,7	460	2	60	50	0,248	bajo pedido/on request*
EF750520000000*	50,8	2	0,9	3,7	470	2	60	50	0,251	bajo pedido/on request*
EF750550000000*	55		0,9	3,7	500	2	65	50	0,270	bajo pedido/on request*
EF750600000000*	60		0,9	3,7	550	1,6	70	50	0,388	bajo pedido/on request*
EF750630000000*	63,5	2 1/2	0,9	3,7	580	1,6	70	50	0,408	bajo pedido/on request*
EF750700000000*	70		1	3,9	630	1,5	90	50	0,448	bajo pedido/on request*
EF750760000000*	76,2	3	1	3,9	690	1,5	100	50	0,605	bajo pedido/on request*
EF750800000000*	80		1	4,5	820	1,5	110	50	0,641	bajo pedido/on request*
EF750900000000*	90		1	4,5	920	1,5	130	30	0,428	bajo pedido/on request*
EF751000000000*	100		1	4,9	1060	1,3	140	30	0,632	bajo pedido/on request*
EF751020000000*	102		1	4,9	1080	1,3	145	30	0,644	bajo pedido/on request*
EF751100000000*	110		1	5,1	1200	1,2	150	30	0,692	bajo pedido/on request*
EF751200000000*	120		1	5,1	1300	1	160	30	0,750	bajo pedido/on request*
EF751270000000*	127	5	1	5,1	1380	0,9	170	30	0,790	bajo pedido/on request*
EF751300000000*	130		1	5,1	1410	0,9	170	30	1,077	bajo pedido/on request*
EF751400000000*	140		1	5,3	1590	0,9	175	30	1,157	bajo pedido/on request*
EF751500000000*	151,5		1,1	5,5	1760	0,9	180	20	0,936	bajo pedido/on request*
EF751520000000*	152,4	6	1,1	5,5	1770	0,9	180	20	0,941	bajo pedido/on request*
EF751600000000*	160		1,5	6,8	2380	0,9	200	20	0,889	bajo pedido/on request*
EF751800000000*	180		1,5	6,9	2720	0,9	220	20	1,550	bajo pedido/on request*
EF752000000000	200		1,5	7,4	3120	0,9	240	20	1,718	✓
EF752030000000*	203,2	8	1,5	7,4	3170	0,9	250	20	1,744	bajo pedido/on request*
EF752500000000*	250		1,5	7,4	3880	0,9	280	10	1,356	bajo pedido/on request*
EF752540000000*	254	10	1,5	7,4	3950	0,9	290	10	1,376	bajo pedido/on request*
EF753000000000*	300		1,5	7,6	4800	0,9	330	10	1,614	bajo pedido/on request*

* Diámetros bajo pedido para cantidades mínimas (MOQ), según disponibilidad en almacén · * Diameters available on request for minimum order quantities (MOQ), unless in stock

Los datos técnicos indicados se han medido a 23 °C y con una humedad del 50%
The technical data here reported have been measured at 23°C with 50% humidity



PETROQUÍMICO
PETROCHEMICAL



PETROQUÍMICO PETROCHEMICAL



Las mangueras flexibles para el sector petroquímico están diseñadas para el transporte seguro y eficiente de aceites minerales, industriales, lubricantes y combustibles crudos como gasolina, diésel y nafta. Fabricadas en PVC-P, PVC-NBR o TPV, este tipo de mangueras ofrecen una elevada resistencia química; están reforzadas con espiral de PVC rígido antichoque para garantizar la máxima fiabilidad incluso en condiciones de uso exigentes. Algunos artículos también incluyen un refuerzo textil de fibra de poliéster, lo que les permite trabajar a presión sin comprometer la flexibilidad y la seguridad.

Ideales para aplicaciones en refinerías, plantas de producción y distribución de combustibles y lubricantes, estos productos ofrecen una óptima compatibilidad con una amplia gama de sustancias químicas, lo que garantiza un rendimiento constante y una larga vida útil.

Petrochemical hoses are designed for the safe and efficient suction and discharge of mineral and industrial oils, lubricants and raw fuels such as petrol-based products, diesel and naphtha.

Made of PVC-P, PVC-NBR or TPV, these hoses offer high chemical resistance; they are reinforced with hard PVC spiral to ensure maximum reliability even in harsh conditions of use. Some items also include a polyester fibre textile reinforcement, allowing them to work under pressure without compromising flexibility and safety. Ideal for applications in refineries, fuel and lubricant production and distribution plants, these products provide excellent compatibility with a wide range of chemicals, ensuring consistent performance and long service life.

APOLLO OIL
APOLLO BUNA
APOLLO IDRO BUNA
PLUTONE PRESS CHEMICAL
PLUTONE PRESS OIL
MARTE A.O.
SPIRALPRESS OIL
ARIANNA TA FUEL

APOLLO OIL

ES Tubo de color azul con una formulación especial de PVC-NBR, fabricado con espiral de refuerzo incorporada de PVC rígido antichoque. Superficie interna lisa, externa ligeramente corrugada. Muy robusto y resistente al aplastamiento, a la abrasión, a los agentes atmosféricos y a numerosas sustancias químicas. Versión antiestática con hilo de cobre disponible bajo pedido (Cód.OI 02).

• Aspiración e impulsión de aceites minerales, lubricantes, combustible crudo (nafta, diésel) y como línea de retorno en circuitos hidráulicos.

EN Blue coloured special PVC-NBR hose, manufactured incorporating a spiral reinforcement of anti-shock rigid PVC. Inside surface smooth, slightly corrugated outside. Very strong and resistant to crushing, abrasion, weathering and most chemicals. AS version with copper wire available on request (Cod. OI 02).

• Suction and delivery of mineral oils, lubricants, crude fuel (naphta, diesel oil) and as a return line in hydraulic systems.

CÓD. OI 01 · Ø mm 20-203



Espirales de PVC rígido antichoque
Anti-shock rigid PVC spiral



Tubo de PVC-NBR
PVC-NBR hose



ARTÍCULOS DE LA MISMA SERIE · ITEMS IN THE SAME SERIES



APOLLO BUNA

FICHA TÉCNICA · TECHNICAL DATA

APOLLO OIL	Ø int.		Espesor mín min wall thick	Espesor max max wall thick	Peso Weight	P.T. W.P.	P.R. B.P.	Vacío Vacuum	R. de curvatura Bending r.	Lg. Rollo Coil lgth.	Volume	Disponibilidad Availability
	mm	inches										
CÓDIGO/CODE	mm	inches	mm	mm	g/m	bar	bar	m H ₂ O	mm	m	m ³	
OI01020000000*	20		3,2	3,9	310	7	21	10	80	50	0,071	bajo pedido/on request*
OI01025000000*	25		3,4	4,2	410	6	18	10	100	50	0,086	bajo pedido/on request*
OI01025400000*	25,4	1	3,4	4,2	410	6	18	10	100	50	0,087	bajo pedido/on request*
OI01032000000*	31,8		4	4,8	610	6	18	10	130	50	0,132	bajo pedido/on request*
OI01038000000*	38,1	1 1/2	3,9	4,8	690	5	15	10	155	50	0,206	bajo pedido/on request*
OI01040000000*	40		3,9	4,8	720	5	15	10	160	50	0,214	bajo pedido/on request*
OI01052000000*	50,8	2	4,3	5,2	1000	4	12	10	200	50	0,353	bajo pedido/on request*
OI01055000000*	55		4,5	5,4	1130	4	12	9	220	50	0,379	bajo pedido/on request*
OI01060000000*	60		4,7	5,7	1300	4	12	9	260	50	0,411	bajo pedido/on request*
OI01063000000*	63,5	2 1/2	4,8	5,8	1410	4	12	9	260	50	0,433	bajo pedido/on request*
OI01070000000*	70		4,9	5,9	1530	3	9	9	350	50	0,589	bajo pedido/on request*
OI01076000000*	76,2	3	5	6	1690	3	9	9	310	50	0,635	bajo pedido/on request*
OI01080000000*	80		5,2	6,3	1850	3	9	9	400	50	0,800	bajo pedido/on request*
OI01090000000*	90		5,4	6,3	2110	3	9	9	360	30	0,591	bajo pedido/on request*
OI01102000000*	102		6	7,1	2680	3	9	8,5	410	30	0,892	bajo pedido/on request*
OI01112700000*	127	5	6,4	7,5	3510	2,5	7,5	8	510	30	1,091	bajo pedido/on request*
OI01152000000*	152,4	6	7,4	8,9	4980	2	6	8	610	20	1,362	bajo pedido/on request*
OI01203000000*	203,2	8	10,9	13,01	10090	1,5	4,5	7	850	10	1,835	bajo pedido/on request*

* Diámetros bajo pedido para cantidades mínimas (MOQ), según disponibilidad en almacén · * Diameters available on request for minimum order quantities (MOQ), unless in stock

Los datos técnicos indicados se han medido a 23 °C y con una humedad del 50%
The technical data here reported have been measured at 23°C with 50% humidity

ES Tubo de color gris metalizado, con una formulación especial de PVC-NBR, fabricado con espiral de refuerzo de PVC rígido antichoque incorporada. Superficie interna lisa, externa ligeramente corrugada. Muy robusto y resistente al aplastamiento, la abrasión y los agentes atmosféricos. Excelente resistencia, la mejor de su categoría, a los aceites minerales y a las sustancias químicas industriales. Versión antiestática con hilo de cobre disponible bajo pedido (Cód.OI 02).

• Aspiración y impulsión de aceites minerales, lubricantes, combustible crudo (nafta, diésel).

EN Metallic grey-coloured hose, made of special PVC-NBR formulation, with embedded anti-shock rigid PVC spiral. Smooth inner surface, slightly corrugated outer surface. Very robust and resistant to crushing, abrasion, weathering. Excellent resistance, best in class, to mineral oils and chemicals in industry. Antistatic version with copper wire available on request (Code AY 02).

• Suction and discharge of mineral oils, lubricants, raw fuel (naphtha, diesel).



APOLLO BUNA

CÓD. AY 01 · Ø mm 20-305



Espirale de PVC rígido antichoque incorporada
Embedded anti-shock rigid PVC spiral



Tubo de PVC-NBR
PVC-NBR formulation

ARTÍCULOS DE LA MISMA SERIE · ITEMS IN THE SAME SERIES



APOLLO OIL

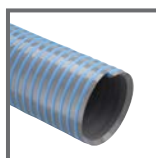

APOLLO NL1

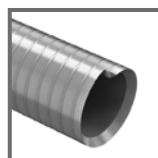

APOLLO IDRO BUNA

FICHA TÉCNICA · TECHNICAL DATA

APOLLO BUNA	Ø int.		Espesor mín min wall thick	Espesor max max wall thick	Peso Weight	P.T. W.P.	P.R. B.P.	Vacío Vacuum	R. de curvatura Bending r.	Lg. Rollo Coil lgth.	Volume	Disponibilidad Availability
CÓDIGO/CODE	mm	inches	mm	mm	g/m	bar	bar	m H ₂ O	mm	m	m ³	
AY01020000000	20		3,2	3,6	300	7,0	21	10	80	50	0,059	bajo pedido/on request*
AY01025000000	25		3,4	3,8	400	6	18	10	100	50	0,106	bajo pedido/on request*
AY01031800000	31,8		3,9	4,3	580	6	18	9	130	50	0,129	bajo pedido/on request*
AY01035000000	35		3,9	4,4	630	5	15	9	140	50	0,140	bajo pedido/on request*
AY01038100000	38,1	1 1/2	3,9	4,4	680	5	15	9	155	50	0,180	bajo pedido/on request*
AY01040000000	40		3,9	4,4	710	5	15	9	160	50	0,187	bajo pedido/on request*
AY01050800000	50,8	2	4,3	4,8	980	4	12	9	200	50	0,261	bajo pedido/on request*
AY01060000000	60		4,5	5,1	1220	4	12	9	240	50	0,404	bajo pedido/on request*
AY01063500000	63,5		4,8	5,4	1380	4	12	9	260	50	0,428	bajo pedido/on request*
AY01070000000	70		5	5,8	1570	3	9	9	280	50	0,588	bajo pedido/on request*
AY01076200000	76,2	3	5	6,1	1760	3	9	9	310	50	0,764	bajo pedido/on request*
AY01080000000	80		5,1	6,3	1880	3	9	9	320	50	0,800	bajo pedido/on request*
AY01090000000	90		5,3	6,6	2210	3	9	9	360	30	0,594	bajo pedido/on request*
AY01102000000	102		6,1	7,6	2910	3	9	9	410	30	0,900	bajo pedido/on request*
AY01110000000	110		6,1	7,7	3120	3	9	9	450	30	0,963	bajo pedido/on request*
AY01120000000	120		6,3	7,8	3480	2,5	7,5	9	480	30	1,041	bajo pedido/on request*
AY01127000000	127	5	6,3	7,9	3700	2,5	7,5	9	510	30	1,097	bajo pedido/on request*
AY01133000000	133		7	8,3	4210	2,5	7,5	9	530	30	1,532	bajo pedido/on request*
AY01152400000	152,4	6	7,4	8,8	5060	2	6	9	610	20	1,360	bajo pedido/on request*
AY01160000000	160		7,9	9,3	5550	2	6	9	660	20	1,429	bajo pedido/on request*
AY01203200000	203,2	8	11	12,3	9900	1,5	4,5	9	850	10	1,822	bajo pedido/on request*
AY01250000000	250		11	12,8	12370	1,2	3,7	9	1500	10	0,760	bajo pedido/on request*
AY01254000000	254	10	11	12,8	12560	1,2	3,7	9	1500	10	0,782	bajo pedido/on request*
AY01304800000	304,8	12	11,5	13,3	15710	1	3	9	1800	10	1,098	bajo pedido/on request*

* Diámetros bajo pedido para cantidades mínimas (MOQ), según disponibilidad en almacén · * Diameters available on request for minimum order quantities (MOQ), unless in stock

Los datos técnicos indicados se han medido a 23 °C y con una humedad del 50%
The technical data here reported have been measured at 23°C with 50% humidity

APOLLO IDRO BUNA

AI 01 · Ø mm 50,8-102



Espiral de PVC rígido antichoque
Embedded anti-shock rigid PVC spiral

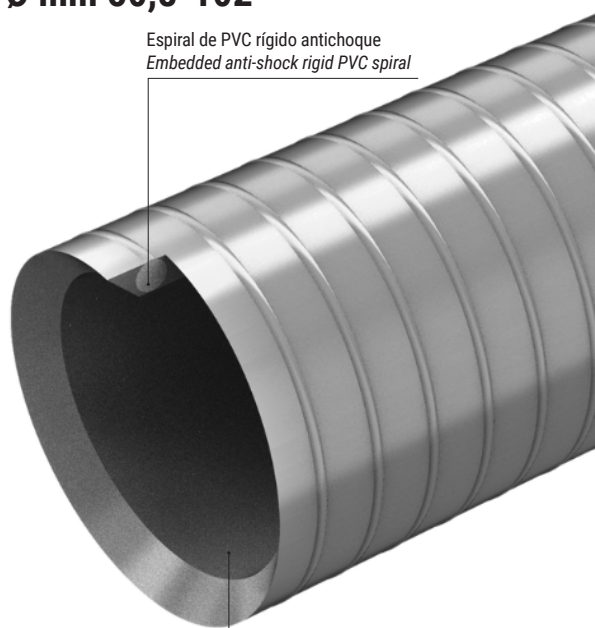

Tubo de PVC-NBR
PVC-NBR formulation

ES Tubo de color gris metalizado, con una formulación especial de PVC-NBR, con espiral de refuerzo rectangular de PVC rígido antichoque incorporada. Completamente liso en el interior y el exterior, robusto y muy resistente a la mayoría de los productos químicos, a los agentes atmosféricos y a los aceites minerales. Versión AS con hilo de cobre bajo pedido (cód. AI 02).

• Aspiración y descarga de aceites minerales y combustibles crudos (nafta, diesel).

EN Silver grey coloured hose, made of special PVC-NBR formulation, with anti-shock rigid PVC reinforcement spiral.

Completely smooth inside and outside, robust and highly resistant to most chemicals, weathering and mineral oils.

AS version with copper wire on request (Code AI 02).

• Suction and discharge of mineral oils and raw fuels (naphtha, diesel).



ARTÍCULOS DE LA MISMA SERIE · ITEMS IN THE SAME SERIES



APOLLO BUNA

FICHA TÉCNICA · TECHNICAL DATA

APOLLO IDRO BUNA	Ø int.		Espesor mín min wall thick	Espesor max max wall thick	Peso Weight	P.T. W.P.	P.R. B.P.	Vacio Vacuum	R. de curvatura Bending r.	Lg. Rollo Coil lgth.	Volume	Disponibilidad Availability
	mm	inches										
CÓDIGO/CODE	mm	inches	mm	mm	g/m	bar	bar	m H ₂ O	mm	m	m ³	
AI010520000000	50,8	2	4,3	4,4	1010	5	15	10	150	50	0,257	bajo pedido/on request*
AI010760000000	76,2	3	5,3	5,4	1850	4	12	9	250	50	0,626	bajo pedido/on request*
AI011020000000	102		7,4	7,5	3470	4	12	9	350	30	0,674	bajo pedido/on request*
AI020520000000	50,8	2	4,3	4,4	1060	5	15	10	150	50	0,257	bajo pedido/on request*
AI020760000000	76,2	3	5,3	5,4	1910	4	12	9	250	50	0,626	bajo pedido/on request*
AI021020000000	102		7,4	7,5	3530	4	12	9	350	30	0,674	bajo pedido/on request*

* Diámetros bajo pedido para cantidades mínimas (MOQ), según disponibilidad en almacén · * Diameters available on request for minimum order quantities (MOQ), unless in stock

Los datos técnicos indicados se han medido a 23 °C y con una humedad del 50%
The technical data here reported have been measured at 23°C with 50% humidity

ES Tubo con capa inferior de goma termoplástica TPV de color blanco/beige, reforzado con espiral de acero armónico e inserción textil de fibra de poliéster. Cubierta de goma termoplástica TPV de color verde y banda longitudinal de color blanco. Superficie interna y externa lisas, para reducir la posible acumulación de residuos durante el uso. Tubo robusto, apto para su uso en la industria química, en impulsión y aspiración. Buena resistencia al envejecimiento, a los agentes atmosféricos y al ozono. Se puede hacer conductivo ($R < 10^2$ Ohm/m) conectando a tierra la espiral.

• Aspiración e impulsión de ácidos, álcalis y sustancias químicas de diversa natura, en la industria.

EN White/beige TPV inline, reinforced with steel spiral and polyester yarn. Green TPV cover with longitudinal white stripe. Liner and cover are completely smooth, to reduce friction and dirt collection while using it. Robust hose dedicated to the chemical industry, suitable for suction and delivery. It can be conductive ($R < 10^2$ Ohm/m) by grounding the spiral.

• Good resistance to ageing, weathering and ozone. Suction and delivery of acids, alkali and chemicals of various kind in industry.



PLUTONE PRESS CHEMICAL

CÓD. PK · Ø mm 20-102



Refuerzo de hilo de poliéster
Polyester yarn reinforcement

Espiral de acero
Steel spiral

Tubo de TPV
TPV hose

ARTÍCULOS DE LA MISMA SERIE · ITEMS IN THE SAME SERIES

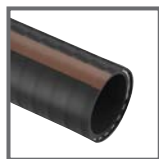

PLUTONE PRESS OIL

FICHA TÉCNICA · TECHNICAL DATA

JP = Just pick, en stock

PLUTONE PRESS CHEMICAL	Ø int.	Ø ext / out	Peso Weight	P.T. W.P.	P.R. B.P.	Vacío Vacuum	R. de curvatura Bending r.	Lg. Rollo Coil lgth.	Volume	Disponibilidad Availability
CÓDIGO/CODE	mm	mm	g/m	bar	bar	m H ₂ O	mm	m	m ³	
PK010200029000*	20	29	390	14	42	10	80	60	0,106	bajo pedido/on request*
PK010250035000	25	35	540	13	39	10	100	60	0,146	en stock
PK010300040000*	30	40	630	13	39	9	120	60	0,184	bajo pedido/on request*
PK010320043000	32	43	730	12	36	9	130	60	0,214	en stock
PK010380049000	38	49	850	12	36	9	150	30	0,198	en stock
PK010400051000*	40	51	885	11	33	9	160	30	0,202	bajo pedido/on request*
PK010450058000*	45	58	1280	15	45	8	230	30	0,241	bajo pedido/on request*
PK010500063000	50	63	1400	13	39	8	250	30	0,286	en stock
PK010520065000*	52	65	1450	13	39	8	260	30	0,291	bajo pedido/on request*
PK010600074000*	60	74	1755	12	36	8	300	30	0,365	bajo pedido/on request*
PK010630077000*	63	77	1835	11	33	8	320	30	0,379	bajo pedido/on request*
PK010700085000*	70	85	2110	10	30	7	350	30	0,469	bajo pedido/on request*
PK010760091000*	76	91	2275	10	30	7	380	30	0,604	bajo pedido/on request*
PK010800095000*	80	95	2345	9	27	7	400	20	0,498	bajo pedido/on request*
PK010900106000*	90	106	2865	9	27	7	450	20	0,760	bajo pedido/on request*
PK011020118000*	102	118	3210	8	24	7	510	20	0,801	bajo pedido/on request*

* Diámetros bajo pedido para cantidades mínimas (MOQ), según disponibilidad en almacén · * Diameters available on request for minimum order quantities (MOQ), unless in stock



Los datos técnicos indicados se han medido a 23 °C y con una humedad del 50%
The technical data here reported have been measured at 23°C with 50% humidity

ES Tubo de color negro con banda exterior identificativa marrón, capa interior de especial PVC/NBR, reforzado con espiral de acero armónico e inserción textil de fibra de poliéster. El hilo de cobre incorporado entre las dos capas hace que el tubo sea conductivo (R<10² Ohm/m). Superficie interna y externa lisas, para reducir la posible acumulación de residuos durante el uso. Muy flexible, incluso a bajas temperaturas. Resiste bien el envejecimiento, la abrasión, los agentes atmosféricos y el ozono.

• Aspiración y descarga de aceites minerales, lubricantes, combustibles crudos (nafta, diesel), biodiésel y como línea de retorno en circuitos hidráulicos.

EN Black hose with a brown stripe on the cover: inner layer made with a special blend of PVC/NBR, reinforced both by a harmonic steel wire and polyester yarn.

The copper wire between the two layers makes the hose conductive (R<10² Ohm/m). Liner and cover completely smooth, to reduce friction and dirt collection while using it. Very flexible even at low temperatures, resistant to abrasion, ageing, weathering and ozone.

• Suction and delivery of mineral oils, lubricants, crude fuel (naphta, diesel oil), biodiesel and as a return line in hydraulic systems.



PLUTONE PRESS OIL

CÓD. PH · Ø mm 20-102



Espiral de acero
Steel spiral

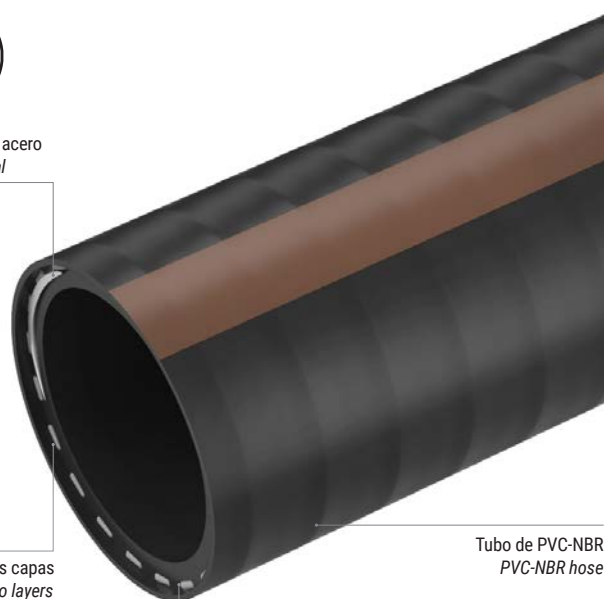

Tubo de PVC-NBR
PVC-NBR hose

Hilo de cobre incorporado entre las dos capas
Copper wire embedded between the two layers

Refuerzo de hilo de poliéster
Polyester yarn reinforcement

ARTÍCULOS DE LA MISMA SERIE · ITEMS IN THE SAME SERIES

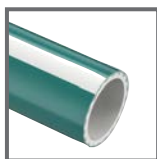

PLUTONE PRESS CHEMICAL

FICHA TÉCNICA · TECHNICAL DATA

JP = Just pick, in stock



PLUTONE PRESS OIL	ø int.	ø ext /out	Peso Weight	P.T. W.P.	P.R. B.P.	Vacio Vacuum	R. de curvatura Bending r.	Lg. Rollo Coil lgth.	Volume	Disponibilidad Availability
CÓDIGO/CODE	mm	mm	g/m	bar	bar	m H ₂ O	mm	m	m ³	
PH010200029000*	20	29	470	14	42	10	60	60	0,106	bajo pedido/on request*
PH010250035000	25	35	650	12	36	10	80	60	0,146	en stock
PH010300040000*	30	40	760	11	33	9	90	60	0,181	bajo pedido/on request*
PH010320043000*	32	43	885	11	33	9	100	60	0,214	bajo pedido/on request*
PH010350046000*	35	46	955	10	30	9	110	60	0,225	bajo pedido/on request*
PH010380049000*	38	49	1025	10	30	9	110	30	0,198	bajo pedido/on request*
PH010400053000*	40	53	1275	10	30	9	120	30	0,207	bajo pedido/on request*
PH010450058000*	45	58	1500	9	27	8	140	30	0,241	bajo pedido/on request*
PH010500063000	50	63	1645	8	24	8	150	30	0,286	✓
PH010520065000*	52	65	1705	8	24	8	160	30	0,291	bajo pedido/on request*
PH010600074000*	60	74	2070	7	21	8	180	30	0,365	bajo pedido/on request*
PH010630077000*	63	77	2165	7	21	8	190	30	0,379	bajo pedido/on request*
PH010760091000*	76	91	2705	6	18	7	230	30	0,604	bajo pedido/on request*
PH010800095000*	80	95	2805	6	18	7	240	20	0,498	bajo pedido/on request*
PH010900106000*	90	106	3415	5	15	7	270	20	0,760	bajo pedido/on request*
PH011020118000*	102	118	3830	4	12	7	310	20	0,801	bajo pedido/on request*

* Diámetros bajo pedido para cantidades mínimas (MOQ), según disponibilidad en almacén · * Diameters available on request for minimum order quantities (MOQ), unless in stock

Los datos técnicos indicados se han medido a 23 °C y con una humedad del 50%
The technical data here reported have been measured at 23°C with 50% humidity

ES Tubo de color azul oscuro fabricado con un compuesto especial de PVC-P anti-migración, con espiral de refuerzo de PVC rígido antichoque.

Superficie interna completamente lisa. Buena resistencia al envejecimiento, a la abrasión, a los agentes atmosféricos y al ozono. Bajo pedido, disponible la versión AS con hilo de cobre (cód. MT 02).

• Aspiración y descarga de aceites minerales, lubricantes, combustibles crudos (nafta, diesel).

EN Blue coloured hose made with special antimigration PVC compound, reinforced with an anti-shock rigid PVC spiral. Inside completely smooth. Good resistance to abrasion, ageing, weathering and ozone. AS version with copper wire available on request (Cod. MT 02).

• Suction and delivery of mineral oils, lubricants, crude oils (naptha and diesel oil).



CÓD. MT · Ø mm 19-203



Espirales de PVC rígido antichoque
Anti-shock rigid PVC spiral



Tubo de PVC-P antiestración
antimigration PVC-P hose

FICHA TÉCNICA · TECHNICAL DATA

JP = Just pick, en stock



MARTE A.O.	Ø int.		Espesor mín min wall thick		Espesor máx max wall thick		Peso Weight	P.T. W.P.	P.R. B.P.	Vacío Vacuum	R. de curvatura Bending r.	Lg. Rollo Coil lgth.	Volume	Disponibilidad Availability
	mm	inches	mm	mm	mm	mm								
CÓDIGO/CODE	mm	inches	mm	mm	mm	mm	g/m	bar	bar	m H ₂ O	mm	m	m ³	
MT010190000000*	19,1		4	4,3	380	8	24	10	140	50	0,071	bajo pedido/on request*		
MT010200000000*	20		4	4,3	400	8	24	10	140	50	0,073	bajo pedido/on request*		
MT010220000000*	22		4,1	4,4	440	8	24	10	160	50	0,079	bajo pedido/on request*		
MT010250000000*	25		4,3	5	550	8	24	10	170	50	0,112	bajo pedido/on request*		
MT010254000000*	25,4	1	4,3	5	560	8	24	10	170	50	0,113	bajo pedido/on request*		
MT010300000000*	30		4,4	5,1	660	8	24	10	195	50	0,129	bajo pedido/on request*		
MT010320000000*	31,8		4,4	5,1	700	8	24	10	205	50	0,134	bajo pedido/on request*		
MT010350000000*	35		4,4	5,3	760	7	21	10	220	50	0,175	bajo pedido/on request*		
MT010380000000*	38,1	1 1/2	4,4	5,3	820	7	21	10	235	50	0,210	bajo pedido/on request*		
MT010400000000*	40		4,3	5,3	850	7	21	10	250	50	0,219	bajo pedido/on request*		
MT010450000000*	45		4,4	5,3	960	6	18	10	275	50	0,240	bajo pedido/on request*		
MT010500000000*	50		4,9	5,8	1180	6	18	10	300	50	0,355	bajo pedido/on request*		
MT010520000000	50,8	2	4,9	5,8	1190	6	18	10	300	50	0,359	en stock		
MT010550000000*	55		5,3	6,3	1420	6	18	10	330	50	0,389	bajo pedido/on request*		
MT010600000000*	60		5,4	6,4	1570	6	18	10	355	50	0,629	bajo pedido/on request*		
MT010630000000*	63,5	2 1/2	5,6	6,5	1700	6	18	10	370	50	0,661	bajo pedido/on request*		
MT010700000000*	70		5,8	6,8	1910	5	15	10	410	50	0,722	bajo pedido/on request*		
MT010760000000	76,2	3	5,8	6,8	2070	5	15	10	440	50	0,776	en stock		
MT010800000000*	80		5,9	7	2190	5	15	10	460	30	0,677	bajo pedido/on request*		
MT010900000000*	90		6,2	7,3	2580	4	12	10	530	30	0,753	bajo pedido/on request*		
MT011000000000*	100		7,1	8,3	3300	4	12	9	600	30	0,895	bajo pedido/on request*		
MT011020000000	102		7,1	8,3	3360	4	12	9	600	30	0,911	en stock		
MT011100000000*	110		7,2	8,4	3640	4	12	9	690	30	1,298	bajo pedido/on request*		
MT011270000000*	127	5	7,3	8,5	4230	4	12	9	800	30	1,475	bajo pedido/on request*		
MT011500000000*	151,5		9	10,4	6320	3	9	8,5	1300	20	1,378	bajo pedido/on request*		
MT011520000000*	152,4	6	9	10,4	6350	3	9	8,5	1300	20	1,386	bajo pedido/on request*		
MT012030000000*	203,2	8	10,7	12,9	10190	2	6	7	1200	10	1,832	bajo pedido/on request*		

* Diámetros bajo pedido para cantidades mínimas (MOQ), según disponibilidad en almacén · * Diameters available on request for minimum order quantities (MOQ), unless in stock

Los datos técnicos indicados se han medido a 23 °C y con una humedad del 50%
The technical data here reported have been measured at 23°C with 50% humidity

SPIRALPRESS OIL

CÓD. SQ · Ø mm 50,8-102



Tubo de PVC-NBR
PVC-NBR hose

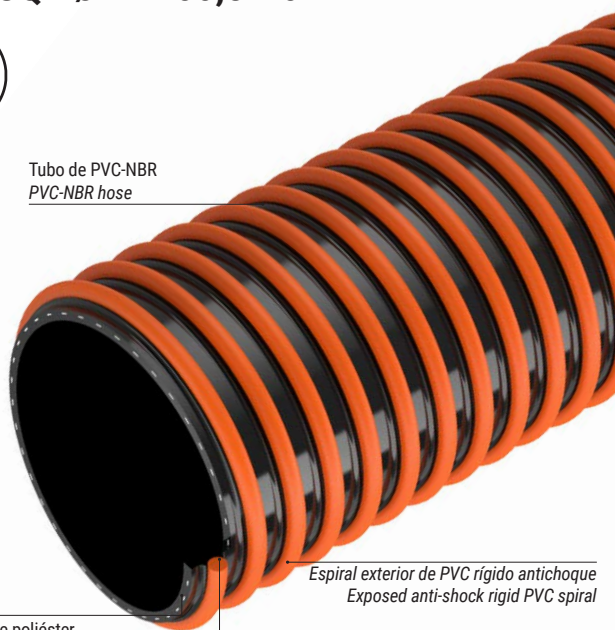

Espiral exterior de PVC rígido antichoque
Exposed anti-shock rigid PVC spiral

Refuerzo de hilo de poliéster
Polyester yarn reinforcement

Hilo de cobre incorporado bajo la espiral
Copper wire embedded under the PVC spiral

ES Tubo con una formulación especial de PVC-NBR, con espiral de PVC rígido antichoque y refuerzo textil de fibra de poliéster. Su estructura con espiral exterior permite reducir la fricción durante las operaciones de deslizamiento sobre el suelo. Más ligero y flexible que los tubos de goma convencionales y muy resistente a aceites y lubricantes. El tubo puede hacerse conductivo ($R < 10^2$ Ohm/m) conectando a tierra el hilo de cobre incorporado bajo la espiral de PVC.

• Excelente solución para aspiración y descarga de petróleo y gasolina, con una concentración aromática de hasta el 50%. Espiral de color rojo disponible bajo pedido (cód. SC EN).

EN Special black PVC-NBR tank drop hose, reinforced with an anti-shock rigid PVC spiral and polyester yarn; exposed spiral for easy handling and dragging. The hose is conductive ($R < 10^2$ Ohm/m) by earthing the copper wire under the PVC spiral. Lighter and more flexible than conventional rubber hoses. It's very resistant to oils and lubricants.

• Excellent solution for suction and discharge of petroleum and gasoline with an aromatic content up to 50%. Banding coil available on request, Cod. SC EN).



ARTÍCULOS DE LA MISMA SERIE · ITEMS IN THE SAME SERIES



SPIRALPRESS WT



SPIRALPRESS ENO



SPIRALPRESS MILK

FICHA TÉCNICA · TECHNICAL DATA

SPIRALPRESS OIL	Ø int.		Ø ext /out	Espesor mín min wall thick	Espesor max max wall thick	Peso Weight	P.T. W.P.	P.R. B.P.	Vacío Vacuum	R. de curvatura Bending r.	Lg. Rollo Coil lgth.	Volume	Disponibilidad Availability
	mm	inches											
SQ010508000000*	50,8	2	66,6	3,2	7,9	1150	7	21	9,5	200	30	0,288	bajo pedido/on request*
SQ010760000000*	76,2	3	96,2	3,7	10	1960	6	18	9	260	30	0,416	bajo pedido/on request*
SQ011020000000*	101,6	4	123,0	3,7	10,7	2730	6	18	9	360	30	0,945	bajo pedido/on request*

* Diámetros bajo pedido para cantidades mínimas (MOQ), según disponibilidad en almacén · * Diameters available on request for minimum order quantities (MOQ), unless in stock

Los datos técnicos indicados se han medido a 23 °C y con una humedad del 50%
The technical data here reported have been measured at 23°C with 50% humidity

ES Tubo de color negro fabricado con un compuesto especial de PVC-P anti-migración, con refuerzo textil de fibra de poliéster y cubierta de PVC-P. Superficie interna y externa completamente lisa, buena resistencia a los agentes atmosféricos, sustancias químicas, ozono y aceites minerales. Muy flexible, ligero y manejable.

• Transporte de combustibles (gasolina), lubricantes, aceites minerales.

EN Black hose made of special antimigration PVC-P compound, reinforced with polyester yarn and PVC-P cover. Completely smooth inside and outside, good resistance to weathering, chemicals, ozone and mineral oils. Very flexible, light and easy to handle.

• Transport of fuels (petrol), lubricants, mineral oils.



Tubo de PVC-P anti-migración
antimigration PVC-P hose



CÓD. AT11 · Ø mm 5-10

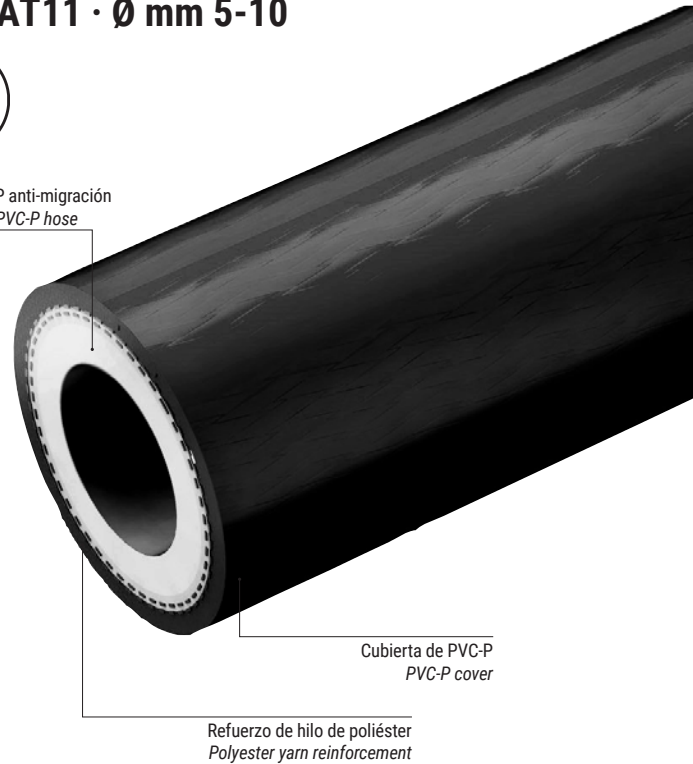

Cubierta de PVC-P
PVC-P cover

Refuerzo de hilo de poliéster
Polyester yarn reinforcement

ARTÍCULOS DE LA MISMA SERIE · ITEMS IN THE SAME SERIES



ARIANNA TA

FICHA TÉCNICA · TECHNICAL DATA

ARIANNA TA FUEL	Ø int.	Ø ext out	Peso Weight	P.T. W.P.	P.R. B.P.	R. de curvatura Bending r.	Lg. Rollo Coil lgth.	Volume	Disponibilidad Availability
CÓDIGO/CODE	mm	mm	g/m	bar	bar	mm	m	m ³	
AT110050010000*	5	10	80	29	87	30	100	0,020	bajo pedido/on request*
AT110060011000*	6	11	95	21	63	30	100	0,023	bajo pedido/on request*
AT110080013000*	8	13	115	23	69	40	100	0,028	bajo pedido/on request*
AT110100016000*	10	16	170	25	75	50	100	0,041	bajo pedido/on request*

* Diámetros bajo pedido para cantidades mínimas (MOQ), según disponibilidad en almacén · * Diameters available on request for minimum order quantities (MOQ), unless in stock

Los datos técnicos indicados se han medido a 23 °C y con una humedad del 50%
The technical data here reported have been measured at 23°C with 50% humidity



**TRATAMIENTO
DE LÍQUIDOS**
FLUIDS HANDLING



TRATAMIENTO DE LÍQUIDOS FLUIDS HANDLING



Las mangueras flexibles para el tratamiento de aguas residuales y industriales están diseñadas para garantizar eficiencia, resistencia y durabilidad en las aplicaciones más exigentes.

Fabricadas en PVC-P o PVC-NBR, estas mangueras están reforzadas con espirales de PVC rígido resistente a los choques y/o refuerzo textil de fibra de poliéster, características que les confieren flexibilidad y robustez incluso en las condiciones de funcionamiento más exigentes. Gracias a su versatilidad, se utilizan para el drenaje y el tratamiento y la descarga de aguas residuales en múltiples sectores, como la industria, la agricultura, las caravanas y la náutica, las piscinas y los spas (en los circuitos de depuración y recirculación del agua).

Industrial hoses for wastewater, slurry and sewage treatment are designed for efficiency, strength and durability in the most demanding applications.

Made of PVC-P or PVC-NBR, these hoses are reinforced with an anti-shock rigid PVC spiral and/or polyester fibre textile reinforcement, features that give them flexibility and resistance even in the harshest operating conditions. Thanks to their versatility, they are used for wastewater treatment and drainage in many sectors, including: industry, agriculture, caravanning and marine, swimming pools & spas (in water treatment and recirculation circuits).

APOLLO SE
APOLLO NL 1
APOLLO SUPERFLEX
APOLLO SUPERFLEX 2
APOLLO TOTAL
SPIRALPRESS WT
TRITON
PLUTONE PRESS WATER
GIOVE SE
SATURNO L
SATURNO L SE

AQUAPOOL
AQUAPOOL CHLORINE RESISTANT
SATURNO IDRO SE
NAUTILUS ODOR PROOF
NETTUNO SE
ARIANNA 20 BAR
ARIANNA 40 BAR
ARIANNA 80 BAR
ARIANNA MULTIPURPOSE
MERCURIO L
MERCURIO M

APOLLO SE

ES Tubo de PVC-P superelástico de color gris con espiral de PVC rígido antichoque de color azul. Fórmula especial diseñada para mantener una elevada flexibilidad incluso a bajas temperaturas. Su estructura con espiral exterior permite reducir la fricción durante el deslizamiento del tubo sobre el suelo. Completamente liso en el interior y ligeramente corrugado en el exterior, el tubo resiste a los agentes atmosféricos y a numerosas sustancias químicas. Versión AS con hilo de cobre disponible bajo pedido (cód. A1 02).

• Alcantarillado y agricultura: aspiración y descarga de aguas residuales y líquidos industriales; especialmente adecuado para su uso en vehículos de tratamiento de aguas y camiones cisterna, gracias a sus propiedades físico-mecánicas.

EN Blue PVC-P hose with an extruded red stripe, reinforced with an anti-shock rigid PVC spiral. Particularly suitable to be used at low temperatures. Inside surface completely smooth, slightly corrugated outside. Strong and flexible, resistant to crushing, abrasion, weathering and to most chemicals. AS version with copper wire available on request (Cod. AX 02).

• Excellent for suction and discharge of liquids and wastewater, particularly suitable to be used on tank trucks, thanks to its physical-mechanical features.



CÓD. AX 01 · Ø mm 19-304,8

Espirale de PVC rígido antichoque
Anti-shock rigid PVC spiral

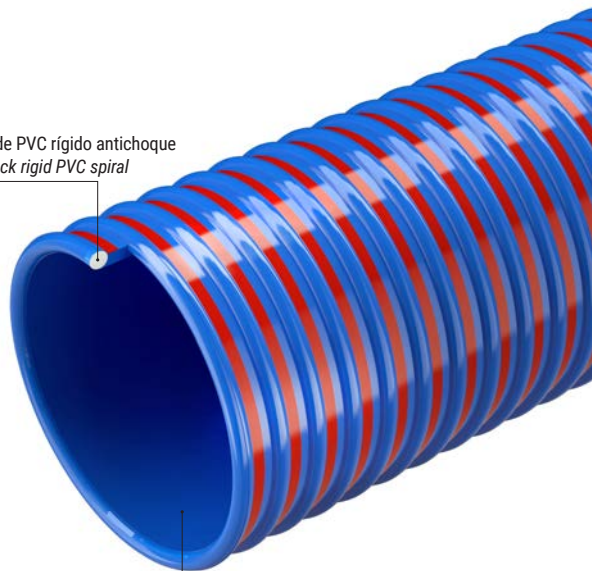

Tubo de PVC-P
PVC-P hose



ARTÍCULOS DE LA MISMA SERIE · ITEMS IN THE SAME SERIES

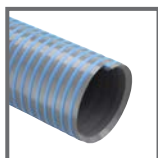

APOLLO NL1

FICHA TÉCNICA · TECHNICAL DATA

JP = Just pick, en stock

APOLLO SE	Ø int.		Espesor mín Min wall thick	Espesor max max wall thick	Peso Weight	P.T. W.P.	P.R. B.P.	Vacío Vacuum	R. de curvatura Bending r.	Lg. Rollo Coil lgth.	Volume	Disponibilidad Availability
	mm	inches										
CÓDIGO/CODE	mm	inches	mm	mm	g/m	bar	bar	m H ₂ O	mm	m	m ³	
AX010190000000*	19,1		3,2	4	300	7	21	10	80	50	0,059	bajo pedido/on request*
AX010200000000*	20		3,2	4	320	7	21	10	80	50	0,060	bajo pedido/on request*
AX010250000000	25		3,4	4,3	420	6	18	10	100	50	0,097	en stock
AX010300000000	30		3,9	4,7	570	6	18	10	120	50	0,126	✓
AX010320000000	31,8		3,9	4,7	600	6	18	10	130	50	0,132	✓
AX010350000000*	35		3,9	4,8	650	5	15	10	140	50	0,143	bajo pedido/on request*
AX010380000000	38,1	1 1/2	3,9	4,8	700	5	15	10	155	50	0,183	en stock
AX010390000000*	39		3,9	4,8	720	5	15	10	155	50	0,187	bajo pedido/on request*
AX010400000000	40		3,9	4,8	730	5	15	10	160	50	0,190	✓
AX010450000000*	45		4,1	5	860	4	12	10	180	50	0,238	bajo pedido/on request*
AX010500000000	50		4,3	5,2	990	4	12	10	200	50	0,348	en stock
AX010515000000*	51,5		4,3	5,2	1020	4	12	10	200	50	0,357	bajo pedido/on request*
AX010520000000	50,8	2	4,3	5,2	1010	4	12	10	200	50	0,353	en stock
AX010550000000*	55		4,4	5,4	1130	4	12	9	220	50	0,379	bajo pedido/on request*
AX010570000000*	57		4,4	5,4	1160	4	12	9	230	50	0,391	bajo pedido/on request*
AX010600000000	60		4,5	5,5	1250	4	12	9	240	50	0,409	en stock
AX010630000000	63,5	2 1/2	4,8	5,8	1420	4	12	9	260	50	0,433	en stock
AX010650000000*	65		4,9	6	1510	3	9	9	270	50	0,444	bajo pedido/on request*
AX010700000000	70		5	6,2	1620	3	9	9	280	50	0,593	✓
AX010760000000	76,2	3	5	6,5	1820	3	9	9	310	50	0,642	en stock
AX010800000000	80		5,1	6,7	1940	3	9	9	320	50	0,672	en stock
AX010900000000	90		5,3	7	2280	3	9	9	360	30	0,599	en stock
AX011000000000	100		6,1	8	2930	3	9	9	410	30	0,891	en stock
AX011020000000	102		6,1	8	2980	3	9	9	410	30	0,906	en stock
AX011035000000*	103,5		6,1	8	3030	3	9	9	410	30	0,918	bajo pedido/on request*
AX011050000000*	105		6,1	8,1	3100	3	9	9	430	30	0,931	bajo pedido/on request*
AX011100000000	110		6,1	8,1	3200	3	9	9	450	30	0,969	en stock
AX011200000000	120		6,3	8,3	3600	2,5	7,5	9	480	30	1,049	✓
AX011250000000*	125		6,3	8,3	3740	2,5	7,5	9	510	30	1,087	bajo pedido/on request*
AX011270000000	127	5	6,3	8,3	3800	2,5	7,5	9	510	30	1,103	en stock
AX011300000000*	130		7	8,7	4200	2,5	7,5	8	530	30	1,132	bajo pedido/on request*
AX011330000000*	133		7	8,7	4290	2,5	7,5	8	530	30	1,540	bajo pedido/on request*
AX011500000000	151,5		7,4	9,2	5130	2	6	8	610	20	1,305	en stock
AX011520000000	152,4	6	7,4	9,2	5160	2	6	8	610	20	1,312	en stock
AX011600000000*	160		7,9	9,7	5630	2	6	7	660	20	1,435	bajo pedido/on request*
AX012000000000*	200		11	12,7	9840	1,5	4,5	7	850	10	1,803	bajo pedido/on request*
AX012030000000*	203,2		11	12,7	9990	1,5	4,5	7	850	10	1,829	bajo pedido/on request*
AX012500000000*	250		11	13,2	12510	1,2	3,7	7	1500	Tramo 10 m/straight	0,764	bajo pedido/on request*
AX012540000000*	254		11	13,2	12700	1,2	3,7	7	1500	Tramo 10 m/straight	0,786	bajo pedido/on request*
AX013000000000*	300		11,5	13,7	15650	1	3	5	1800	Tramo 10 m/straight	1,072	bajo pedido/on request*
AX013050000000*	304,8		11,5	13,7	15890	1	3	5	1800	Tramo 10 m/straight	1,104	bajo pedido/on request*

* Diámetros bajo pedido para cantidades mínimas (MOQ), según disponibilidad en almacén · * Diameters available on request for minimum order quantities (MOQ), unless in stock

Los datos técnicos indicados se han medido a 23 °C y con una humedad del 50%
The technical data here reported have been measured at 23 °C with 50% humidity

ES Tubo de PVC-P superelástico de color gris con espiral de PVC rígido antichoque de color azul. Fórmula especial diseñada para mantener una elevada flexibilidad incluso a bajas temperaturas. Su estructura con espiral exterior permite reducir la fricción durante el deslizamiento del tubo sobre el suelo. Completamente liso en el interior y ligeramente corrugado en el exterior, el tubo resiste a los agentes atmosféricos y a numerosas sustancias químicas. Versión AS con hilo de cobre disponible bajo pedido (cód. A1 02).

• Alcantarillado y agricultura: aspiración y descarga de aguas residuales y líquidos industriales; especialmente adecuado para su uso en vehículos de tratamiento de aguas y camiones cisterna, gracias a sus propiedades físico-mecánicas.

EN Grey PVC-P hose manufactured with superelastic material and reinforced with a light blue, anti-shock rigid PVC spiral.

Special formulation conceived for keeping high flexibility even at low temperatures. Its exposed spiral allows less resistance to dragging. Inside smooth and slightly corrugated outside, it resists to weathering and to most chemicals. AS version with copper wire available on request (Cod. A1 02).

• In waste management and agriculture, it represents an excellent solution for suction and discharge of wastewater, slurry and liquids; particularly suitable to be used on tank trucks, thanks to its physical and mechanical features.



APOLLO NL1

CÓD. A1 · Ø mm 25,4-203



espiral exterior de PVC rígido antichoque
Exposed anti-shock rigid PVC spiral

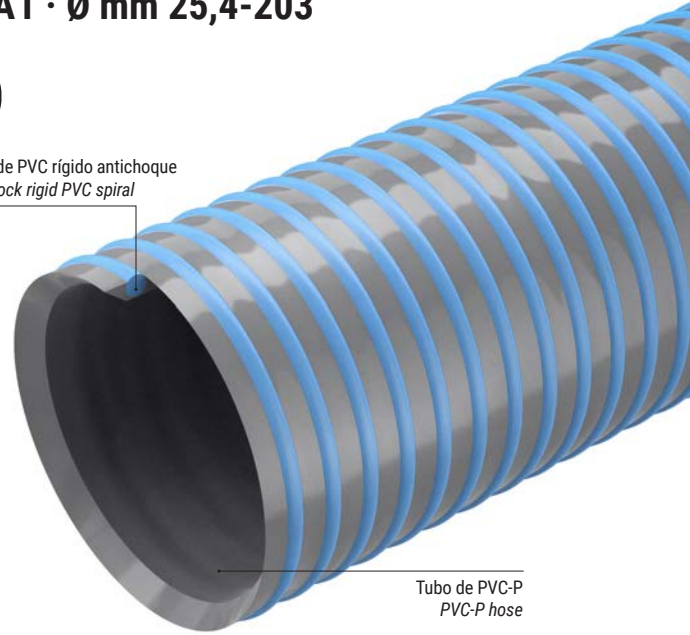

Tubo de PVC-P
PVC-P hose

ARTÍCULOS DE LA MISMA SERIE · ITEMS IN THE SAME SERIES

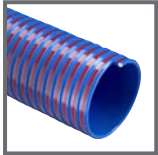

APOLLO SE

FICHA TÉCNICA · TECHNICAL DATA

APOLLO NL1	Ø int.		Espesor mín Min wall thick	Espesor max max wall thick	Peso Weight	P.T. W.P.	P.R. B.P.	Vacío Vacuum	R. de curvatura Bending r.	Lg. Rollo Coil lgth.	Volume	Disponibilidad Availability
	mm	inches										
CÓDIGO/CODE	mm	inches	mm	mm	g/m	bar	bar	m H ₂ O	mm	m	m ³	
A1010254000000*	25,4	1	2,7	3,8	350	5	15	8	130	50	0,084	bajo pedido/on request*
A1010320000000*	31,8		3	4,3	500	5	15	8	130	50	0,129	bajo pedido/on request*
A1010380000000*	38,1	1 1/2	3,3	4,8	660	4,2	12,5	8	140	50	0,183	bajo pedido/on request*
A1010390000000*	39		3,3	4,8	670	4,2	12,5	8	140	50	0,187	bajo pedido/on request*
A1010400000000*	40		3,3	4,8	690	4,2	12,5	8	140	50	0,190	bajo pedido/on request*
A1010500000000*	50		3,6	5,3	940	3,5	10,5	8	180	50	0,262	bajo pedido/on request*
A1010515000000*	51,5		3,6	5,3	970	3,5	10,5	8	180	50	0,268	bajo pedido/on request*
A1010520000000*	50,8	2	3,6	5,3	960	3,5	10,5	8	180	50	0,265	bajo pedido/on request*
A1010570000000*	57		3,8	5,6	1150	3	9	8	205	50	0,393	bajo pedido/on request*
A1010600000000*	60		3,9	5,8	1260	3	9	8	230	50	0,412	bajo pedido/on request*
A1010630000000*	63,5	2 1/2	3,9	5,8	1330	3	9	8	230	50	0,433	bajo pedido/on request*
A1010650000000*	65		4,2	5,9	1420	3	9	8	240	50	0,442	bajo pedido/on request*
A1010760000000*	76,2	3	4,2	6,2	1630	3	9	8	290	50	0,638	bajo pedido/on request*
A1010777000000*	77,7		4,2	6,2	1660	3	9	8	295	50	0,649	bajo pedido/on request*
A1010800000000*	80		4,3	6,6	1750	2,5	7,5	8	300	30	0,403	bajo pedido/on request*
A1010900000000*	90		4,4	6,8	2030	2,5	7,5	8	340	30	0,597	bajo pedido/on request*
A1011000000000*	100		4,8	7,7	2540	2	6	8	380	30	0,665	bajo pedido/on request*
A1011020000000*	102		4,8	7,7	2590	2	6	7	380	30	0,676	bajo pedido/on request*
A1011050000000*	105		4,9	7,7	2680	2	6	7	395	30	0,925	bajo pedido/on request*
A1011100000000*	110		5,1	7,8	2840	2	6	7	415	30	0,965	bajo pedido/on request*
A1011200000000*	120		5,1	8,1	3200	2	6	7	450	30	1,046	bajo pedido/on request*
A1011270000000*	127	5	5,2	8,2	3440	2	6	7	500	30	1,101	bajo pedido/on request*
A1011500000000*	151,5		6,1	9,4	4820	1,5	4,5	7	630	20	1,308	bajo pedido/on request*
A1011520000000*	152,4	6	6,1	9,4	4850	1,5	4,5	7	630	20	1,315	bajo pedido/on request*
A1011600000000*	160		6,5	10,2	5350	1,3	4	6	750	20	1,443	bajo pedido/on request*
A1012000000000*	200		8,3	12,5	8610	1	3	6	900	10	1,800	bajo pedido/on request*
A1012030000000*	203,2	8	8,3	12,5	8740	1	3	6	900	10	1,826	bajo pedido/on request*

* Diámetros bajo pedido para cantidades mínimas (MOQ), según disponibilidad en almacén · * Diameters available on request for minimum order quantities (MOQ), unless in stock

Los datos técnicos indicados se han medido a 23 °C y con una humedad del 50%
The technical data here reported have been measured at 23°C with 50% humidity

ES Tubo de PVC/NBR de color negro, reforzado con espiral de PVC rígido antichoque. Fórmula especial específica para climas muy rígidos que lo hace mejor que los productos análogos de PVC-P comúnmente utilizados. Versión AS con hilo de cobre disponible bajo pedido (cód. AS 02).

• Alcantarillado y agricultura: aspiración y descarga de líquidos industriales y aguas residuales, utilizado en camiones cisterna y vehículos para el tratamiento de aguas.

EN Black PVC/NBR hose, reinforced with an anti-shock rigid PVC spiral. Special formulation conceived for keeping flexibility at extreme temperatures, better than similar PVC-P hoses commonly used. AS version with copper wire available on request (Cod. AS 02).

• Waste management and agriculture: suction and discharge of wastewater and liquids; usually used on tank trucks."



APOLLO SUPERFLEX

CÓD. AS 01 · Ø mm 20-203



Espiral de PVC rígido antichoque
Anti-shock rigid PVC spiral



Tubo de PVC-NBR
PVC-NBR hose

ARTÍCULOS DE LA MISMA SERIE · ITEMS IN THE SAME SERIES



APOLLO SUPERFLEX 2



APOLLO TOTAL

FICHA TÉCNICA · TECHNICAL DATA

APOLLO SUPERFLEX	Ø int.		Espesor mín Min wall thick	Espesor max max wall thick	Peso Weight	P.T. W.P.	P.R. B.P.	Vacío Vacuum	R. de curvatura Bending r.	Lg. Rollo Coil lgh.	Volume	Disponibilidad Availability
	mm	inches										
CÓDIGO/CODE	mm	inches	mm	mm	g/m	bar	bar	m H ₂ O	mm	m	m ³	
AS01020000000*	20		3,2	4	310	5	15	10	80	50	0,072	bajo pedido/on request*
AS01025000000	25		3,4	4,3	410	5	15	10	80	50	0,086	✓
AS01030000000*	30		3,9	4,7	550	5	15	10	100	50	0,126	bajo pedido/on request*
AS01032000000	31,8		3,9	4,7	580	5	15	10	105	50	0,132	✓
AS01035000000*	35		3,9	4,8	630	4,3	13	10	115	50	0,143	bajo pedido/on request*
AS01038000000	38,1	1 1/2	3,9	4,8	680	4,3	13	10	125	50	0,183	✓
AS01040000000*	40		3,9	4,8	710	4	12	10	130	50	0,19	bajo pedido/on request*
AS01043000000*	43		4	4,9	780	4	12	10	130	50	0,203	bajo pedido/on request*
AS01045000000*	45		4,1	5	840	4	12	10	145	50	0,211	bajo pedido/on request*
AS01050000000*	50		4,3	5,2	970	3,3	10	10	160	50	0,348	bajo pedido/on request*
AS01051500000*	51,5		4,3	5,2	990	3,3	10	10	160	50	0,357	bajo pedido/on request*
AS01052000000*	50,8	2	4,3	5,2	980	3,3	10	10	160	50	0,353	bajo pedido/on request*
AS01055000000*	55		4,4	5,4	1100	3,3	10	9	180	50	0,379	bajo pedido/on request*
AS01057000000*	57		4,4	5,4	1140	3,3	10	9	190	50	0,391	bajo pedido/on request*
AS01060000000*	60		4,5	5,5	1220	3,3	10	9	195	50	0,409	bajo pedido/on request*
AS01063000000	63,5	2 1/2	4,8	5,8	1390	3,3	10	9	210	50	0,433	✓
AS01065000000*	65		4,9	6	1470	3	9	9	210	50	0,444	bajo pedido/on request*
AS01070000000*	70		5	6,2	1580	3	9	9	225	50	0,475	bajo pedido/on request*
AS01075000000*	75		5	6,5	1750	3	9	9	250	50	0,76	bajo pedido/on request*
AS01076000000	76,2	3	5	6,5	1780	3	9	9	250	50	0,771	✓
AS01080000000*	80		5,1	6,7	1890	2,7	8	9	260	50	0,807	bajo pedido/on request*
AS01090000000*	90		5,3	7	2230	2,5	7,5	9	300	30	0,749	bajo pedido/on request*
AS01100000000*	100		6,1	8	2860	2,2	6,5	9	330	30	0,835	bajo pedido/on request*
AS01102000000*	102		6,1	8	2920	2,2	6,5	9	335	30	0,850	bajo pedido/on request*
AS01105000000*	105		6,1	8,1	3030	2	6	9	350	30	0,873	bajo pedido/on request*
AS01110000000*	110		6,1	8,1	3130	2	6	9	360	30	0,969	bajo pedido/on request*
AS01120000000*	120		6,3	8,3	3520	1,8	5,5	9	390	30	1,399	bajo pedido/on request*
AS01127000000	127	5	6,3	8,3	3710	1,8	5,5	9	410	30	1,470	✓
AS01130000000*	130		7	8,7	4110	1,8	5,5	8	420	30	1,509	bajo pedido/on request*
AS01150000000*	151,5		7,4	9,2	5010	1,5	4,5	8	500	20	1,305	bajo pedido/on request*
AS01152000000	152,4	6	7,4	9,2	5040	1,5	4,5	8	500	20	1,312	✓
AS01160000000*	160		7,9	9,7	5490	1,5	4,5	7	540	20	1,378	bajo pedido/on request*
AS01200000000*	200		11	12,7	9630	1,17	3,5	7	700	10	0,902	bajo pedido/on request*
AS01203000000*	203,2	8	11	12,7	9770	1,17	3,5	7	700	10	0,914	bajo pedido/on request*

* Diámetros bajo pedido para cantidades mínimas (MOQ), según disponibilidad en almacén · * Diameters available on request for minimum order quantities (MOQ), unless in stock

Los datos técnicos indicados se han medido a 23 °C y con una humedad del 50%
The technical data here reported have been measured at 23 °C with 50% humidity

ES Tubo de PVC/NBR de color negro reforzado con espiral de PVC rígido antichoque de color gris. Gracias a su particular formulación mixta con goma nitrilica, mantiene una elevada flexibilidad a temperaturas extremas. Su perfil con espiral ligeramente prominente garantiza un fácil deslizamiento sobre el terreno y una conexión sencilla y segura. Versión AS con hilo de cobre disponible bajo pedido (cód. SF 02).

• Aspiración y descarga de líquidos industriales y aguas residuales, especialmente indicado para su uso en vehículos de tratamiento de aguas y camiones cisterna, incluso a temperaturas muy bajas.

EN Black coloured PVC/NBR hose, reinforced with a grey anti-shock rigid PVC spiral. Its particular mixed rubber nitrilic formulation enhances to keep high flexibility at extreme low temperatures. Its profile with a slightly protruding spiral guarantees an easy dragging on the ground and an easy and safe connection. AS version with copper wire available on request (Cod. SF 02).

• Suction and discharge of liquids and wastewater in general; ideal to be used on tank trucks, even at extremely low temperatures.



APOLLO SUPERFLEX 2

CÓD. SF 01 · Ø mm 50,8-152,4



Espiral de PVC rígido antichoque ligeramente prominente
Slightly exposed anti-shock rigid PVC spiral



Tubo de PVC-NBR
PVC-NBR hose

ARTÍCULOS DE LA MISMA SERIE · ITEMS IN THE SAME SERIES



APOLLO SUPERFLEX



APOLLO TOTAL

FICHA TÉCNICA · TECHNICAL DATA

JP = Just pick, en stock



APOLLO SUPERFLEX 2	Ø int.		Espesor mín Min wall thick	Espesor max max wall thick	Peso Weight	P.T. W.P.	P.R. B.P.	Vacío Vacuum	R. de curvatura Bending r.	Lg. Rollo Coil lgth.	Volume	Disponibilidad Availability
	mm	inches										
CÓDIGO/CODE	mm	inches	mm	mm	g/m	bar	bar	m H ₂ O	mm	m	m ³	
SF010520000000	50,8	2	4,4	4,9	970	3,3	10	9	160	50	0,349	en stock
SF010550000000*	55		4,6	5,1	1100	3,3	10	9	160	50	0,376	bajo pedido/on request*
SF010600000000*	60		4,8	5,3	1260	3	9	9	200	50	0,407	bajo pedido/on request*
SF010630000000	63,5	2 1/2	4,9	5,5	1380	3	9	9	210	50	0,429	✓
SF010650000000*	65		5	5,6	1440	3	9	9	210	50	0,439	bajo pedido/on request*
SF010700000000*	70		5,1	5,7	1530	3	9	9	225	50	0,586	bajo pedido/on request*
SF010760000000	76,2	3	5,1	6,1	1710	3	9	9	250	50	0,636	en stock
SF010800000000	80		5,1	7	1960	2,5	7,5	9	270	50	0,677	en stock
SF010900000000	90		5,2	7,2	2260	2,5	7,5	9	300	30	0,601	✓
SF011020000000	102		5,9	7,8	2810	2,2	6,5	9	335	30	0,677	en stock
SF011050000000*	105		6	7,8	2910	2,2	6,5	9	335	30	0,695	bajo pedido/on request*
SF011100000000	110		6,1	7,8	3030	2	6	8	360	30	0,723	en stock
SF011200000000	120		6,3	7,9	3370	1,8	5,5	8	360	30	1,391	✓
SF011250000000*	125		6,3	7,9	3510	1,8	5,5	8	410	30	1,081	bajo pedido/on request*
SF011270000000*	127	5	6,3	7,9	3560	1,8	5,5	8	410	30	1,097	bajo pedido/on request*
SF011520000000*	152,4	6	7,4	9,1	5020	1,5	4,5	8	500	20	1,310	bajo pedido/on request*

* Diámetros bajo pedido para cantidades mínimas (MOQ), según disponibilidad en almacén · * Diameters available on request for minimum order quantities (MOQ), unless in stock

Los datos técnicos indicados se han medido a 23 °C y con una humedad del 50%
The technical data here reported have been measured at 23°C with 50% humidity

APOLLO TOTAL

CÓD. TL 01 · Ø mm 40-152,4

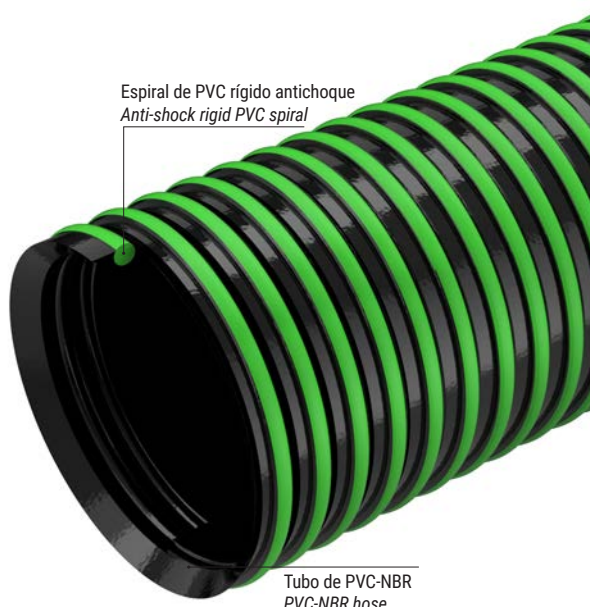

Espiral de PVC rígido antichoque
Anti-shock rigid PVC spiral

Tubo de PVC-NBR
PVC-NBR hose

ES Tubo de PVC/NBR especial de color negro, reforzado con espiral de PVC rígido antichoque verde. Gracias a su particular formulación mixta con goma nitrílica, mantiene una elevada flexibilidad incluso a temperaturas extremas y representa la solución más ligera, flexible y eficaz de toda la gama Apollo. Su perfil, con espiral ligeramente prominente, garantiza un fácil deslizamiento sobre el terreno y una conexión sencilla y segura. Muy resistente a aceites minerales, grasas y líquidos industriales.

Versión AS con hilo de cobre disponible bajo pedido (cód. TL 02).

• Tratamiento de aguas residuales, aspiración y descarga de líquidos industriales y aguas residuales en la agricultura y la industria en general; especialmente indicado para su uso en camiones cisterna, para el vaciado de depósitos y la separación de grasas industriales, incluso a temperaturas muy bajas.

EN Black special PVC/NBR hose, reinforced with a green anti-shock rigid PVC spiral. Thanks to its special formulation mixed with nitrile rubber, it maintains a high degree of flexibility even at extreme temperatures and represents the lightest, most flexible and high-performance solution in the entire Apollo range. Its profile, with a slightly protruding spiral, guarantees easy sliding on the ground and simple and secure fitting. Very resistant to mineral oils, greases and industrial liquids.

AS version with copper wire available on request (Code TL 02).

• Wastewater treatment, suction and discharge of industrial liquids and slurries in agriculture and industry in general; particularly suitable for use on tank trucks, for tank emptying and separation of industrial grease, even at very low temperatures.



ARTÍCULOS DE LA MISMA SERIE · ITEMS IN THE SAME SERIES



APOLLO SUPERFLEX

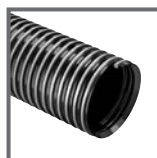

APOLLO SUPERFLEX 2

FICHA TÉCNICA · TECHNICAL DATA

JP = Just pick, en stock



APOLLO TOTAL	Ø int.		Espesor mín Min wall thick	Espesor max max wall thick	Peso Weight	P.T. W.P.	P.R. B.P.	Vacio/ Vacuum	R. de curvatura Bending r.	Lg. Rollo Coil lgth.	Volume	Disponibilitat Availability
CÓDIGO/CODE	mm	inches	mm	mm	g/m	bar	bar	m H2o	mm	m	m3	
TL010400000000*	40		3,5	4,1	620	3,3	10	9	120	50	0,208	bajo pedido/on request*
TL010450000000*	45		3,6	4,4	720	3,3	10	9	130	50	0,310	bajo pedido/on request*
TL010520000000*	50,8	2	3,8	4,7	880	3,3	10	9	145	50	0,347	en stock
TL010630000000*	63,5	2 1/2	3,9	5,4	1210	3	9	9	200	50	0,535	bajo pedido/on request*
TL010760000000*	76,2	3	4	6	1530	2,5	7,5	9	225	50	0,635	en stock
TL010800000000*	80		4	6,9	1840	2,5	7,5	9	225	50	0,675	bajo pedido/on request*
TL010900000000*	90		4,2	7,2	2150	2,2	6,5	9	270	50	0,752	bajo pedido/on request*
TL011020000000*	102		4,8	7,7	2650	2,2	6,5	9	300	30	0,676	en stock
TL011270000000*	127	5	5,1	7,8	3290	2	6	9	400	30	0,821	bajo pedido/on request*
TL011520000000*	152,4	6	6	9	4690	2	6	9	460	20	1,309	bajo pedido/on request*

* Diámetros bajo pedido para cantidades mínimas (MOQ), según disponibilidad en almacén · * Diameters available on request for minimum order quantities (MOQ), unless in stock

Los datos técnicos indicados se han medido a 23 °C y con una humedad del 50%
The technical data here reported have been measured at 23 °C with 50% humidity

ES Tubo transparente de PVC-P especial, con refuerzo textil de fibra de poliéster y espiral de PVC rígido antichoque de color naranja. Interior liso y exterior corrugado. La pared transparente facilita una mejor identificación de las sustancias transportadas, mientras que la espiral prominente permite una menor fricción durante las operaciones de arrastre. Ligero y manejable, **es la solución ideal para aplicaciones tanto de descarga como de aspiración, sin deformaciones longitudinales**: de hecho, el tubo es adecuado para aplicaciones que requieren una buena resistencia a presiones elevadas, gracias al refuerzo textil. Pared y espiral aptas para uso alimentario. Apto para el contacto con alimentos según la norma UE 10/2011 (clases A, B, C, D1). Espiral de color rojo, disponible, bajo pedido, en toda la gama de diámetros (código SC EN).

• Aspiración y descarga de agua, incluso a altas presiones y en condiciones severas. En los diámetros más grandes también se utiliza para el transporte de pescado, en sistemas de bombeo y de descarga de agua.

EN Transparent hose made of special PVC-P, with polyester fibre textile reinforcement and orange anti-shock rigid PVC spiral. Smooth inside and corrugated outside. The transparent wall facilitates better identification of the substances being conveyed, while the protruding spiral allows for less friction during conveying operations. Lightweight and easy to handle, **it is the ideal solution for both suction and discharge applications, without any longitudinal deformations**. The hose is suitable for applications requiring high pressure resistance, thanks to the textile reinforcement. Food grade wall and spiral. Suitable for food contact, according to EU 10/2011 (class A, B, C, D1). Spiral available on request across the entire diameter range (Code SC EN).

• Suction and discharge of water, even at high pressures and under severe conditions. In bigger diameters it is also used for the passage of fish, in pumping and water discharge systems.



SPIRALPRESS WT

CÓD. WT · Ø mm 38-254



Tubo de PVC-P
PVC-P hose

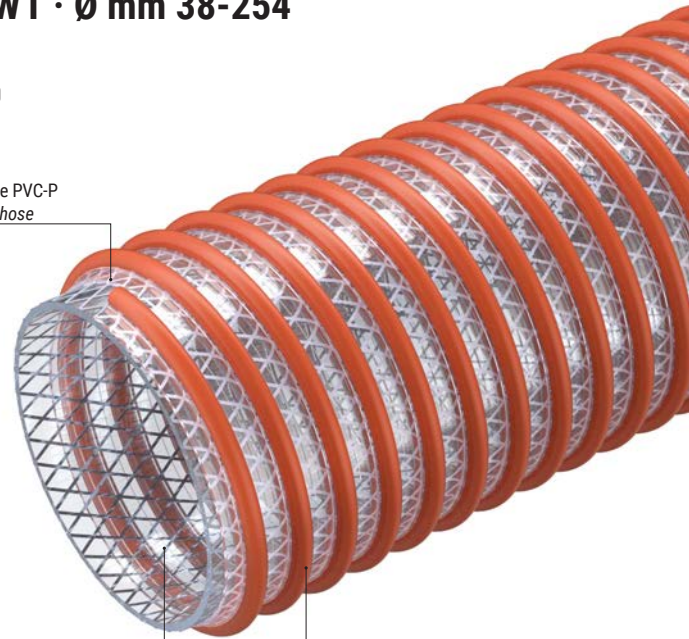

Espiral de PVC rígido antichoque
Anti-shock rigid PVC spiral

Refuerzo de hilo de poliéster
Polyester yarn reinforcement

ARTÍCULOS DE LA MISMA SERIE · ITEMS IN THE SAME SERIES



SPIRALPRESS MILK

SPIRALPRESS OIL

SPIRALPRESS ENO

FICHA TÉCNICA · TECHNICAL DATA

SPIRALPRESS WT	Ø int.		Espesor mín Min wall thick	Espesor max max wall thick	Peso Weight	P.T. W.P.	P.R. B.P.	Vacío Vacuum	R. de curvatura Bending r.	Lg. Rollo Coil lgth.	Volume	Disponibilidad Availability
	mm	inches										
WT010380000000*	38,1	1 1/2	3	7,1	790	8	24	9,5	90	30	0,134	bajo pedido/on request*
WT010400000000*	40		3	7,1	805	8	24	9,5	100	30	0,139	bajo pedido/on request*
WT010500000000*	50		3	7,7	1085	7	21	9,5	160	30	0,251	bajo pedido/on request*
WT010508000000*	50,8	2	3	7,7	1100	7	21	9,5	160	30	0,254	bajo pedido/on request*
WT010600000000*	60		3	8,4	1235	7	21	9,5	180	30	0,332	bajo pedido/on request*
WT010760000000*	76,2	3	3,5	9,8	1905	6	18	9	200	30	0,414	bajo pedido/on request*
WT010800000000*	80		3,5	10,4	2185	6	18	9	210	30	0,581	bajo pedido/on request*
WT011000000000*	100		3,5	10,4	2585	6	18	9	300	30	0,928	bajo pedido/on request*
WT011020000000*	101,6	4	3,5	10,5	2660	6	18	9	300	30	0,942	bajo pedido/on request*
WT011270000000*	127	5	5	12,5	3975	5	15	9	380	30	1,556	bajo pedido/on request*
WT011520000000	152,4	6	5	13,8	5235	5	15	8	450	20	1,440	✓
WT012030000000*	203,2	8	6	16,4	8255	4	12	8	600	10	1,888	bajo pedido/on request*
WT012540000000*	254	10	9	20	11325	3	-	6	-	tramo 10 m/straight	0,638	bajo pedido/on request*

* Diámetros bajo pedido para cantidades mínimas (MOQ), según disponibilidad en almacén · * Diameters available on request for minimum order quantities (MOQ), unless in stock

Los datos técnicos indicados se han medido a 23 °C y con una humedad del 50%
The technical data here reported have been measured at 23°C with 50% humidity

TRITON

CÓD. TN · Ø mm 152,4-305



Tubo de PVC-P
PVC-P hose

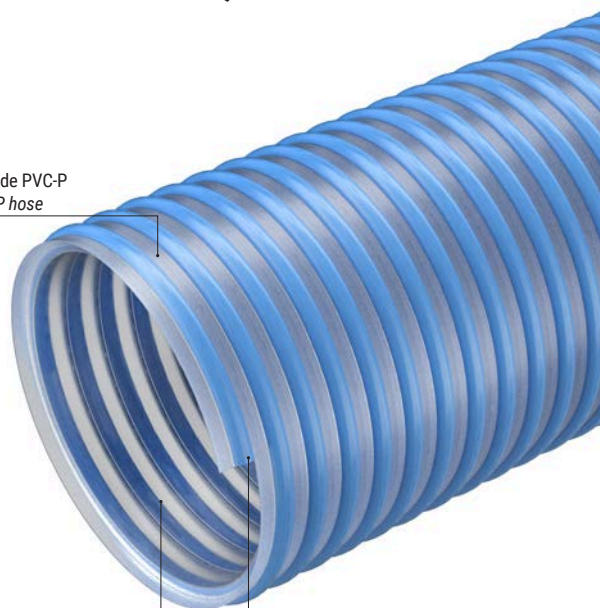

Espiral de PVC rígido antichoque
Anti-shock rigid PVC spiral

Capa inferior de TPU antiabrasivo
Antiabrasive TPU inner layer

ES Tubo transparente de PVC-P y capa inferior de TPU antiabrasivo, con espiral de refuerzo de PVC rígido antichoque de color azul. La capa interna de TPU (altamente resistente a la hidrólisis) garantiza una mayor resistencia a la abrasión y lo hace especialmente adecuado para el transporte de agua y líquidos. La espiral exterior de PVC rígido antichoque mejora la resistencia al vacío y reduce la fricción entre el tubo y el suelo. Interior liso para optimizar las propiedades de flujo y facilitar los procesos de limpieza y esterilización. Resistente a bajas temperaturas, se utiliza principalmente para aplicaciones pesadas, en las que se requiere una buena flexibilidad y una excelente resistencia al envejecimiento y a los agentes atmosféricos. • Aspiración y transporte de pescado en piscifactorías.

EN Transparent PVC-P hose and anti-abrasive TPU inner layer, reinforced with blue coloured anti-shock rigid PVC spiral. The TPU inner layer (highly resistant to hydrolysis) provides increased abrasion resistance and makes it particularly suitable for transporting water and liquids. The anti-shock rigid PVC outer spiral improves resistance to high vacuum and reduces friction between the hose and the ground. Smooth inside to optimise flow properties and facilitate cleaning and sterilisation processes. Resistant to low temperatures, it is mainly used for heavy-duty applications where good flexibility and excellent resistance to ageing and weathering are required. • Suction and transport of fish in fish farms.



Los datos técnicos indicados se han medido a 23 °C y con una humedad del 50%
The technical data here reported have been measured at 23°C with 50% humidity

FICHA TÉCNICA · TECHNICAL DATA

TRITON	Ø int.		Espesor mín Min wall thick	Espesor max max wall thick	Peso Weight	P.T. W.P.	P.R. B.P.	Vacío / Vacuum	R. de curvatura Bending r.	Lg. Rollo Coil lgth.	Volume	Disponibilidad Availability
CÓDIGO/CODE	mm	inches	mm	mm	g/m	bar	bar	m H ₂ O	mm	m	m ³	
TN011520000000*	152,4	6	8,4	11,4	5980	2	6	9,5	600	10	1,402	bajo pedido/on request*
TN012032000000*	203,2	8	10,1	13,6	9790	2	6	9,5	800	10	1,843	bajo pedido/on request*
TN012540000000*	254	10	11,5	16,7	15560	1,5	4,5	9,5	1000	tramo 5 m/5 m straight	0,413	bajo pedido/on request*
TN013050000000*	304,8	12	12,2	17,7	20080	1,5	4,5	9,5	1500	tramo 5 m/5 m straight	0,579	bajo pedido/on request*

* Diámetros bajo pedido para cantidades mínimas (MOQ), según disponibilidad en almacén · * Diameters available on request for minimum order quantities (MOQ), unless in stock

ES Tubo de color negro fabricado con un compuesto especial de PVC-P, con una línea identificativa amarilla, refuerzo textil de fibra de poliéster y espiral de acero. Muy flexible, liso y manejable, resiste las bajas temperaturas. Se puede hacer conductivo ($R < 10^2$ Ohm/m) conectando la espiral a tierra.
 • Aspiración y descarga de agua y líquidos; se utiliza para riego.

EN Black PVC-P hose with identificative yellow stripe, reinforced with steel spiral and polyester yarn. Smooth, flexible and easy to handle, it resists at low temperatures. It can be made conductive ($R < 10^2$ Ohm/m) by grounding the spiral.
 • Suction and discharge of water and liquids; used in agriculture for irrigation.



PLUTONE PRESS WATER

CÓD. PW 01 · Ø mm 20-102

Espiral de acero
Steel spiral

Tubo de PVC-P
PVC-P hose

Refuerzo de hilo de poliéster
Polyester yarn reinforcement

FICHA TÉCNICA · TECHNICAL DATA

PLUTONE PRESS WATER	Ø int.	Ø ext /out	Peso Weight	P.T. W.P.	P.R. B.P.	Vacio Vacuum	R. de curvatura Bending r.	Lg. Rollo Coil lgth.	Volume	Disponibilidad Availability
CÓDIGO/CODE	mm	mm	g/m	bar	bar	m H ₂ O	mm	m	m ³	
PW010200029000*	20	29	475	14	42	10	80	60	0,106	bajo pedido/on request*
PW010250035000	25	35	655	12	36	10	100	60	0,146	✓
PW010300040000*	30	40	765	11	33	9	120	60	0,184	bajo pedido/on request*
PW010320043000*	32	43	890	11	33	9	130	60	0,214	bajo pedido/on request*
PW010350046000*	35	46	945	11	33	9	140	60	0,225	bajo pedido/on request*
PW010380049000*	38	49	1035	10	30	9	150	30	0,198	bajo pedido/on request*
PW010400051000*	40	51	1080	10	30	9	160	30	0,202	bajo pedido/on request*
PW010450058000*	45	58	1500	10	30	9	180	30	0,241	bajo pedido/on request*
PW010500063000	50	63	1680	10	30	8	250	30	0,286	✓
PW010600074000*	60	74	2110	10	30	8	300	30	0,365	bajo pedido/on request*
PW010630077000*	63	77	2205	10	30	8	320	30	0,379	bajo pedido/on request*
PW010760091000*	76	91	2725	10	30	7	380	30	0,603	bajo pedido/on request*
PW010800095000*	80	95	2820	8	24	7	400	20	0,498	bajo pedido/on request*
PW011000116000*	100	116	3815	7	21	7	500	20	0,790	bajo pedido/on request*
PW011020118000*	102	118	3885	7	21	7	510	20	0,801	bajo pedido/on request*

* Diámetros bajo pedido para cantidades mínimas (MOQ), según disponibilidad en almacén · * Diameters available on request for minimum order quantities (MOQ), unless in stock

Los datos técnicos indicados se han medido a 23 °C y con una humedad del 50%
The technical data here reported have been measured at 23°C with 50% humidity

GIOVE SE

ES Tubo de color azul, de PVC-P, con espiral de refuerzo de PVC rígido antichoque. Superficie interna lisa, externa semilisa. Más resistente que un Apollo, mantiene una buena flexibilidad incluso a bajas temperaturas, gracias al compuesto especial utilizado. Es resistente a cargas, abrasión, agentes atmosféricos y a muchos productos químicos. Versión antiestática con hilo de cobre disponible bajo pedido (Cód. GI 16).

• Aspiración y descarga de agua, aguas residuales, lodo, pasta de madera, ácidos, látex, granos y otros materiales. Se utiliza en la agricultura y la industria, especialmente en camiones cisterna.

EN Light blue PVC-P hose reinforced with an anti-shock rigid PVC spiral. Better than Apollo hose, it is made with a special formulation particularly suitable to be used at low temperatures. Inside surface smooth, slightly corrugated outside. Strong and flexible, resistant to crushing, abrasion, weathering and to most chemicals. AS version with copper wire available on request (Cod. GI 16).

• Suction and delivery of water, slurry, mud, mixtures of wood, acids, latex, grains and other materials. Used in agriculture and industry. Particularly suitable to be used on tank trucks.



CÓD. GI 06 · Ø mm 25-305



Espiral de PVC rígido antichoque
Anti-shock rigid PVC spiral



Tubo de PVC-P
PVC-P hose

FICHA TÉCNICA · TECHNICAL DATA

GIOVE SE	Ø int.		Espesor mín Min wall thick	Espesor max max wall thick	Peso Weight	P.T. W.P.	P.R. B.P.	Vacío Vacuum	R. de curvatura Bending r.	Lg. Rollo Coil lgth.	Volume	Disponibilidad Availability
	mm	inches										
CÓDIGO/CODE	mm	inches	mm	mm	g/m	bar	bar	m H ₂ O	mm	m	m ³	
GI060250000000*	25		4,4	5,1	550	8	24	10	130	50	0,113	bajo pedido/on request*
GI060300000000*	30		4,5	5,2	660	8	24	10	150	50	0,129	bajo pedido/on request*
GI060320000000*	31,8		4,5	5,2	700	8	24	10	160	50	0,135	bajo pedido/on request*
GI060350000000*	35		4,5	5,4	760	8	24	10	170	50	0,147	bajo pedido/on request*
GI060380000000*	38,1	1 1/2	4,5	5,4	820	7	21	10	200	50	0,188	bajo pedido/on request*
GI060400000000*	40		4,5	5,4	860	7	21	10	210	50	0,195	bajo pedido/on request*
GI060450000000*	45		4,8	5,7	1030	7	21	10	230	50	0,253	bajo pedido/on request*
GI060500000000*	50		5,2	6	1230	7	21	10	260	50	0,358	bajo pedido/on request*
GI060520000000*	50,8	2	5,2	6	1240	7	21	10	260	50	0,363	bajo pedido/on request*
GI060550000000*	55		5,5	6,4	1430	6	18	10	280	50	0,391	bajo pedido/on request*
GI060600000000*	60		5,7	6,7	1630	6	18	10	320	50	0,423	bajo pedido/on request*
GI060630000000*	63,5	2 1/2	5,7	6,7	1720	5	15	10	330	50	0,443	bajo pedido/on request*
GI060700000000*	70		5,8	6,8	1860	5	15	10	360	50	0,722	bajo pedido/on request*
GI060760000000*	76,2	3	5,8	6,8	2010	4,5	13,5	10	400	50	0,776	bajo pedido/on request*
GI060800000000	80		6,1	7	2180	4,5	13,5	10	430	30	0,677	✓
GI060900000000	90		6,4	7,3	2560	4,5	13,5	10	470	30	0,753	✓
GI061000000000*	100		7,3	8,3	3270	4	12	9	510	30	0,895	bajo pedido/on request*
GI061020000000	102		7,3	8,3	3330	4	12	9	510	30	0,911	✓
GI061050000000*	105		7,3	8,3	3420	4	12	9	520	30	0,934	bajo pedido/on request*
GI061100000000*	110		7,4	8,4	3600	4	12	9	550	30	0,974	bajo pedido/on request*
GI061200000000*	120		7,5	8,5	3970	4	12	9	600	30	1,403	bajo pedido/on request*
GI061270000000*	127	5	7,5	8,5	4190	3,5	10,5	9	640	30	1,475	bajo pedido/on request*
GI061500000000*	151,5		9,2	10,4	6250	3	9	9	770	20	1,378	bajo pedido/on request*
GI062000000000*	200		10,9	13	9960	2	6	7	1000	10	2,188	bajo pedido/on request*
GI062030000000*	203,2	8	11	13,1	10220	2	6	7	1000	10	2,221	bajo pedido/on request*
GI062500000000*	250		11,4	13,6	13020	1,5	4,5	7	1700	10	0,768	bajo pedido/on request*
GI062540000000*	254	10	11,4	13,6	13210	1,5	4,5	7	1700	10	0,791	bajo pedido/on request*
GI063000000000*	300		11,7	14	16040	1	3	5	2200	10	1,076	bajo pedido/on request*
GI063050000000*	304,8	12	11,8	14,1	16440	1	3	5	2200	10	1,109	bajo pedido/on request*

* Diámetros bajo pedido para cantidades mínimas (MOQ), según disponibilidad en almacén · * Diameters available on request for minimum order quantities (MOQ), unless in stock

Los datos técnicos indicados se han medido a 23 °C y con una humedad del 50%
The technical data here reported have been measured at 23°C with 50% humidity

ES Tubo verde transparente de PVC-P con espiral de refuerzo de PVC rígido antichoque y antiplastamiento, color marfil. Superficie interna completamente lisa, externa semilisa. Manejable, ligero y flexible. Resistente a cargas, ozono, agentes atmosféricos y numerosos productos químicos. Alimentario según UE 10/2011 (A, B, C)
 • Para riego; en agricultura para aspiración y bombeo de líquidos, fertilizantes y soluciones comúnmente utilizadas en el sector, como fertilizantes e insecticidas. Adecuado para máquinas esparcidoras de estiércol.

EN Transparent green PVC-P hose reinforced with an ivory anti-shock and crush resistant rigid PVC spiral. Inside surface smooth, light corrugation outside. Easy to handle and flexible, resistant to crushing, weathering and to most chemicals. Food grade, according to EU 10/2011(classes A, B, C)
 • Excellent in agriculture, for irrigation, suction and spreading of fertilisers, insecticides and liquids commonly used in the sector; suitable to be used on liquid manure spreaders.



SATURNO L

CÓD. XL 01 · Ø mm 19-200

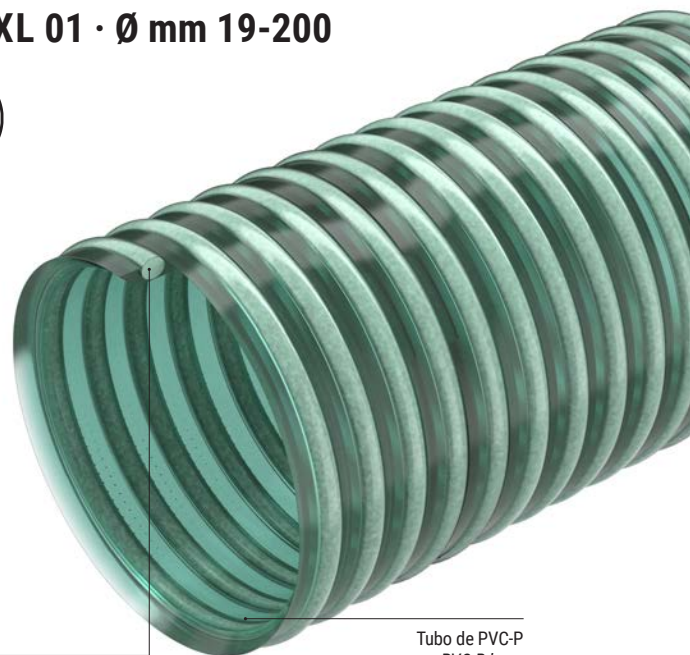

Espirale de PVC rígido antichoque
Anti-shock rigid PVC spiral

Tubo de PVC-P
PVC-P hose

ARTÍCULOS DE LA MISMA SERIE · ITEMS IN THE SAME SERIES

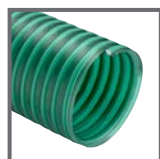

SATURNO L SE

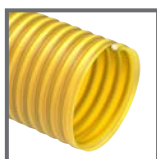

SATURNO YELLOW

FICHA TÉCNICA · TECHNICAL DATA

JP = Just pick, en stock

SATURNO L	Ø int.		Espesor mín Min wall thick	Espesor max max wall thick	Peso Weight	P.T. W.P.	P.R. B.P.	Vacío Vacuum	R. de curvatura Bending r.	Lg. Rollo Coil lgth.	Volume	Disponibilidad Availability
	mm	inches										
CÓDIGO/CODE	mm	inches	mm	mm	g/m	bar	bar	m H ₂ O	mm	m	m ³	
XL010190000000*	19,1		2,2	3,4	220	5	15	6	110	50	0,048	bajo pedido/on request*
XL010200000000	20		2,2	3,4	230	5	15	6	110	50	0,061	en stock
XL010220000000*	22		2,3	3,5	270	5	15	6	130	50	0,063	bajo pedido/on request*
XL010250000000	25		2,3	3,5	300	5	15	6	140	50	0,081	en stock
XL010255000000*	25,5		2,3	3,5	300	5	15	6	140	50	0,082	bajo pedido/on request*
XL010300000000	30		2,3	3,6	360	5	15	6	170	50	0,119	en stock
XL010320000000	31,8		2,4	3,7	400	5	15	6	180	50	0,125	en stock
XL010325000000*	32,5		2,4	3,7	410	5	15	6	180	50	0,128	bajo pedido/on request*
XL010350000000*	35		2,5	3,8	440	5	15	6	195	50	0,136	bajo pedido/on request*
XL010380000000	38,1	1 1/2	2,6	3,9	500	5	15	6	210	50	0,176	en stock
XL010390000000*	39		2,6	3,9	510	5	15	6	215	50	0,180	bajo pedido/on request*
XL010400000000	40		2,6	4	530	5	15	6	220	50	0,184	en stock
XL010450000000*	45		2,7	4,1	620	5	15	6	250	50	0,238	bajo pedido/on request*
XL010500000000	50		3	4,5	760	5	15	6	270	50	0,340	en stock
XL010520000000	50,8	2	3	4,5	770	5	15	6	270	50	0,344	en stock
XL010550000000*	55		3	4,5	830	5	15	6	310	50	0,369	bajo pedido/on request*
XL010570000000*	57		3	4,5	860	5	15	6	310	50	0,380	bajo pedido/on request*
XL010600000000*	60		3	4,7	940	5	15	6	330	50	0,400	bajo pedido/on request*
XL010630000000*	63,5	2 1/2	3	4,7	990	5	15	6	350	50	0,420	bajo pedido/on request*
XL010650000000*	65		3,1	4,8	1050	5	15	6	360	50	0,645	bajo pedido/on request*
XL010700000000*	70		3,2	4,9	1110	4	12	6	450	50	0,689	bajo pedido/on request*
XL010750000000*	75		3,3	4,9	1200	4	12	6	500	50	0,733	bajo pedido/on request*
XL010760000000	76,2	3	3,3	4,9	1220	4	12	6	500	50	0,743	en stock
XL010800000000	80		3,6	5,3	1390	4	12	6	550	50	0,783	en stock
XL010900000000*	90		4,2	6,4	1960	3	9	6	630	30	0,592	bajo pedido/on request*
XL011000000000*	100		4,6	6,8	2300	3	9	6	710	30	0,872	bajo pedido/on request*
XL011020000000	102		4,6	6,8	2350	3	9	6	710	30	0,888	en stock
XL011100000000*	110		5	7,1	2680	3	9	6	720	30	1,272	bajo pedido/on request*
XL011200000000*	120		5	7,2	2950	3	9	6	730	30	1,376	bajo pedido/on request*
XL011270000000*	127	5	5,1	7,4	3210	3	9	6	740	30	1,452	bajo pedido/on request*
XL011400000000*	140		5,5	7,9	3850	3	9	6	770	20	1,246	bajo pedido/on request*
XL011500000000*	151,5		5,9	8,3	4370	3	9	6	800	20	1,345	bajo pedido/on request*
XL011520000000*	152,4	6	5,9	8,3	4400	3	9	6	800	20	1,352	bajo pedido/on request*
XL011600000000*	160		6,2	9,5	5060	2,66667	8	5,5	850	20	1,432	bajo pedido/on request*
XL012000000000*	200		6,5	10,6	6870	2	6	4,5	1000	10	1,770	bajo pedido/on request*

* Diámetros bajo pedido para cantidades mínimas (MOQ), según disponibilidad en almacén * Diameters available on request for minimum order quantities (MOQ), unless in stock

Los datos técnicos indicados se han medido a 23 °C y con una humedad del 50%
The technical data here reported have been measured at 23°C with 50% humidity

SATURNO L SE

ES Tubo verde oscuro transparente de PVC-P con espiral de refuerzo de PVC rígido antichoque de color marfil. Interior completamente liso, exterior ligeramente corrugado. Mantiene una elevada flexibilidad incluso a bajas temperaturas, gracias a su **formulación superelástica**. Robusto y resistente al aplastamiento, a los agentes atmosféricos y a numerosas sustancias químicas.

• En agricultura, excelente para riego, aspiración y bombeo de líquidos, especialmente adecuado para máquinas esparcidoras de estiércol. 3 versiones de color disponibles bajo pedido.

EN Transparent dark green PVC-P hose reinforced with an ivory, anti-shock and crush resistant rigid PVC spiral. Inside surface smooth, light corrugation outside. Very flexible even at low temperatures thanks to its special **super elastic formulation**. Strong and flexible, resistant to crushing, atmospheric agents and most chemicals. Excellent in agriculture, for irrigation and suction of liquids; suitable to be used on slurry machines. Different colour versions available on request.

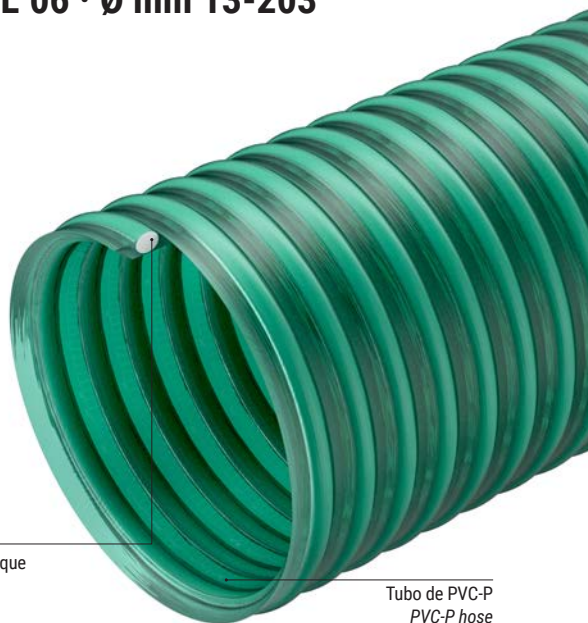

Espiral de PVC rígido antichoque
Anti-shock rigid PVC spiral

Tubo de PVC-P
PVC-P hose

ARTÍCULOS DE LA MISMA SERIE • ITEMS IN THE SAME SERIES

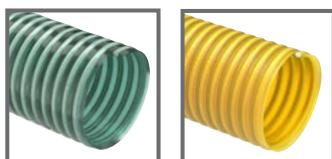

SATURNO L

SATURNO YELLOW

FICHA TÉCNICA · TECHNICAL DATA

SATURNO L SE	Ø int.		Espesor mín Min wall thick	Espesor max max wall thick	Peso Weight	P.T. W.P.	P.R. B.P.	Vacío Vacuum	R. de curvatura Bending r.	Lg. Rollo Coil lgth.	Volume	Disponibilidad Availability
	mm	inches										
CÓDIGO/CODE	mm	inches	mm	mm	g/m	bar	bar	m H ₂ O	mm	m	m ³	
XL060130000000*	13		2	2,9	130	5	15	6	110	50	0,031	bajo pedido/on request*
XL060190000000*	19,1		2,2	3,4	220	5	15	6	110	50	0,048	bajo pedido/on request*
XL060200000000*	20		2,2	3,4	230	5	15	6	110	50	0,061	bajo pedido/on request*
XL060220000000*	22		2,3	3,5	260	5	15	6	130	50	0,063	bajo pedido/on request*
XL060250000000*	25		2,3	3,5	290	5	15	6	140	50	0,081	bajo pedido/on request*
XL060255000000*	25,5		2,3	3,5	300	5	15	6	140	50	0,082	bajo pedido/on request*
XL060300000000*	30		2,3	3,6	350	5	15	6	170	50	0,119	bajo pedido/on request*
XL060320000000*	31,8		2,4	3,7	390	5	15	6	180	50	0,125	bajo pedido/on request*
XL060325000000*	32,5		2,4	3,7	400	5	15	6	180	50	0,128	bajo pedido/on request*
XL060350000000*	35		2,5	3,8	440	5	15	6	195	50	0,136	bajo pedido/on request*
XL060380000000*	38,1	1 1/2	2,6	3,9	490	5	15	6	210	50	0,176	bajo pedido/on request*
XL060390000000*	39		2,6	3,9	500	5	15	6	215	50	0,180	bajo pedido/on request*
XL060400000000*	40		2,6	4	520	5	15	6	220	50	0,184	bajo pedido/on request*
XL060450000000*	45		2,7	4,1	610	5	15	6	250	50	0,230	bajo pedido/on request*
XL060500000000*	50		3	4,5	750	5	15	6	270	50	0,340	bajo pedido/on request*
XL060515000000*	51,5		3	4,5	770	5	15	6	270	50	0,348	bajo pedido/on request*
XL060520000000*	50,8	2	3	4,5	760	5	15	6	270	50	0,344	bajo pedido/on request*
XL060550000000*	55		3	4,5	820	5	15	6	310	50	0,369	bajo pedido/on request*
XL060570000000*	57		3	4,5	850	5	15	6	310	50	0,380	bajo pedido/on request*
XL060600000000*	60		3	4,7	930	5	15	6	330	50	0,400	bajo pedido/on request*
XL060630000000*	63,5	2 1/2	3	4,7	980	5	15	6	350	50	0,420	bajo pedido/on request*
XL060650000000*	65		3,1	4,8	1020	5	15	6	360	50	0,430	bajo pedido/on request*
XL060700000000*	70		3,2	4,9	1090	4	12	6	450	50	0,575	bajo pedido/on request*
XL060750000000*	75		3,3	4,9	1180	4	12	6	500	50	0,611	bajo pedido/on request*
XL060760000000*	76,2	3	3,3	4,9	1200	4	12	6	500	50	0,615	bajo pedido/on request*
XL060800000000*	80		3,6	5,3	1370	4	12	6	550	50	0,652	bajo pedido/on request*
XL060900000000*	90		4,2	6,4	1930	3	9	6	630	30	0,592	bajo pedido/on request*
XL061000000000*	100		4,6	6,8	2270	3	9	6	710	30	0,872	bajo pedido/on request*
XL061020000000*	102		4,6	6,8	2320	3	9	6	710	30	0,888	bajo pedido/on request*
XL061100000000*	110		5	7,1	2650	3	9	6	720	30	1,272	bajo pedido/on request*
XL061200000000*	120		5	7,2	2910	3	9	6	730	30	1,376	bajo pedido/on request*
XL061250000000*	125		5,1	7,4	3120	3	9	6	740	30	1,432	bajo pedido/on request*
XL061270000000*	127	5	5,1	7,4	3170	3	9	6	740	30	1,452	bajo pedido/on request*
XL061500000000*	151,5		5,9	8,3	4320	3	9	6	800	20	1,345	bajo pedido/on request*
XL061520000000*	152,4	6	5,9	8,3	4340	3	9	6	800	20	1,352	bajo pedido/on request*
XL062000000000*	200		6,5	10,6	6790	2	6	4,5	1000	10	1,770	bajo pedido/on request*
XL062030000000*	203,2	8	6,5	10,6	6890	2	6	4,5	1000	10	1,795	bajo pedido/on request*

* Diámetros bajo pedido para cantidades mínimas (MOQ), según disponibilidad en almacén · * Diameters available on request for minimum order quantities (MOQ), unless in stock

Los datos técnicos indicados se han medido a 23 °C y con una humedad del 50%
The technical data here reported have been measured at 23 °C with 50% humidity

AQUAPOOL

ES Tubo blanco de PVC-P, reforzado con espiral de PVC rígido antichoque y antiplastamiento. Superficie interna completamente lisa para favorecer el flujo. Buena resistencia química, a los agentes atmosféricos y al envejecimiento. Ligero, muy flexible y manejable.

• Aspiración y transporte de agua en los circuitos de depuración de piscinas y spas.

EN White PVC-P hose, reinforced with a crush-resistant and anti-shock rigid PVC spiral. Completely smooth inner surface to enhance the optimization of flow properties. Good chemical, weathering and ageing resistance. Lightweight, very flexible and easy to handle.

• Suction and transport of water in the treatment circuits of swimming pools and whirlpools at spas.



CÓD. QP 01 · Ø mm 20-55

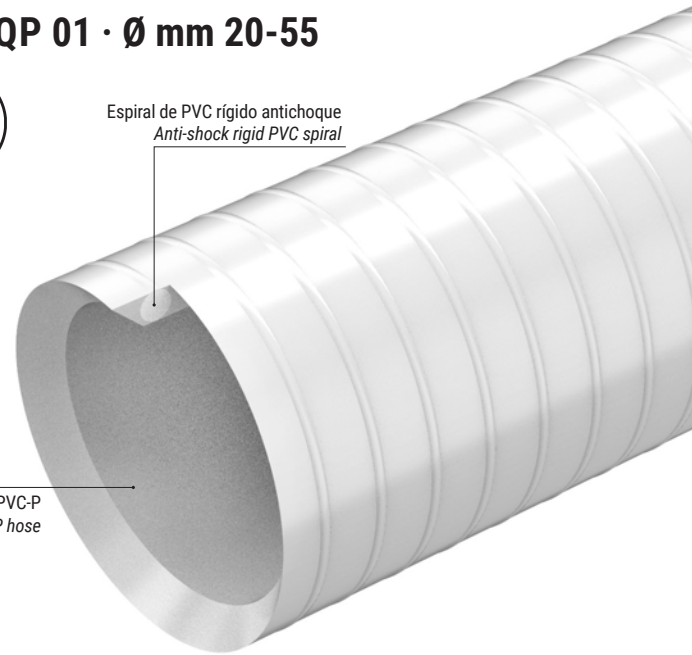

Espiral de PVC rígido antichoque
Anti-shock rigid PVC spiral

Tubo de PVC-P
PVC-P hose

ARTÍCULOS DE LA MISMA SERIE · ITEMS IN THE SAME SERIES

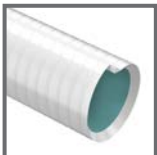

AQUAPOOL CHLORINE RESISTANT

FICHA TÉCNICA · TECHNICAL DATA

AQUAPOOL	Ø int.	Ø ext./out.	Espesor mín Min wall thick	Espesor max max wall thick	Peso Weight	P.T. W.P.	P.R. B.P.	Vacio Vacuum	R. de curvatura Bending r.	Lg. Rollo Coil lgth.	Volume	Disponibilidad Availability
CÓDIGO/CODE	mm	mm	mm	mm	g/m	bar	bar	m H ₂ O	mm	m	m ³	
QP010200027000*	20	27	3,4	3,5	320	7	21	10	50	30	0,037	bajo pedido/on request*
QP010250032000*	25	32	3,3	3,5	380	7	21	10	60	30	0,049	bajo pedido/on request*
QP010318040000*	31,8	40	4	4,1	590	6	18	10	80	30	0,069	bajo pedido/on request*
QP010430050000*	43	50	3,4	3,5	640	6	18	10	110	30	0,103	bajo pedido/on request*
QP010550063000*	55	63	3,9	4	930	5	15	10	140	30	0,272	bajo pedido/on request*

* Diámetros bajo pedido para cantidades mínimas (MOQ), según disponibilidad en almacén · * Diameters available on request for minimum order quantities (MOQ), unless in stock

Los datos técnicos indicados se han medido a 23 °C y con una humedad del 50%
The technical data here reported have been measured at 23°C with 50% humidity

ES Tubo blanco, con una formulación especial de PVC-P, con película protectora interna anticlorina (color tiffany), reforzado con espiral de PVC rígido antichoque y antiplastamiento. Superficie interna completamente lisa para favorecer el flujo. Excelente resistencia química, a los agentes atmosféricos y al envejecimiento. Ligero, muy flexible y manejable.

• Aspiración e impulsión de agua en circuitos de depuración de piscinas y bañeras de hidromasaje en spas y balnearios.

EN White, PVC-P special formulation hose, with an inner anti-chlorine protective film (colour tiffany), reinforced with an anti-shock and anti-crush rigid PVC spiral. Completely smooth inner surface to enhance flow. Excellent resistance to chemicals, weathering and ageing. Lightweight, very flexible and easy to handle.

• Suction and delivery of water in the purification circuits of swimming pools and whirlpools at spas and wellness centres.



AQUAPOOL CHLORINE RESISTANT

CÓD. QPHR · Ø mm 20-55

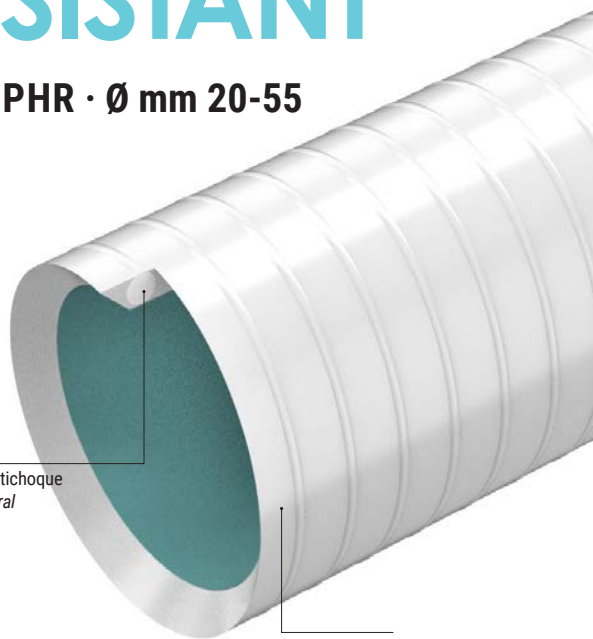

Espiral de PVC rígido antichoque
Anti-shock rigid PVC spiral

Tubo de PVC-P
PVC-P hose

ARTÍCULOS DE LA MISMA SERIE · ITEMS IN THE SAME SERIES

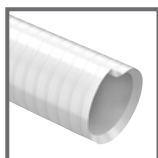

AQUAPOOL

FICHA TÉCNICA · TECHNICAL DATA

AQUAPOOL CHLORINE RESISTANT	Ø int.	Ø ext./out.	Espesor mín Min wall thick	Espesor max max wall thick	Peso Weight	P.T. W.P.	P.R. B.P.	Vacio Vacuum	R. de curvatura Bending r.	Lg. Rollo Coil lgth.	Volume	Disponibilitat Availability
CÓDIGO/CODE	mm	mm	mm	mm	g/m	bar	bar	m H2o	mm	m	m ³	
QPHR0200027000*	20	27,0	3,4	3,5	320	7,0	21	10	50	30	0,037	bajo pedido/on request*
QPHR0250032000*	25	32,0	3,4	3,5	390	7,0	21	10	60	30	0,049	bajo pedido/on request*
QPHR0318040000*	31,8	40,0	4,0	4,1	580	6,0	18	10	80	30	0,069	bajo pedido/on request*
QPHR0430050000*	43	50,0	3,4	3,5	640	6,0	18	10	110	30	0,103	bajo pedido/on request*
QPHR0550063000*	55	63,0	3,9	4,0	930	5,0	15	10	140	30	0,272	bajo pedido/on request*

* Diámetros bajo pedido para cantidades mínimas (MOQ), según disponibilidad en almacén · * Diameters available on request for minimum order quantities (MOQ), unless in stock

Los datos técnicos indicados se han medido a 23 °C y con una humedad del 50%
The technical data here reported have been measured at 23°C with 50% humidity

ES Tubo transparente de PVC-P con espiral de refuerzo de PVC rígido transparente antichoque. Superficies interna y externa completamente lisas, para favorecer la optimización del flujo. Completamente transparente para una fácil visualización. Robusto y flexible.

• El tubo se utiliza para aplicaciones críticas, donde se requiere resistencia y larga duración, como manguera sanitaria para embarcaciones y tubo de descarga de líquidos en la agricultura y la industria.

EN Transparent PVC-P hose reinforced with a clear anti-shock rigid PVC spiral. Smooth inside and outside to ensure the optimization of flow properties. Transparent for an easy detection. Strong and flexible.

• For heavy duty applications, where durability and resistance are required; used as sanitary hose on vessels, as discharge hose in agriculture and industry.



SATURNO IDRO SE

CÓD. SI 06 · Ø mm 16-65

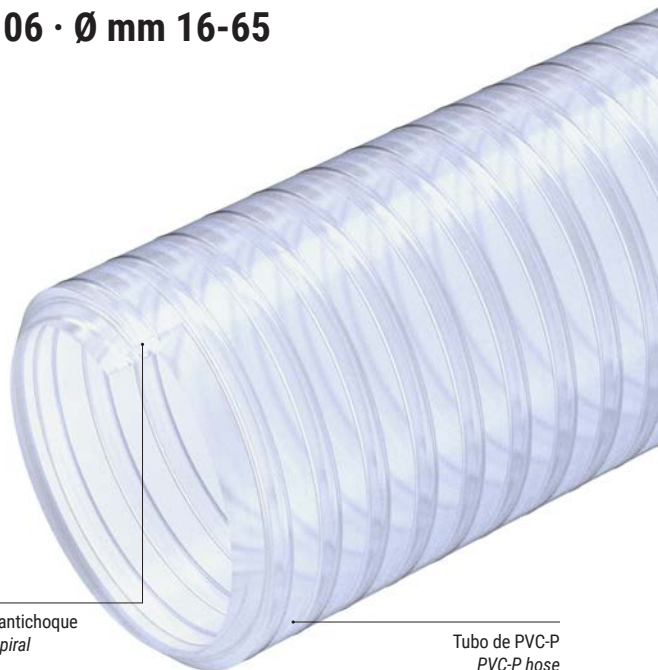

Espirales de PVC rígido antichoque
Anti-shock rigid PVC spiral

Tubo de PVC-P
PVC-P hose

FICHA TÉCNICA · TECHNICAL DATA

SATURNO IDRO SE	Ø int.		Espesor mín Min wall thick	Espesor max max wall thick	Peso Weight	P.T. W.P.	P.R. B.P.	Vacío Vacuum	R. de curvatura Bending r.	Lg. Rollo Coil lgth.	Volume	Disponibilidad Availability
	mm	inches										
CÓDIGO/CODE	mm	inches	mm	mm	g/m	bar	bar	m H ₂ O	mm	m	m ³	
SI060160000000*	16		3,3	3,4	250	6	18	10	40	30	0,03	bajo pedido/on request*
SI060200000000*	20		3,3	3,4	300	6	18	10	50	30	0,04	bajo pedido/on request*
SI060250000000*	25		3,4	3,5	370	6	18	10	60	30	0,05	bajo pedido/on request*
SI060300000000*	30		3,4	3,5	440	5	15	10	80	30	0,08	bajo pedido/on request*
SI060320000000*	31,8		3,4	3,5	460	5	15	10	80	30	0,08	bajo pedido/on request*
SI060380000000*	38,1	1 1/2	3,4	3,5	540	5	15	10	100	30	0,10	bajo pedido/on request*
SI060400000000*	40		3,4	3,5	570	5	15	10	100	30	0,10	bajo pedido/on request*
SI060450000000*	45		3,9	4	730	5	15	10	110	30	0,15	bajo pedido/on request*
SI060500000000*	50		3,9	4	810	5	15	10	130	30	0,17	bajo pedido/on request*
SI060515000000*	51,5		3,9	4	830	5	15	10	130	30	0,17	bajo pedido/on request*
SI060650000000*	65		3,9	4,1	1040	4	12	10	160	30	0,32	bajo pedido/on request*

* Diámetros bajo pedido para cantidades mínimas (MOQ), según disponibilidad en almacén · * Diameters available on request for minimum order quantities (MOQ), unless in stock

Los datos técnicos indicados se han medido a 23 °C y con una humedad del 50%
The technical data here reported have been measured at 23°C with 50% humidity

NAUTILUS ODOR PROOF

CÓD. LU 01 · Ø mm 16-50,8

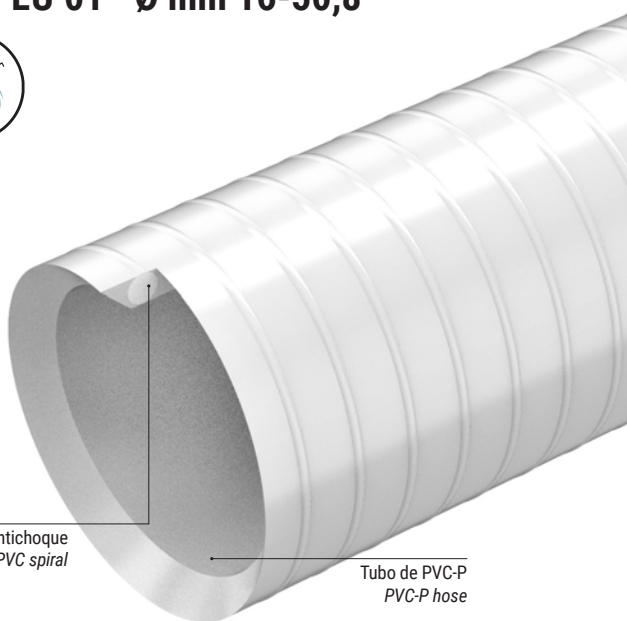

Espiral de PVC rígido antichoque
Anti-shock rigid PVC spiral

Tubo de PVC-P
PVC-P hose



ES Tubo blanco de PVC-P especial, con espiral de refuerzo de PVC rígido antichoque. Fabricado en formulación antiolores, que elimina el riesgo de propagación de malos olores. Superficie interna y externa completamente lisas para favorecer la optimización del flujo. Resistente al aplastamiento y muy flexible.

• Aspiración y transporte de líquidos residuales en instalaciones sanitarias a bordo de embarcaciones.

EN White hose made of special P-PVC, reinforced with an anti-shock rigid PVC spiral. Manufactured using an odor safe formulation that eliminates the risk of smell propagation. Inner surface and outer surface completely smooth to optimise flow. Resistant to crushing and very flexible.

• Suction and transport of waste liquids, on sanitary systems on vessels.

Los datos técnicos indicados se han medido a 23 °C y con una humedad del 50%
The technical data here reported have been measured at 23°C with 50% humidity

FICHA TÉCNICA · TECHNICAL DATA

JP = Just pick, en stock



NAUTILUS ODOR PROOF	Ø int.		Espesor mín Min wall thick	Espesor max max wall thick	Peso Weight	P.T. W.P.	P.R. B.P.	Vacío Vacuum	R. de curvatura Bending r.	Lg. Rollo Coil lgth.	Volume	Disponibilidad Availability
	mm	inches										
LU010160021000*	16		2,4	2,6	180	8	24	9	78	30	0,031	bajo pedido/on request*
LU010200025000	20		2,4	2,6	220	8	24	9	78	30	0,036	en stock
LU010250031000	25		2,9	3,1	340	6	18	9	102	30	0,056	en stock
LU010300036500*	30		3	3,2	410	6	18	9	102	30	0,092	bajo pedido/on request*
LU010320038500*	31,8		3	3,2	440	6	18	9	102	30	0,096	bajo pedido/on request*
LU010380046000	38,1	1 1/2	3,9	4,1	690	6	18	9	190	30	0,119	en stock
LU010400048000*	40		3,9	4,1	720	6	18	9	190	30	0,123	bajo pedido/on request*
LU010500061000	50		5,3	5,5	1250	6	18	9	190	30	0,264	en stock
LU010508061800*	50,8	2	5,3	5,5	1270	6	18	9	190	30	0,267	bajo pedido/on request*

* Diámetros bajo pedido para cantidades mínimas (MOQ), según disponibilidad en almacén · * Diameters available on request for minimum order quantities (MOQ), unless in stock

ES Tubo transparente de PVC-P con espiral de refuerzo de PVC rígido antichoque color marfil. Superficie interna completamente lisa y externa semilisa; excelente flexibilidad a bajas temperaturas y resistencia a las cargas. Versión antiestática con hilo de cobre disponible bajo pedido (Cod. NX 02).

• Aspiración y transporte de líquidos de uso común en agricultura, en vehículos esparcidores de estiércol y para pulverización.

EN Transparent PVC-P hose, reinforced with an ivory anti-shock rigid PVC spiral. Smooth inside to ensure optimization of flow properties, slightly corrugated outside. Very flexible, even at low temperatures and resistant to loads. AS version with copper wire available on request (Cod. NX 02).

• Suction and discharge of liquids commonly used in agriculture, on sprayer trucks and manure spreader vehicles.



NETTUNO SE

CÓD. NX NF · Ø mm 13-300



Espiral de PVC rígido antichoque
Anti-shock rigid PVC spiral



Tubo de PVC-P
PVC-P hose

ARTÍCULOS DE LA MISMA SERIE · ITEMS IN THE SAME SERIES



NETTUNO

FICHA TÉCNICA · TECHNICAL DATA

NETTUNO SE	Ø int.		Espesor mín Min wall thick	Espesor max max wall thick	Peso Weight	P.T. W.P.	P.R. B.P.	Vacío Vacuum	R. de curvatura Bending r.	Lg. Rollo Coil lgth.	Volume	Disponibilidad Availability
	mm	inches										
CÓDIGO/CODE	mm	inches	mm	mm	g/m	bar	bar	m H ₂ O	mm	m	m ³	
NXNF0130000000*	13		2,3	2,9	140	3,5	10,5	8	75	50	0,034	bajo pedido/on request*
NXNF0160000000*	16		2,5	3,2	190	3,3	10	8	85	50	0,040	bajo pedido/on request*
NXNF0190000000*	19,1		2,7	3,4	250	3,3	10	8	95	50	0,056	bajo pedido/on request*
NXNF0200000000*	20		2,7	3,4	260	3,3	10	8	95	50	0,058	bajo pedido/on request*
NXNF0220000000*	22		2,7	3,4	280	3,3	10	8	100	50	0,073	bajo pedido/on request*
NXNF0250000000*	25		2,7	3,4	310	3,3	10	8	110	50	0,080	bajo pedido/on request*
NXNF0300000000*	30		2,7	3,4	370	3,3	10	8	130	50	0,118	bajo pedido/on request*
NXNF0320000000*	31,8		2,8	3,5	410	3,3	10	8	140	50	0,124	bajo pedido/on request*
NXNF0350000000*	35		2,8	3,8	460	3,3	10	7	150	50	0,136	bajo pedido/on request*
NXNF0380000000*	38,1	1 1/2	3	4,1	550	3,3	10	7	160	50	0,148	bajo pedido/on request*
NXNF0400000000*	40		3	4,1	570	3,3	10	7	170	50	0,185	bajo pedido/on request*
NXNF0450000000*	45		3,2	4,4	700	3,3	10	7	180	50	0,207	bajo pedido/on request*
NXNF0500000000*	50		3,4	4,8	840	3,3	10	7	200	50	0,343	bajo pedido/on request*
NXNF0515000000*	51,5		3,4	4,8	860	3,3	10	7	210	50	0,352	bajo pedido/on request*
NXNF0520000000*	50,8	2	3,4	4,8	850	3,3	10	7	200	50	0,348	bajo pedido/on request*
NXNF0550000000*	55		3,4	5	950	3,3	10	7	220	50	0,374	bajo pedido/on request*
NXNF0600000000*	60		3,4	5	1030	3,3	10	7	240	50	0,403	bajo pedido/on request*
NXNF0630000000*	63,5	2 1/2	3,5	5	1100	3,3	10	7	250	50	0,423	bajo pedido/on request*
NXNF0650000000*	65		3,6	5,1	1160	3,3	10	7	250	50	0,433	bajo pedido/on request*
NXNF0700000000*	70		3,7	5,4	1270	3,3	10	7	270	50	0,582	bajo pedido/on request*
NXNF0760000000*	76,2	3	3,9	5,6	1450	3,3	10	7	290	50	0,629	bajo pedido/on request*
NXNF0800000000*	80		4,2	5,9	1590	3	9	7	310	50	0,661	bajo pedido/on request*
NXNF0900000000*	90		4,5	6,3	1940	3	9	6	360	30	0,591	bajo pedido/on request*
NXNF1000000000*	100		4,8	6,7	2270	3	9	6	400	30	0,871	bajo pedido/on request*
NXNF1020000000*	102		4,8	6,7	2310	3	9	6	400	30	0,886	bajo pedido/on request*
NXNF1100000000*	110		5,1	7,1	2650	3	9	5	440	30	0,954	bajo pedido/on request*
NXNF1200000000*	120		5,1	7,1	2880	2	6	5	550	30	1,074	bajo pedido/on request*
NXNF1270000000*	127	5	5,2	7,3	3130	2	6	5	580	30	1,133	bajo pedido/on request*
NXNF1500000000*	151,5		6,2	8,6	4510	2	6	5	660	20	1,296	bajo pedido/on request*
NXNF1520000000*	152,4	6	6,2	8,6	4540	2	6	5	660	20	1,303	bajo pedido/on request*
NXNF2000000000*	200		6,5	10,3	6580	1,5	4,5	4	850	10	2,135	bajo pedido/on request*
NXNF2030000000*	203,2	8	6,5	10,3	6680	1,5	4,5	4	850	10	2,166	bajo pedido/on request*
NXNF2500000000*	250		6,8	10,8	8680	1,2	3,5	4	1500	10	0,738	bajo pedido/on request*
NXNF3000000000*	300		7,3	11,6	11380	0,8	2,5	4	1700	10	1,045	bajo pedido/on request*

* Diámetros bajo pedido para cantidades mínimas (MOQ), según disponibilidad en almacén · * Diameters available on request for minimum order quantities (MOQ), unless in stock

Los datos técnicos indicados se han medido a 23 °C y con una humedad del 50%
The technical data here reported have been measured at 23 °C with 50% humidity

ES Tubo de color negro, con banda identificativa beige, fabricado en PVC-P, con refuerzo textil de fibra de poliéster.

Resistente a los agentes atmosféricos y a la mayor parte de los productos químicos.

• En agricultura, se utiliza para la pulverización y el suministro a presión de soluciones fungicidas, fertilizantes y herbicidas. Se utiliza en atomizadores para nebulización, tratamientos fertilizantes y anti-parasitarios. Aire comprimido.

EN Black PVC-P hose with an identificative hazel-brown stripe, reinforced with a braided polyester thread. Resistant to most chemicals and weathering.

• In agriculture, delivery pressure hose of fungicide solutions, fertilisers and herbicides. Used on trailed atomizers for fertilisers and pesticides treatments. Compressed air.



ARIANNA 20 BAR

CÓD. YV · Ø mm 6-25

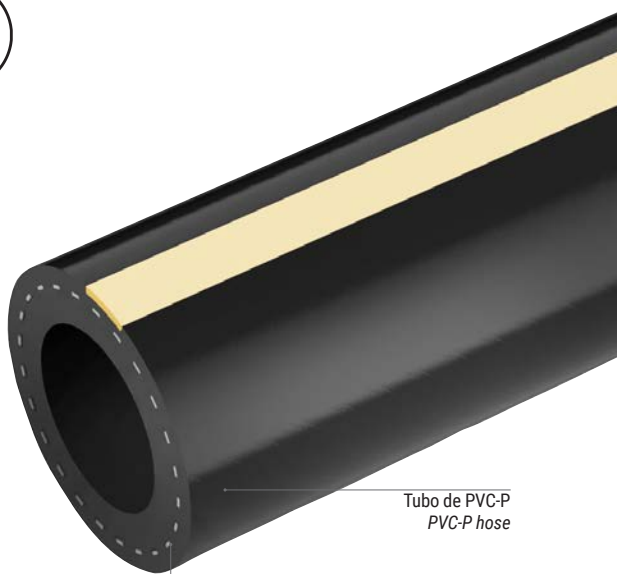

Tubo de PVC-P
PVC-P hose

Refuerzo de hilo de poliéster
Polyester yarn reinforcement

ARTÍCULOS DE LA MISMA SERIE · ITEMS IN THE SAME SERIES

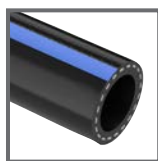

ARIANNA 40 BAR



ARIANNA 80 BAR



ARIANNA MULTIPURPOSE

FICHA TÉCNICA · TECHNICAL DATA

JP = Just pick, en stock



ARIANNA 20 BAR	Ø int.	Ø ext. out	Peso Weight	P.T. W.P.	P.R. B.P.	R. de curvatura Bending r.	Lg. Rollo Coil lgth.	Volume	Disponibilidad Availability
CÓDIGO/CODE	mm	mm	g/m	bar	bar	mm	m	m ³	
YV010060011000*	6	11	90	20	60	30	100	0,023	bajo pedido/on request*
YV010060012000*	6	12	115	20	60	30	100	0,025	bajo pedido/on request*
YV010080013000*	8	13	110	20	60	40	100	0,028	en stock
YV010080014000*	8	14	135	20	60	40	100	0,032	bajo pedido/on request*
YV010080015000*	8	15	170	20	60	40	100	0,036	bajo pedido/on request*
YV010100015000*	10	15	135	20	60	50	100	0,036	en stock
YV010100016000*	10	16	160	20	60	50	100	0,041	bajo pedido/on request*
YV010130019000	13	19	205	20	60	70	100	0,058	en stock
YV010160023000*	16	23	295	20	60	80	50	0,042	bajo pedido/on request*
YV010167023000*	16,7	23	270	20	60	80	50	0,042	bajo pedido/on request*
YV010190026500	19	26,5	365	20	60	100	50	0,090	en stock
YV010190027500*	19	27,5	425	20	60	100	50	0,089	bajo pedido/on request*
YV010200027500*	20	27,5	385	20	60	100	50	0,086	bajo pedido/on request*
YV010250033500	25	33,5	530	20	60	130	50	0,111	en stock
YV010250034000*	25	34	565	20	60	130	50	0,113	bajo pedido/on request*

* Diámetros bajo pedido para cantidades mínimas (MOQ), según disponibilidad en almacén · * Diameters available on request for minimum order quantities (MOQ), unless in stock

Los datos técnicos indicados se han medido a 23 °C y con una humedad del 50%
The technical data here reported have been measured at 23°C with 50% humidity

ES Tubo de color negro, con banda identificativa azul, fabricado en PVC-P, con refuerzo textil de fibra de poliéster.

Resistente a los agentes atmosféricos y a la mayor parte de los productos químicos.

• En agricultura, se utiliza para la pulverización y el suministro a presión de soluciones fungicidas, fertilizantes y herbicidas. Se utiliza en atomizadores para nebulización, tratamientos fertilizantes y antiparasitarios. Aire comprimido.

EN Black PVC-P hose with an identificative light blue stripe, reinforced with a braided polyester thread. Resistant to most chemicals and weathering.

• In agriculture, delivery pressure hose of fungicide solutions, fertilisers and herbicides. Used on trailed atomizers for fertilisers and pesticides treatments. Compressed air.



ARIANNA 40 BAR

CÓD. YQ · Ø mm 6-13



Refuerzo de hilo de poliéster
Polyester yarn reinforcement

Tubo de PVC-P
PVC-P hose

ARTÍCULOS DE LA MISMA SERIE · ITEMS IN THE SAME SERIES

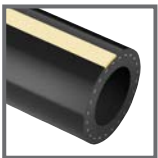

ARIANNA 20 BAR

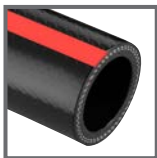

ARIANNA 80 BAR

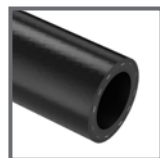

ARIANNA MULTIPURPOSE

FICHA TÉCNICA · TECHNICAL DATA

JP = Just pick, en stock

ARIANNA 40 BAR	Ø int.	Ø ext. out	Peso Weight	P.T. W.P.	P.R. B.P.	R. de curvatura Bending r.	Lg. Rollo Coil lgth.	Volume	Disponibilidad Availability
CÓDIGO/CODE	mm	mm	g/m	bar	bar	mm	m	m ³	
YQ010060012000*	6	12	120	40	120	30	100	0,025	bajo pedido/on request*
YQ010080014000	8	14	145	40	120	40	100	0,032	en stock
YQ010100016500	10	16,5	190	40	120	50	100	0,043	en stock
YQ010130021000	13	21	300	40	120	70	100	0,087	en stock

* Diámetros bajo pedido para cantidades mínimas (MOQ), según disponibilidad en almacén · * Diameters available on request for minimum order quantities (MOQ), unless in stock

Los datos técnicos indicados se han medido a 23 °C y con una humedad del 50%
The technical data here reported have been measured at 23°C with 50% humidity

ES Tubo de color negro, con banda identificativa roja, fabricado en PVC-P, con refuerzo textil de fibra de poliéster.

Resistente a los agentes atmosféricos y a la mayor parte de los productos químicos.

• En agricultura, se utiliza para la pulverización y el suministro a presión de soluciones fungicidas, fertilizantes y herbicidas. Se utiliza en atomizadores para nebulización, tratamientos fertilizantes y antiparasitarios. Aire comprimido.

EN Black PVC-P hose with an identificative red stripe, reinforced with a double braided polyester thread. Resistant to most chemicals and weathering.

• In agriculture, delivery pressure hose of fungicide solutions, fertilisers and herbicides. Used on trailed atomizers for fertilisers and pesticides treatments. Compressed air.



ARIANNA 80 BAR

CÓD. YO · Ø mm 8-13



Doppio Refuerzo de hilo de poliéster
Double polyester yarn reinforcement

Tubo de PVC-P
PVC-P hose

ARTÍCULOS DE LA MISMA SERIE · ITEMS IN THE SAME SERIES

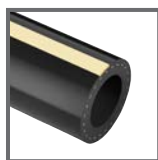

ARIANNA 20 BAR



ARIANNA 40 BAR



ARIANNA MULTIPURPOSE

FICHA TÉCNICA · TECHNICAL DATA

JP = Just pick, en stock



ARIANNA 80 BAR	Ø int.	Ø ext out	Peso Weight	P.T. W.P.	P.R. B.P.	R. de curvatura Bending r.	Lg. Rollo Coil lgth.	Volume	Disponibilidad Availability
CÓDIGO/CODE	mm	mm	g/m	bar	bar	mm	mm	m ³	
Y0010080015000	8	15	175	80	240	40	100	0,036	en stock
Y0010100018000	10	18	250	80	240	50	100	0,050	en stock
Y0010100019000*	10	19	285	80	240	50	100	0,058	bajo pedido/on request*
Y0010130021000	13	21	315	80	240	70	100	0,087	en stock
Y0010130023000*	13	23	405	80	240	70	100	0,100	bajo pedido/on request*
Y0010130024000*	13	24	460	80	240	70	100	0,113	bajo pedido/on request*

* Diámetros bajo pedido para cantidades mínimas (MOQ), según disponibilidad en almacén · * Diameters available on request for minimum order quantities (MOQ), unless in stock

Los datos técnicos indicados se han medido a 23 °C y con una humedad del 50%
The technical data here reported have been measured at 23°C with 50% humidity

ES Tubo negro de PVC-P, con capa inferior de PVC-NBR de formulación especial, que permite mantener una elevada flexibilidad incluso a bajas temperaturas; refuerzo textil de fibra de poliéster de alta tenacidad. Interior y exterior completamente lisos para favorecer el flujo de los medios transportados.

Ligero y flexible, presenta una buena resistencia química, al envejecimiento y a los agentes atmosféricos, así como a los aceites minerales y lubricantes.

• En la industria, se utiliza para la pulverización a presión de soluciones de uso común como agua, aire comprimido, aceites, lubricantes y productos químicos. En la agricultura, se utiliza para la pulverización a presión de soluciones fungicidas, fertilizantes y herbicidas en atomizadores.

EN Black hose made by PVC-P, reinforced with polyester yarn. Special PVC-NBR liner, which enhances a high flexibility even at low temperatures.

Completely smooth inside and outside to enhance the flow. Light and flexible, this versatile hose is suitable for applications where a good chemical resistance, to mineral oils, lubricants, ageing and weathering, is required.

• In industry, it is used as pressure delivery hose of commonly used solutions, such as water, compressed air, oils, lubricants and chemicals. In agriculture, it is used for pressure spraying of fungicide solutions, fertilisers, herbicides on atomisers.



ARIANNA MULTIPURPOSE

CÓD. MURX · Ø mm 6-25



Refuerzo de hilo de poliéster
Polyester yarn reinforcement

Tubo de PVC-NBR
PVC-NBR hose

ARTÍCULOS DE LA MISMA SERIE · ITEMS IN THE SAME SERIES

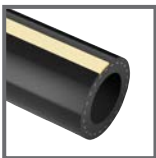

ARIANNA 20 BAR



ARIANNA 40 BAR



ARIANNA 80 BAR

FICHA TÉCNICA · TECHNICAL DATA

ARIANNA MULTIPURPOSE	Ø int.	Ø ext. out	Peso Weight	P.T. W.P.	P.R. B.P.	R. de curvatura Bending r.	Lg. Rollo Coil lgth.	Volume	Disponibilidad Availability
CÓDIGO/CODE	mm	mm	g/m	bar	bar	mm	m	m ³	
MURX0060014000*	6	14	160	20	60	40	100	0,032	bajo pedido/on request*
MURX0080015000*	8	15	160	20	60	40	100	0,036	bajo pedido/on request*
MURX0100016000*	10	16	160	20	60	70	100	0,041	bajo pedido/on request*
MURX0100017000*	10	17	190	20	60	70	100	0,044	bajo pedido/on request*
MURX0125020000*	12,5	20	245	20	60	90	100	0,061	bajo pedido/on request*
MURX0130019000*	13	19	195	20	60	90	100	0,058	bajo pedido/on request*
MURX0130020000*	13	20	230	20	60	90	100	0,061	bajo pedido/on request*
MURX0160023000*	16	23	275	20	60	80	50	0,042	bajo pedido/on request*
MURX0190028000*	19	28	430	20	60	100	50	0,087	bajo pedido/on request*
MURX0250033000*	25	33	475	20	60	130	50	0,110	bajo pedido/on request*

* Diámetros bajo pedido para cantidades mínimas (MOQ), según disponibilidad en almacén · * Diameters available on request for minimum order quantities (MOQ), unless in stock

Los datos técnicos indicados se han medido a 23 °C y con una humedad del 50%
The technical data here reported have been measured at 23°C with 50% humidity

MERCURIO L

ES Manguera plana ligera de PVC-P (de color amarillo con interior negro) y refuerzo textil de fibra de poliéster de alta tenacidad.

Muy ligera y manejable, presenta una elevada resistencia al envejecimiento, los rayos UV, el ozono, los agentes atmosféricos y numerosos productos químicos.

• En agricultura, se utiliza para el riego y el transporte de líquidos comunes.

EN Yellow light layflat hose made of PVC-P, with high tenacity polyester textile reinforcement. Very light and easy to handle, it has a high resistance to ageing, UV rays, ozone, weathering and to many chemicals.

• In agriculture, used for irrigation and delivery of liquids commonly used in the sector, such as fertilisers and insecticides.



CÓD. ML 01 · Ø mm 25-153

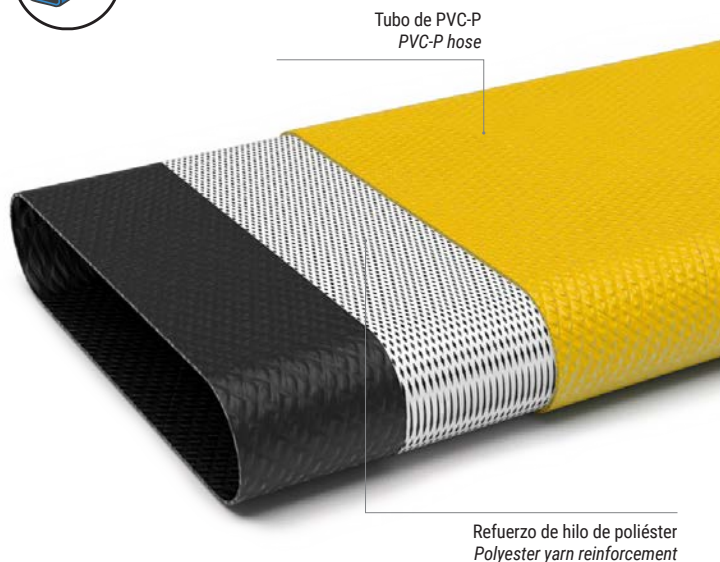

ARTÍCULOS DE LA MISMA SERIE · ITEMS IN THE SAME SERIES

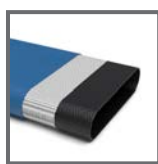

MERCURIO M

FICHA TÉCNICA · TECHNICAL DATA

JP = Just pick, en stock



MERCURIO L	Ø int.		Peso Weight	P.T. W.P.	P.R. B.P.	Lg. Rollo Coil lgth.	Disponibilidad Availability
	mm	inches					
CÓDIGO/CODE	mm	inches	g/m	bar	bar	m	
ML010250000000*	25		170	4	12	50	bajo pedido/on request*
ML010320000000*	32		200	4	12	50	bajo pedido/on request*
ML010380000000*	38		240	4	12	50	bajo pedido/on request*
ML010400000000*	40		250	4	12	50	bajo pedido/on request*
ML010450000000*	45		260	4	12	50	bajo pedido/on request*
ML010510000000*	51		270	4	12	50	bajo pedido/on request*
ML010550000000*	55		320	4	12	50	bajo pedido/on request*
ML010600000000*	60		340	4	12	50	bajo pedido/on request*
ML010630000000*	63		360	4	12	50	bajo pedido/on request*
ML010700000000*	70		400	3	9	50	bajo pedido/on request*
ML010760000000*	76		420	3	9	50	bajo pedido/on request*
ML010800000000*	80		450	3	9	50	bajo pedido/on request*
ML010900000000*	90		530	3	9	50	bajo pedido/on request*
ML011020000000*	102		620	2	6	50	bajo pedido/on request*
ML011270000000*	127	5	850	1,5	4,5	50	bajo pedido/on request*
ML011530000000*	153		1100	1,5	4,5	50	bajo pedido/on request*

* Diámetros bajo pedido para cantidades mínimas (MOQ), según disponibilidad en almacén · * Diameters available on request for minimum order quantities (MOQ), unless in stock

Los datos técnicos indicados se han medido a 23 °C y con una humedad del 50%
The technical data here reported have been measured at 23°C with 50% humidity

ES Manguera plana de PVC-P, con una capa inferior de PVC-NBR especial (de color azul con el interior negro) y refuerzo textil de fibra de poliéster de alta tenacidad. Muy ligera y manejable, presenta una elevada resistencia al envejecimiento, a los rayos UV, al ozono, a los agentes atmosféricos y a numerosos productos químicos.

• En agricultura, se utiliza para riego y transporte de líquidos comúnmente utilizados en el sector, como fertilizantes e insecticidas.

EN Blue Layflat hose made of PVC-P, with a special PVC-NBR liner and high tenacity polyester textile reinforcement. Very light and easy to handle, it has a high resistance to ageing, UV rays, ozone, weathering and to many chemicals.

• In agriculture, used for irrigation and delivery of liquids commonly used in the sector, such as fertilisers and insecticides.



MERCURIO M

CÓD. MM 01 · Ø mm 25-203

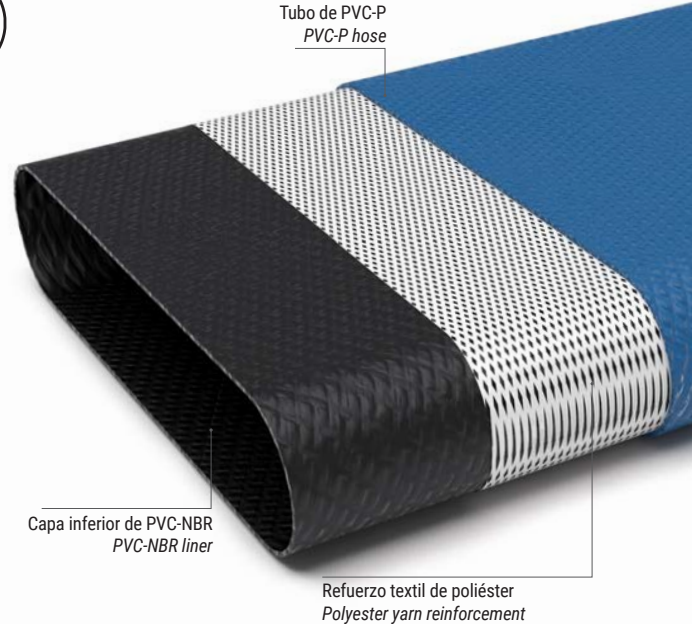

ARTÍCULOS DE LA MISMA SERIE · ITEMS IN THE SAME SERIES

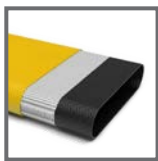

MERCURIO L

FICHA TÉCNICA · TECHNICAL DATA

JP = Just pick, en stock

MERCURIO M	Ø int.		Peso Weight	P.T. W.P.	P.R. B.P.	Lg. Rollo Coil lgth.	Disponibilidad Availability
	mm	inches					
CÓDIGO/CODE	mm	inches	g/m	bar	bar	m	
MM010250000000	25		195	10	30	50	en stock
MM010320000000	32		245	9	27	50	en stock
MM010350000000	35		280	8	24	50	en stock
MM010380000000	38,1	1 1/2	310	8	24	50	en stock
MM010400000000	40		320	8	24	50	en stock
MM010450000000	45		360	8	24	50	en stock
MM010520000000	52		415	8	24	50	en stock
MM010600000000	60		540	8	24	50	en stock
MM010630000000	63,5	2 1/2	570	8	24	50	en stock
MM010700000000	70		630	7	21	50	en stock
MM010760000000	76,2	3	680	7	21	50	en stock
MM010800000000	81		755	7	21	50	en stock
MM010900000000	90		880	7	21	50	en stock
MM011020000000	102		1005	7	21	50	en stock
MM011270000000	127	5	1370	6	18	50	en stock
MM011530000000	153		1635	4	12	50	en stock
MM012030000000	203		2320	3	9	50	en stock

* Diámetros bajo pedido para cantidades mínimas (MOQ), según disponibilidad en almacén · * Diameters available on request for minimum order quantities (MOQ), unless in stock



Los datos técnicos indicados se han medido a 23 °C y con una humedad del 50%
The technical data here reported have been measured at 23°C with 50% humidity



ALIMENTARIO
FOOD



ALIMENTARIO FOOD



Las mangueras flexibles destinadas al contacto con alimentos se desarrollan para garantizar la máxima seguridad e higiene en las aplicaciones alimentarias. Fabricados con materiales libres de ortoftalatos, cumplen las normativas internacionales más estrictas, entre ellas la FDA (Food and Drug Administration) y la directiva UE 10/2011, que certifican su idoneidad para el contacto directo con alimentos.

La atención al detalle y la calidad de los materiales utilizados, para una amplia gama de aplicaciones en el ámbito del procesamiento de alimentos, desde la producción de bebidas y vinos hasta la elaboración de productos lácteos, garantizan siempre un alto rendimiento y el cumplimiento de las normativas del sector.

Industrial hoses for food contact are developed for maximum safety and hygiene in food applications. Made from orthophthalate-free materials, they comply with the most strict international regulations, including the FDA (Food and Drug Administration) and EU Directive 10/2011, which certify their suitability for direct food contact.

Attention to detail and the high quality of the materials used for a wide range of applications in food processing, from beverage and wine production to dairy processing, always guaranteeing high performance and compliance with industry regulations.

VULCANO® 04 ET
VULCANO® 09 ET
VULCANO® 12 ET
VULCANO® 15 ET
NEXT 07 ET
NEXT 09 ET
NEXT 15 ET
EOLO PU FOOD
EOLO PUP FOOD
ZEUS PU FOOD
PLUTONE A
PLUTONE A SE
PLUTONE PU
PLUTONE PRESS PU

PLUTONE PRESS FOOD
PLUTONE BIO
PLUTONE PRESS BIO
ARIANNA BIO
ARIANNA TA
CLEANWASH
CRISTALLO
SATURNO YELLOW
NETTUNO
NETTUNO PU
NETTUNO ENO
BACCO
SPIRALPRESS ENO
SPIRALPRESS MILK

ES Tubo transparente de TPU a base de éter, reforzado con espiral de acero recubierta de TPU de color gris, para garantizar la máxima adherencia a la pared. El material de la pared es antiestático permanente ($R < 10^9$ Ohm/m). Compresible (aprox. 5:1). Espesor de pared constante de 0,4 mm en toda la gama de diámetros. Excelente resistencia a la abrasión, a la flexión, al ataque microbiano e hidrolítico, a los rayos UV y a los agentes atmosféricos. El tubo puede hacerse conductivo ($R < 10^2$ Ohm/m) conectando a tierra la espiral. Tubo certificado para el contacto alimentario según UE 10/2011 (clases A, B, C, D2, E) y FDA CFR 21-Item 177.2600.

• Industria alimentaria: aspiración ligera de polvos abrasivos, harinas y sustancias de tipo alimentario. Apto para el transporte de alimentos grasos.

EN Transparent ether based TPU hose, reinforced with a high adhesion grey coloured TPU coated steel spiral. The wall material is permanent antistatic ($R < 10^9$ Ohm/m). Axially compressible (5:1). Constant wall thickness of 0,4 mm throughout the range. Excellent resistance to abrasion, flexion, UV rays as well as to weathering, hydrolysis and microbes. It can be made conductive ($R < 10^2$ Ohm/m) by grounding the spiral. Food grade, according to EU 10/2011 (classes A, B, C, D2, E) and FDA CFR 21-177.2600.

• Food industry: light suction of abrasive powders, flours and food media; suitable for fatty food.



ARTÍCULOS DE LA MISMA SERIE • ITEMS IN THE SAME SERIES



VULCANO® S1

VULCANO® 04 ET

CÓD. VE · Ø mm 25-500

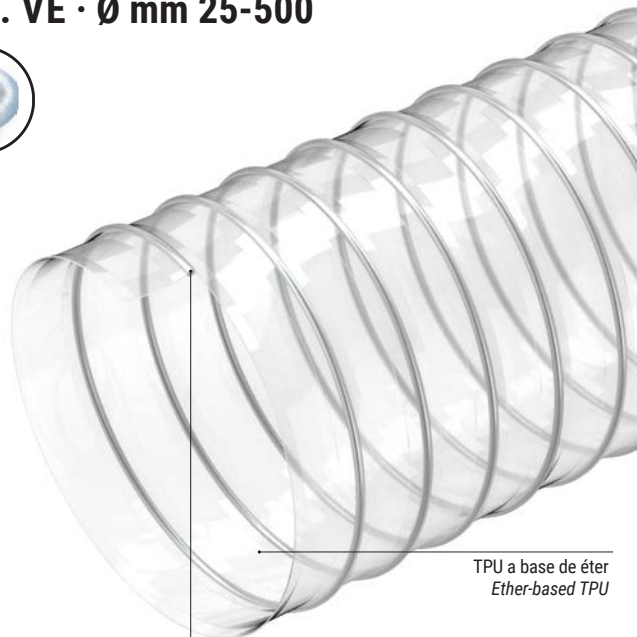

TPU a base de éter
Ether-based TPU

Espiral de acero recubierta de TPU de color gris
Grey colored TPU coated steel spiral

FICHA TÉCNICA · TECHNICAL DATA

VULCANO® 04 ET	Ø int.		Espesor mín Min wall thick	Peso Weight	Vacío Vacuum	R. de curvatura Bending r.	Lg. Rollo Coil lgth.	Volume	Disponibilidad Availability
	mm	inches							
CÓDIGO/CODE	mm	inches	mm	g/m	m H ₂ O	mm	m	m ³	
VE01025000000*	25		0,4	130	0,4	25	20	0,05	bajo pedido/on request*
VE01030000000*	30		0,4	150	0,4	25	20	0,07	bajo pedido/on request*
VE01032000000*	32		0,4	160	0,4	25	20	0,07	bajo pedido/on request*
VE01035000000*	35		0,4	170	0,4	25	20	0,08	bajo pedido/on request*
VE01038000000*	38		0,4	185	0,4	30	20	0,08	bajo pedido/on request*
VE01040000000*	40		0,4	195	0,4	32	20	0,09	bajo pedido/on request*
VE01045000000*	45		0,4	215	0,4	36	20	0,14	bajo pedido/on request*
VE01051000000*	51		0,4	200	0,4	40	20	0,15	bajo pedido/on request*
VE01060000000*	60		0,4	230	0,4	50	20	0,17	bajo pedido/on request*
VE01063000000*	63		0,4	245	0,4	55	20	0,18	bajo pedido/on request*
VE01065000000*	65		0,4	250	0,4	56	20	0,19	bajo pedido/on request*
VE01070000000*	70		0,4	295	0,4	60	20	0,20	bajo pedido/on request*
VE01076000000*	76		0,4	315	0,4	65	20	0,22	bajo pedido/on request*
VE01080000000*	80		0,4	330	0,4	65	20	0,23	bajo pedido/on request*
VE01082000000*	82		0,4	340	0,4	65	20	0,23	bajo pedido/on request*
VE01090000000*	90		0,4	370	0,4	75	20	0,25	bajo pedido/on request*
VE01100000000*	100		0,4	410	0,3	85	15	0,31	bajo pedido/on request*
VE01102000000*	102		0,4	415	0,3	85	15	0,32	bajo pedido/on request*
VE01110000000*	110		0,4	450	0,3	90	15	0,34	bajo pedido/on request*
VE01115000000*	115		0,4	470	0,3	95	15	0,35	bajo pedido/on request*
VE01120000000*	120		0,4	485	0,25	100	15	0,55	bajo pedido/on request*
VE01127000000*	127	5	0,4	590	0,25	105	15	0,58	bajo pedido/on request*
VE01130000000*	130		0,4	600	0,2	105	15	0,60	bajo pedido/on request*
VE01140000000*	140		0,4	645	0,2	115	15	0,64	bajo pedido/on request*
VE01152000000*	152		0,4	700	0,2	125	15	0,69	bajo pedido/on request*
VE01160000000*	160		0,4	865	0,15	130	15	0,86	bajo pedido/on request*
VE01165000000*	165		0,4	890	0,15	130	15	0,89	bajo pedido/on request*
VE01180000000*	180		0,4	970	0,15	150	15	0,96	bajo pedido/on request*
VE01182000000*	182		0,4	980	0,15	150	15	0,97	bajo pedido/on request*
VE01203000000*	203		0,4	1095	0,1	165	15	1,09	bajo pedido/on request*
VE01220000000*	220		0,4	1180	0,1	185	10 m com	0,12	bajo pedido/on request*
VE01228000000*	228		0,4	1225	0,1	185	10 m com	0,12	bajo pedido/on request*
VE01254000000*	254	10	0,4	1360	0,1	210	10 m com	0,15	bajo pedido/on request*
VE01279000000*	279		0,4	1490	0,08	230	10 m com	0,18	bajo pedido/on request*
VE01305000000*	305		0,4	1630	0,08	250	10 m com	0,22	bajo pedido/on request*
VE01315000000*	315		0,4	1685	0,07	275	10 m com	0,23	bajo pedido/on request*
VE01356000000*	356		0,4	1900	0,07	300	10 m com	0,29	bajo pedido/on request*
VE01406000000*	406		0,4	2160	0,06	350	10 m com	0,38	bajo pedido/on request*
VE01450000000*	450		0,4	2620	0,06	350	10 m com	0,47	bajo pedido/on request*
VE01500000000*	500		0,4	2910	0,06	350	10 m com	0,57	bajo pedido/on request*

* Diámetros bajo pedido para cantidades mínimas (MOQ), según disponibilidad en almacén • * Diameters available on request for minimum order quantities (MOQ), unless in stock

Los datos técnicos indicados se han medido a 23 °C y con una humedad del 50%
The technical data here reported have been measured at 23°C with 50% humidity

ES Tubo translúcido de TPU a base de éter, reforzado con espiral de acero recubierta de TPU de color gris, para garantizar la máxima adherencia a la pared. El material de la pared es antiestático permanente ($R < 10^9$ Ohm/m). Superficie interna lisa para optimizar el flujo, espesor de pared de **0,9 mm** constante para todos los diámetros. Excelente resistencia a la hidrólisis y al ataque microbiano, a los rayos UV y a los agentes atmosféricos. El tubo puede hacerse conductivo ($R < 10^2$ Ohm/m) conectando a tierra la espiral. Tubo certificado para el contacto alimentario según UE 10/2011 (clases A, B, C, D1, D2, E) y FDA CFR 21-177.2600.

• Aspiración de sustancias y polvos abrasivos en la industria alimentaria y farmacéutica y donde se requiera resistencia a los microbios y a la hidrólisis.

EN Translucent ether based food grade TPU hose reinforced with a grey coloured TPU coated high adhesion steel spiral. The wall material is permanent antistatic ($R < 10^9$ Ohm/m). Smooth inside to ensure optimization of flow properties. Constant wall thickness of **0,9 mm** for the whole diameter range. Resistant to microbes and to hydrolysis, UV rays and weathering. Food grade, according to EU 10/2011 (classes A, B, C, D1, D2, E) and FDA CFR 21-177.2600. It can be made conductive ($R < 10^2$ Ohm/m) by grounding the spiral.

• Suction of abrasive powders and substances in Food processing and pharma plants and where resistance to microbes and hydrolysis is required.

ARTÍCULOS DE LA MISMA SERIE · ITEMS IN THE SAME SERIES



VULCANO® 09 AF



VULCANO® 09 EST



VULCANO® 09 EL

FICHA TÉCNICA · TECHNICAL DATA

VULCANO® 09 ET	Ø int.		Espesor mín Min wall thick	Peso Weight	Vacío Vacuum	R. de curvatura Bending r.	Lg. Rollo Coil lgth.	Volumen	Disponibilidad Availability	Abrazadera W2 Double bridge W2
CÓDIGO/CODE	mm	inches	mm	g/m	m H ₂ O	mm	m	m ³		
VK01020000000*	20		0,9	155	5	25	20	0,04	bajo pedido/on request*	-
VK01025000000*	25		0,9	195	5	30	20	0,04	bajo pedido/on request*	-
VK01027000000*	27		0,9	205	5	30	20	0,05	bajo pedido/on request*	-
VK01030000000*	30		0,9	235	5	35	20	0,05	bajo pedido/on request*	-
VK01032000000*	32		0,9	250	5	35	20	0,05	bajo pedido/on request*	-
VK01034000000*	34		0,9	265	5	40	20	0,06	bajo pedido/on request*	-
VK01035000000*	35		0,9	270	5	40	20	0,06	bajo pedido/on request*	-
VK01038000000	38		0,9	260	5	40	20	0,06	✓	-
VK01040000000	40		0,9	270	5	50	20	0,07	✓	-
VK01045000000*	45		0,9	355	5	50	20	0,09	bajo pedido/on request*	-
VK01050000000	50		0,9	390	4	60	20	0,10	✓	-
VK01051000000	51		0,9	395	4	60	20	0,10	✓	-
VK01055000000*	55		0,9	425	4	60	20	0,12	bajo pedido/on request*	-
VK01060000000	60		0,9	460	3	70	20	0,13	✓	-
VK01063000000	63		0,9	485	3	70	20	0,13	✓	-
VK01065000000*	65		0,9	500	3	70	20	0,18	bajo pedido/on request*	-
VK01070000000	70		0,9	620	3	80	20	0,20	✓	-
VK01075000000*	75		0,9	660	3	90	20	0,22	bajo pedido/on request*	-
VK01076000000	76		0,9	670	3	90	20	0,24	✓	F2 W2 076.0 090.0
VK01080000000	80		0,9	700	3	90	20	0,26	✓	-
VK01090000000	90		0,9	785	2,5	100	20	0,29	✓	-
VK01100000000	100		0,9	865	2	120	15	0,31	✓	-
VK01102000000	102		0,9	885	2	120	15	0,32	✓	-
VK01110000000	110		0,9	950	2	130	15	0,34	✓	F2 W2 100.0 127.0
VK01120000000	120		0,9	1035	1,5	140	15	0,37	✓	-
VK01127000000	127	5	0,9	1275	1,5	150	15	0,39	✓	-
VK01130000000*	130		0,9	1305	1,5	150	15	0,40	bajo pedido/on request*	-
VK01140000000*	140		0,9	1400	1	160	15	0,64	bajo pedido/on request*	-
VK01150000000	150		0,9	1495	1	170	15	0,69	✓	F2 W2 130.0 190.0
VK01152000000	152		0,9	1515	1	170	15	0,70	✓	-
VK01160000000	160		0,9	1590	1	180	15	0,73	✓	-
VK01170000000	170		0,9	1505	0,8	200	15	0,78	✓	-
VK01180000000	180		0,9	1590	0,8	210	15	0,97	✓	-
VK01200000000	200		0,9	1765	0,8	230	15	1,08	✓	-
VK01203000000	203		0,9	1790	0,8	230	15	1,09	✓	-
VK01205000000*	205		0,9	1805	0,8	240	15	1,10	bajo pedido/on request*	-
VK01210000000*	210		0,9	1850	0,6	240	15	1,13	bajo pedido/on request*	F2 W2 200.0 230.0
VK01220000000*	220		0,9	1935	0,6	250	10	1,18	bajo pedido/on request*	-
VK01225000000*	225		0,9	1975	0,6	260	10	1,20	bajo pedido/on request*	-
VK01228000000*	228		0,9	2005	0,6	260	10	1,22	bajo pedido/on request*	-
VK01250000000*	250		0,9	2190	0,6	290	10	1,33	bajo pedido/on request*	-
VK01254000000*	254	10	0,9	2225	0,6	290	10	1,35	bajo pedido/on request*	F2 W2 250.0 330.0
VK01265000000*	265		0,9	2545	0,5	300	10	1,41	bajo pedido/on request*	-
VK01274000000*	274		0,9	2630	0,5	320	10	1,45	bajo pedido/on request*	-
VK01279000000*	279		0,9	2675	0,5	320	10	1,48	bajo pedido/on request*	-
VK01300000000*	300		0,9	2870	0,5	350	10	1,59	bajo pedido/on request*	-
VK01305000000*	305		0,9	2920	0,5	350	10	1,61	bajo pedido/on request*	-
VK01350000000*	350		0,9	3830	0,4	400	tramo 10 m/straight	1,30	bajo pedido/on request*	F2 W2 350.0 410.0
VK01406000000*	406		0,9	4435	0,3	470	tramo 10 m/straight	1,73	bajo pedido/on request*	-
VK01450000000*	450		0,9	6215	0,3	520	tramo 6 m/straight	1,28	bajo pedido/on request*	-
VK01500000000*	500		0,9	6895	0,3	580	tramo 6 m/straight	1,57	bajo pedido/on request*	-

* Diámetros bajo pedido para cantidades mínimas (MOQ), según disponibilidad en almacén · * Diameters available on request for minimum order quantities (MOQ), unless in stock

VULCANO® 09 ET

CÓD. VK · Ø mm 20-500



Espiral de acero recubierta de TPU de color gris
Grey colored TPU coated steel spiral

Picos/Peaks +125°C

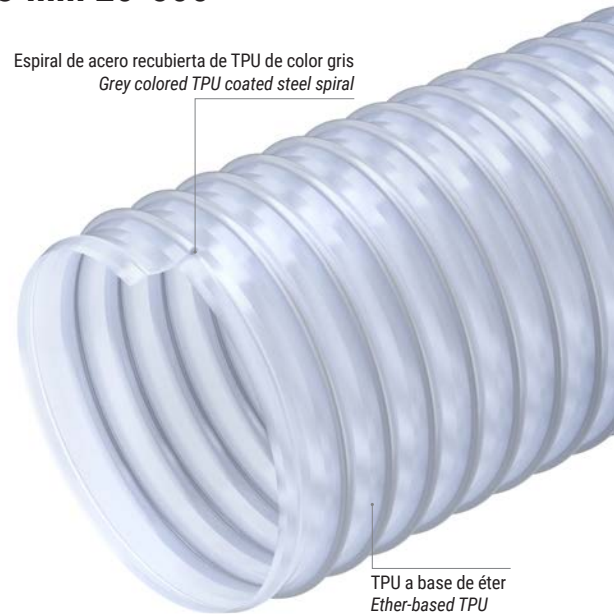

TPU a base de éter
Ether-based TPU

Los datos técnicos indicados se han medido a 23 °C y con una humedad del 50%
The technical data here reported have been measured at 23°C with 50% humidity

ES Tubo translúcido con pared de TPU a base de éter, reforzado con espiral de acero recubierta de TPU de color gris, para garantizar la máxima adherencia a la pared. El material de la pared es antiestático permanente ($R < 10^9$ Ohm/m). Superficie interna lisa para optimizar el flujo. Espesor de la pared de 1,2 mm en toda la gama de diámetros. Resistente a la hidrólisis y al ataque microbiano, a los rayos UV y a los agentes atmosféricos. Se puede hacer conductivo ($R < 10^2$ Ohm/m) conectando a tierra la espiral. Tubo certificado para el contacto alimentario según UE 10/2011 (clases A, B, C, D1, D2, E) y FDA CFR 21-Item 177.2600.

• Aspiración de material abrasivo en la industria alimentaria y farmacéutica, utilizado en máquinas cortacésped y vehículos de limpieza variada, gracias a su alta resistencia a la hidrólisis.

EN Translucent ether based TPU hose, reinforced with a grey coloured TPU coated high adhesion steel spiral. The wall material is permanent antistatic ($R < 10^9$ Ohm/m). Smooth inside to ensure optimization of flow properties. Constant wall thickness of 1,2 mm for the whole diameter range. Resistant to microbes and to hydrolysis, to UV rays and weathering. Food grade, according to EU 10/2011 (classes A, B, C, D1, D2, E) and FDA CFR 21-177.2600. It can be made conductive ($R < 10^2$ Ohm/m) by grounding the spiral.

• Suction of abrasive powders and substances in food processing and pharma plants. Used on lawnmowing machines and street cleaning vehicles thanks to its high hydrolysis resistance.



Picos/Peaks +125°C



TPU a base de éter
Ether-based TPU

ARTÍCULOS DE LA MISMA SERIE • ITEMS IN THE SAME SERIES

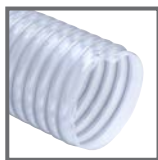

VULCANO® 15 ET

VULCANO® 12 ET

CÓD. VO · Ø mm 25-500

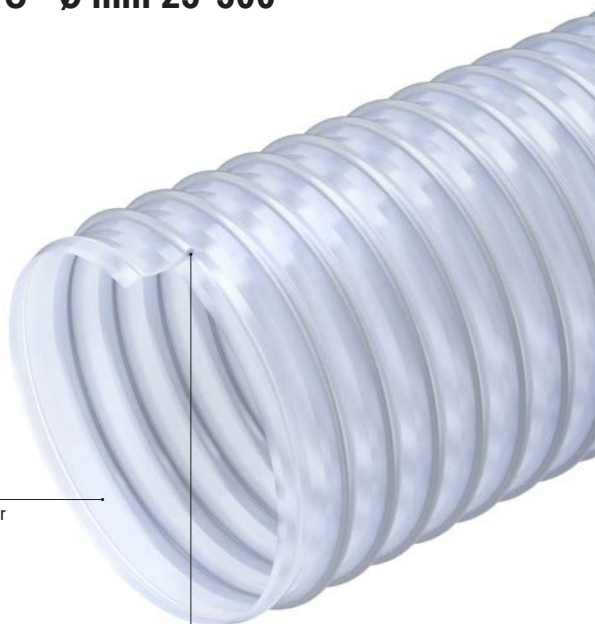

Espirale de acero recubierta de TPU de color gris
Grey colored TPU coated steel spiral

FICHA TÉCNICA · TECHNICAL DATA

VULCANO® 12 ET	Ø int.		Espesor mín Min wall thick	Peso Weight	Vacío Vacuum	R. de curvatura Bending r.	Lg. Rollo Coil lgth.	Volumen m³	Disponibilidad Availability	Abrazadera W2 Double bridge W2
	mm	inches								
CÓDIGO/CODE	mm	inches	mm	g/m	m H ₂ O	mm	m	m³		
VO010250000000*	25		1,2	245	6	30	20	0,05	bajo pedido/on request*	-
VO010300000000*	30		1,2	345	6	35	20	0,05	bajo pedido/on request*	-
VO010320000000*	32		1,2	365	6	35	20	0,06	bajo pedido/on request*	-
VO010350000000*	35		1,2	395	6	40	20	0,06	bajo pedido/on request*	-
VO010380000000*	38		1,2	385	6	40	20	0,07	bajo pedido/on request*	-
VO010400000000*	40		1,2	405	6	50	20	0,09	bajo pedido/on request*	-
VO010450000000*	45		1,2	450	6	50	20	0,10	bajo pedido/on request*	-
VO010500000000	50		1,2	495	5	60	20	0,10	✓	-
VO010510000000	51		1,2	505	5	60	20	0,11	✓	-
VO010600000000*	60		1,2	640	4,5	70	20	0,13	bajo pedido/on request*	-
VO010630000000	63		1,2	670	4,5	70	20	0,18	✓	-
VO010650000000*	65		1,2	690	4,5	70	20	0,19	bajo pedido/on request*	-
VO010700000000	70		1,2	845	4,5	80	20	0,10	✓	-
VO010750000000*	75		1,2	900	4	80	20	0,24	bajo pedido/on request*	-
VO010760000000	76		1,2	910	4	90	20	0,24	✓	-
VO010800000000	80		1,2	955	3,5	90	20	0,26	✓	F2 W2 076.0 090.0
VO010900000000	90		1,2	1070	3	100	20	0,28	✓	-
VO011000000000*	100		1,2	1185	2,5	120	15	0,31	bajo pedido/on request*	-
VO011020000000	102		1,2	1205	2,5	120	15	0,32	✓	-
VO011100000000	110		1,2	1295	2,5	130	15	0,34	✓	F2 W2 100.0 127.0
VO011200000000*	120		1,2	1410	2	140	15	0,37	bajo pedido/on request*	-
VO011270000000	127	5	1,2	1630	2	150	15	0,39	✓	-
VO011300000000*	130		1,2	1670	2	150	15	0,40	bajo pedido/on request*	-
VO011400000000*	140		1,2	1795	1,5	160	15	0,64	bajo pedido/on request*	-
VO011500000000*	150		1,2	1915	1,5	170	15	0,69	bajo pedido/on request*	-
VO011520000000	152		1,2	1940	1,5	170	15	0,70	✓	F2 W2 130.0 190.0
VO011600000000*	160		1,2	2040	1,5	180	15	0,73	bajo pedido/on request*	-
VO011700000000*	170		1,2	1950	1	200	15	0,92	bajo pedido/on request*	-
VO011800000000*	180		1,2	2060	1	210	15	0,97	bajo pedido/on request*	-
VO012000000000*	200		1,2	2285	1	230	15	1,08	bajo pedido/on request*	-
VO012030000000*	203		1,2	2315	0,5	230	15	1,09	bajo pedido/on request*	-
VO012050000000*	205		1,2	2340	0,5	230	15	1,10	bajo pedido/on request*	F2 W2 200.0 230.0
VO012200000000*	220		1,2	2505	0,5	260	10	1,18	bajo pedido/on request*	-
VO012280000000*	228		1,2	2595	0,5	260	10	1,22	bajo pedido/on request*	-
VO012500000000*	250		1,2	2840	0,5	290	10	1,33	bajo pedido/on request*	-
VO012540000000*	254	10	1,2	2885	0,5	290	10	1,35	bajo pedido/on request*	-
VO012650000000*	265		1,2	3380	0,5	300	10	1,41	bajo pedido/on request*	F2 W2 250.0 330.0
VO012790000000*	279		1,2	3555	0,5	320	10	1,48	bajo pedido/on request*	-
VO013050000000*	305		1,2	3880	0,5	350	10	1,61	bajo pedido/on request*	-
VO013550000000*	355		1,2	4505	0,5	410	tramo 10 m/straight	1,33	bajo pedido/on request*	-
VO014060000000*	406		1,2	6250	0,4	500	tramo 10 m/straight	1,73	bajo pedido/on request*	F2 W2 350.0 410.0
VO015000000000*	500		1,2	7690	0,3	600	6 m dirtti/straight	1,57	bajo pedido/on request*	-

* Diámetros bajo pedido para cantidades mínimas (MOQ), según disponibilidad en almacén • * Diameters available on request for minimum order quantities (MOQ), unless in stock

Los datos técnicos indicados se han medido a 23 °C y con una humedad del 50%
The technical data here reported have been measured at 23°C with 50% humidity

ES Tubo translúcido con pared de TPU a base de éter, con espiral de refuerzo de acero recubierta de TPU de color gris, para garantizar la mejor adhesión a la pared. El material es antiestático permanente (R<10⁹ Ohm/m). Superficie interna lisa para facilitar el paso de gránulos y otros sólidos y optimizar el flujo. Espesor de pared constante de 1,5 mm en toda la gama de diámetros. Resistente a los microbios y a la hidrólisis, a los rayos UV y a los agentes atmosféricos. Se puede hacer conductivo (R<10² Ohm/m) conectando a tierra la espiral. Tubo certificado para el contacto alimentario según UE 10/2011 (clases A, B, C, D1, D2, E) y FDA CFR 21 - 177.2600.

• Aspiración de sustancias altamente abrasivas, en la industria alimentaria y farmacéutica y para todas las aplicaciones que requieren resistencia a los microbios. Se utiliza en la industria del plástico, para el transporte de gránulos para la producción de productos destinados al contacto alimentarios. Se utiliza en vehículos de limpieza viaria, gracias a su alta resistencia a la hidrólisis.

EN Translucent ether based TPU hose reinforced with a TPU-coated grey colored steel spiral, to offer the best adhesion with the hose wall. The wall material is permanent antistatic (R<10⁹ Ohm/m). Smooth inside to ensure optimization of flow properties. Constant wall thickness of 1,5 mm for the whole diameter range. Resistant to microbes and hydrolysis, UV rays and weathering. It can be made conductive (R<10² Ohm/m) by grounding the spiral. Food grade, in accordance with EU 10/2011 (classes A, B, C, D1, D2, E) and FDA CFR- 177.2600.

• Suction of highly abrasive media in the food and pharmaceutical industries and for all those applications where a special microbes resistance is required. Mainly used in plastic industry for suction of granulates for products intended to come into contact with foodstuff. Often installed on street cleaning vehicles, thanks to its high hydrolysis resistance.

ARTÍCULOS DE LA MISMA SERIE • ITEMS IN THE SAME SERIES

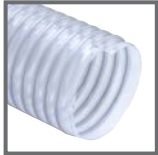

VULCANO® 12 ET

FICHA TÉCNICA • TECHNICAL DATA

VULCANO® 15 ET	Ø int.		Espesor mín Min wall thick	Peso Weight	Vacío Vacuum	R. de curvatura Bending r.	Lg. Rollo Coil lgth.	Volume	Disponibilidad Availability	Abrazadera W2 Double bridge W2
CÓDIGO/CODE	mm	inches	mm	g/m	m H ₂ O	mm	m	m ³		
VI01020000000*	20		1,5	250	9,5	25	20	0,04	bajo pedido/on request*	-
VI01025000000*	25		1,5	300	9,5	30	20	0,05	bajo pedido/on request*	-
VI01030000000*	30		1,5	390	9,5	35	20	0,06	bajo pedido/on request*	-
VI01032000000*	32		1,5	415	9,5	35	20	0,06	bajo pedido/on request*	-
VI01035000000*	35		1,5	450	9,5	40	20	0,06	bajo pedido/on request*	-
VI01038000000	38		1,5	470	9,5	40	20	0,09	✓	-
VI01040000000	40		1,5	490	9,5	50	20	0,09	✓	-
VI01045000000*	45		1,5	545	9	50	20	0,10	bajo pedido/on request*	-
VI01050000000	50		1,5	600	9	60	20	0,11	✓	-
VI01051000000	51		1,5	610	9	60	20	0,12	✓	-
VI01060000000	60		1,5	705	8,5	70	20	0,13	✓	-
VI01063000000	63		1,5	740	8	70	20	0,19	✓	-
VI01065000000*	65		1,5	760	7,5	70	20	0,19	bajo pedido/on request*	-
VI01070000000	70		1,5	895	7,5	80	20	0,20	✓	-
VI01075000000*	75		1,5	955	7	80	20	0,22	bajo pedido/on request*	-
VI01076000000	76		1,5	965	7	90	20	0,22	✓	-
VI01080000000	80		1,5	1015	6	90	20	0,26	✓	F2 W2 076.0 090.0
VI01090000000	90		1,5	1135	5	100	20	0,29	✓	-
VI01100000000*	100		1,5	1250	4	120	15	0,32	bajo pedido/on request*	-
VI01102000000	102		1,5	1275	3,5	120	15	0,32	✓	-
VI01110000000	110		1,5	1370	3,2	130	15	0,35	✓	F2 W2 100.0 127.0
VI01115000000	115		1,5	1430	3	135	15	0,36	✓	-
VI01120000000	120		1,5	1490	3	140	15	0,37	✓	-
VI01127000000	127	5	1,5	1875	2,9	150	15	0,40	✓	-
VI01130000000*	130		1,5	1920	2,6	150	15	0,41	bajo pedido/on request*	-
VI01140000000*	140		1,5	2060	2,4	160	15	0,65	bajo pedido/on request*	-
VI01150000000	150		1,5	2200	2	170	15	0,69	✓	-
VI01152000000	152		1,5	2230	2	170	15	0,70	✓	F2 W2 130.0 190.0
VI01160000000	160		1,5	2345	1,8	180	15	0,74	✓	-
VI01170000000	170		1,5	2435	1,5	210	15	0,78	✓	-
VI01180000000	180		1,5	2570	1,5	210	15	0,83	✓	-
VI01200000000	200		1,5	2850	1,2	230	15	0,91	✓	-
VI01203000000	203		1,5	2890	1,2	230	15	0,93	✓	-
VI01206000000*	206		1,5	2930	1,2	235	15	1,11	bajo pedido/on request*	F2 W2 200.0 230.0
VI01220000000*	220		1,5	3125	1	260	10	1,18	bajo pedido/on request*	-
VI01228000000*	228		1,5	3235	1	260	10	1,23	bajo pedido/on request*	-
VI01250000000*	250		1,5	3540	0,8	290	10	1,34	bajo pedido/on request*	-
VI01254000000*	254	10	1,5	3595	0,8	290	10	1,36	bajo pedido/on request*	-
VI01257000000*	257		1,5	3635	0,7	295	10	1,37	bajo pedido/on request*	-
VI01265000000*	265		1,5	3745	0,7	300	10	1,42	bajo pedido/on request*	F2 W2 250.0 330.0
VI01279000000*	279		1,5	3940	0,7	320	10	1,49	bajo pedido/on request*	-
VI01305000000*	305		1,5	5145	0,5	350	tramo 10 m/straight	1,01	bajo pedido/on request*	-
VI01350000000*	350		1,5	5890	0,3	420	tramo 6 m/straight	0,79	bajo pedido/on request*	-
VI01356000000*	356		1,5	5990	0,3	420	tramo 6 m/straight	0,81	bajo pedido/on request*	F2 W2 350.0 410.0
VI01400000000*	400		1,5	6715	0,3	480	tramo 6 m/straight	1,02	bajo pedido/on request*	-
VI01450000000*	450		1,5	7540	0,25	540	tramo 6 m/straight	1,28	bajo pedido/on request*	-
VI01500000000*	500		1,5	8370	0,2	600	tramo 6 m/straight	1,58	bajo pedido/on request*	-

* Diámetros bajo pedido para cantidades mínimas (MOQ), según disponibilidad en almacén • * Diameters available on request for minimum order quantities (MOQ), unless in stock

Los datos técnicos indicados se han medido a 23 °C y con una humedad del 50%
The technical data here reported have been measured at 23°C with 50% humidity

VULCANO® 15 ET

CÓD. VI • Ø mm 20-500



Espiral de acero recubierta de TPU de color gris
Grey colored TPU coated steel spiral

Picos/Peaks +125°C



TPU a base de éter
Ether-based TPU

ES Tubo transparente con pared de TPU a base de éter, espiral de acero INOX AISI 302 recubierta de TPU, para garantizar una excelente adhesión a la pared y asegurar la máxima seguridad en el uso. Superficie interna completamente lisa para facilitar el paso de los gránulos y optimizar el flujo de los medios transportados; espesor de pared constante de **0,7 mm** para todos los diámetros. El tubo está fabricado con TPU especial dotado de características combinadas que hacen que el material de la pared sea antiestático permanente ($R < 10^9$ Ohm/m) y resistente al ataque microbiano e hidrolítico. Robusto pero ligero y flexible, también es adecuado para trabajos pesados y mantiene una alta flexibilidad incluso a bajas temperaturas. Excelente resistencia a los aceites minerales, al envejecimiento, a los rayos UV, a los agentes atmosféricos, al ozono y a numerosas sustancias químicas. El tubo puede hacerse conductivo ($R < 10^2$ Ohm/m) conectando a tierra la espiral. Apto para el transporte de alimentos según la UE 10/2011 (clases A, B, C, D1, D2, E) y la FDA CFR 21-Item 177.2600.

• Aspiración de sustancias abrasivas en las industrias alimentaria y farmacéutica. Se puede utilizar en la industria química, para todas las aplicaciones que requieran resistencia a los microbios y a la abrasión. Se utiliza en la industria del plástico para el transporte de gránulos para la producción de productos destinados al contacto alimentario. Se utiliza en vehículos de limpieza urbana, gracias a su alta resistencia a la hidrólisis.

EN Transparent ether based TPU hose reinforced with a TPU-coated AISI 302 INOX steel spiral, to offer the best adhesion with the hose wall. Completely smooth inside to ensure optimization of flow properties. Constant wall thickness of **0,7 mm** for the whole diameter range. It is made by a special TPU that combines different properties which make the wall material permanent antistatic ($R < 10^9$ Ohm/m). Resistant to microbes and Hydrolysis. Strong but very light and flexible even at low temperatures, it is suitable for heavy duty applications where a very good abrasion resistance is required. Excellent resistance to mineral oils and chemicals, ageing, UV rays, ozone and weathering. Food grade, in accordance with EU 10/2011 (classes A, B, C, D1, D2, E) and with FDA CFR 21-177.2600). The hose can be conductive ($R < 10^2$ Ohm/m) by grounding the spiral.

• Suction of abrasive media in the food and pharmaceutical industries. Used in chemical industry and for all those applications where a special microbes resistance is required. Mainly used in plastic industry for the suction of granulates for products intended to come into contact with foodstuff. Installed on street cleaning vehicles, thanks to its high hydrolysis resistance.

NEXT 07 ET

CÓD. N7 ET · Ø mm 25,4-305

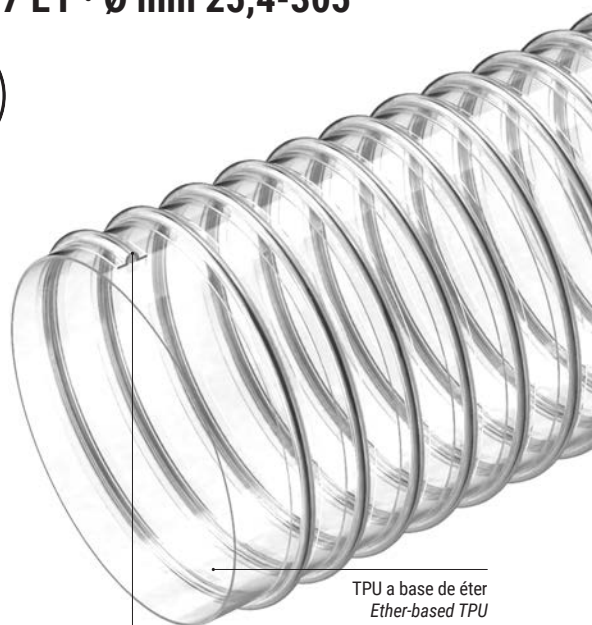

TPU a base de éter
Ether-based TPU

Espiral de acero inox recubierta de TPU
TPU coated stainless steel spiral

ARTÍCULOS DE LA MISMA SERIE · ITEMS IN THE SAME SERIES



NEXT 07 AF



NEXT 07 EST



NEXT 09

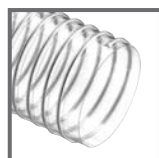

NEXT 09 ET



NEXT 15

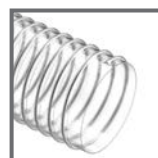

NEXT 15 ET

FICHA TÉCNICA · TECHNICAL DATA

NEXT 07 ET	Ø int.		Espesor mín Min wall thick	Peso Weight	Vacío Vacuum	R. de curvatura Bending r.	Lg. Rollo Coil lgth.	Volumen Volume	Disponibilidad Availability	Abrazadera W2 Double bridge W2
	mm	inches								
CÓDIGO/CODE	mm	inches	mm	g/m	m H ₂ O	mm	m	m ³		
N7ET0254000000*	25,4	1	0,7	200	5	30	30	0,055	bajo pedido/on request*	-
N7ET0270000000*	27		0,7	210	5	30	30	0,058	bajo pedido/on request*	-
N7ET0300000000*	30		0,7	225	4	35	30	0,076	bajo pedido/on request*	-
N7ET0318000000*	31,8		0,7	235	4	35	30	0,080	bajo pedido/on request*	-
N7ET0381000000*	38,1	1 1/2	0,7	300	2,5	40	30	0,085	bajo pedido/on request*	-
N7ET0400000000*	40		0,7	315	2,5	40	30	0,118	bajo pedido/on request*	-
N7ET0450000000*	45		0,7	355	2,5	45	30	0,131	bajo pedido/on request*	-
N7ET0520000000*	50,8	2	0,7	380	2	50	30	0,18	bajo pedido/on request*	-
N7ET0600000000*	60		0,7	425	1,7	70	30	0,21	bajo pedido/on request*	-
N7ET0630000000*	63,5	2 1/2	0,7	455	1,7	70	30	0,30	bajo pedido/on request*	-
N7ET0650000000*	65		0,7	465	1,7	75	30	0,31	bajo pedido/on request*	-
N7ET0700000000*	70		0,7	500	1,7	85	30	0,33	bajo pedido/on request*	-
N7ET0760000000*	76,2	3	0,7	500	1,7	90	30	0,36	bajo pedido/on request*	-
N7ET0800000000*	80		0,7	525	1,6	95	30	0,37	bajo pedido/on request*	-
N7ET0900000000*	90		0,7	590	1,6	105	20	0,28	bajo pedido/on request*	-
N7ET1000000000*	100		0,7	805	1,3	135	20	0,31	bajo pedido/on request*	-
N7ET1020000000*	102		0,7	820	1,3	135	20	0,31	bajo pedido/on request*	-
N7ET1100000000*	110		0,7	780	1,2	145	20	0,50	bajo pedido/on request*	F2 W2 100.0 127.0
N7ET1200000000*	120		0,7	855	1	160	20	0,55	bajo pedido/on request*	-
N7ET1270000000*	127	5	0,7	905	1	210	20	0,58	bajo pedido/on request*	-
N7ET1400000000*	140		0,7	995	0,8	185	20	0,63	bajo pedido/on request*	-
N7ET1520000000*	152,4	6	0,7	1200	0,8	230	20	0,82	bajo pedido/on request*	F2 W2 130.0 190.0
N7ET1600000000*	160		0,7	1270	0,7	250	20	0,86	bajo pedido/on request*	-
N7ET1800000000*	180		0,7	1425	0,5	270	20	0,96	bajo pedido/on request*	-
N7ET2030000000*	203,2	8	0,7	1620	0,4	300	15	1,08	bajo pedido/on request*	F2 W2 200.0 230.0
N7ET2540000000*	254	10	0,7	2235	0,3	440	10	0,686	bajo pedido/on request*	-
N7ET3050000000*	305	12	0,7	3090	0,2	530	10	0,983	bajo pedido/on request*	-

* Diámetros bajo pedido para cantidades mínimas (MOQ), según disponibilidad en almacén · * Diameters available on request for minimum order quantities (MOQ), unless in stock

Los datos técnicos indicados se han medido a 23 °C y con una humedad del 50%
The technical data here reported have been measured at 23°C with 50% humidity

ES Tubo transparente con pared de TPU a base de éter, espiral de acero INOX AISI 302 recubierta de TPU, para garantizar una excelente adhesión a la pared y asegurar la máxima seguridad en el uso. **Superficie interna completamente lisa** para facilitar el paso de los granúlos y optimizar el flujo de los medios transportados; espesor de pared constante de **0,9 mm** para todos los diámetros. El tubo está fabricado con TPU especial dotado de características combinadas que hacen que el material de la pared sea antiestático permanente (R<10⁹ Ohm/m), resistente a los microbios y a la hidrólisis. Robusto pero ligero y flexible, también es adecuado para trabajos pesados y mantiene una alta flexibilidad incluso a bajas temperaturas. Certificado para el transporte de alimentos según la UE 10/2011 (clases A, B, C, D1, D2, E) y la FDA CFR 21-177.2600; Resistente a los aceites minerales, al envejecimiento, a los agentes atmosféricos, a los rayos UV, al ozono y a numerosas sustancias químicas. El tubo puede hacerse conductivo (R<10² Ohm/m) conectando a tierra la espiral.

• Aspiración de sustancias en las industrias alimentaria y farmacéutica. Puede utilizarse en la industria química, para todas las aplicaciones que requieran resistencia a los microbios y a la abrasión. Se utiliza en la industria del plástico para el transporte de granulados de productos destinados al contacto alimentario.

EN Transparent ether based TPU hose reinforced with a TPU-coated AISI 302 INOX steel spiral, to offer the best adhesion with the hose wall. **Completely smooth inside** to ensure optimization of flow properties. Constant wall thickness of **0,9 mm** for the whole diameter range. It is made by a special TPU that combines different properties which make the wall material permanent antistatic (R<10⁹ Ohm/m). Resistant to microbes and hydrolysis. Strong but very light and flexible even at low temperatures, it is suitable for heavy duty applications where a very good abrasion resistance is required. Good resistance to mineral oils and chemicals, ageing, UV rays, ozone and weathering. Food grade, in accordance with EU 10/2011 (classes A, B, C, D1, D2, E) and with FDA CFR 21-177.2600. The hose can be conductive (R<10² Ohm/m) by grounding the spiral.

• Suction of abrasive media in the food and pharmaceutical industries. Used in chemical industry and for all those applications where a special microbes resistance is required. Mainly used in plastic industry for the suction of granulates for products intended to come into contact with foodstuff. Installed on street cleaning vehicles, thanks to its high hydrolysis resistance.

NEXT 09 ET

CÓD. N9 ET · Ø mm 25,4-305



Picos/Peaks +125°C



Espiral de acero recubierta de TPU de color gris
Grey colored TPU coated steel spiral

TPU a base de éter
Ether-based TPU

ARTÍCULOS DE LA MISMA SERIE · ITEMS IN THE SAME SERIES



NEXT 09 AF



NEXT 07

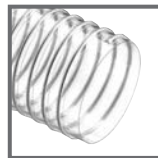

NEXT 07 ET



NEXT 09



NEXT 15

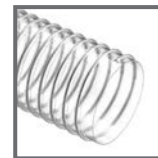

NEXT 15 ET

FICHA TÉCNICA · TECHNICAL DATA

NEXT 09 ET	Ø int.		Espesor mín Min wall thick	Peso Weight	Vacío Vacuum	R. de curvatura Bending r.	Lg. Rollo Coil lgth.	Volumen Volume	Disponibilidad Availability	Abrazadera W2 Double bridge W2
	mm	inches								
CÓDIGO/CODE	mm	inches	mm	g/m	m H ₂ O	mm	m	m ³		
N9ET0254000000*	25,4	1	0,9	220	5	30	20	0,056		-
N9ET0270000000*	27		0,9	230	5	30	20	0,059		-
N9ET0300000000*	30		0,9	245	5	40	20	0,051	bajo pedido/on request*	-
N9ET0318000000*	31,8		0,9	260	5	35	20	0,081		-
N9ET0300000000*	30		0,9	245	5	40	20	0,05	bajo pedido/on request*	-
N9ET0380000000*	38,1	1 1/2	0,9	320	5	40	20	0,08	bajo pedido/on request*	-
N9ET0400000000*	40		0,9	335	5	40	20	0,08	bajo pedido/on request*	-
N9ET0450000000*	45		0,9	370	5	45	20	0,09	bajo pedido/on request*	-
N9ET0520000000*	50,8	2	0,9	400	4	50	20	0,10	bajo pedido/on request*	-
N9ET0600000000*	60		0,9	515	3	70	20	0,13	bajo pedido/on request*	-
N9ET0630000000*	63,5	2 1/2	0,9	545	3	70	20	0,13	bajo pedido/on request*	-
N9ET0650000000*	65		0,9	555	3	75	20	0,14	bajo pedido/on request*	-
N9ET0700000000*	70		0,9	700	3	90	20	0,20	bajo pedido/on request*	-
N9ET0760000000*	76,2	3	0,9	700	3	90	20	0,21	bajo pedido/on request*	-
N9ET0800000000*	80		0,9	730	3	95	20	0,22	bajo pedido/on request*	-
N9ET0900000000*	90		0,9	820	2,5	105	20	0,28	bajo pedido/on request*	-
N9ET1000000000*	100		0,9	890	2	135	20	0,31	bajo pedido/on request*	
N9ET1020000000*	102		0,9	910	2	135	20	0,32	bajo pedido/on request*	
N9ET1100000000*	110		0,9	970	2	145	20	0,51	bajo pedido/on request*	F2 W2 100.0 127.0
N9ET1200000000*	120		0,9	950	1,5	160	20	0,55	bajo pedido/on request*	
N9ET1270000000*	127	5	0,9	1005	1,5	210	20	0,58	bajo pedido/on request*	
N9ET1400000000*	140		0,9	1235	1	185	20	0,64	bajo pedido/on request*	
N9ET1520000000*	152,4	6	0,9	1340	1	230	20	0,82	bajo pedido/on request*	F2 W2 130.0 190.0
N9ET1600000000*	160		0,9	1405	1	250	20	0,86	bajo pedido/on request*	
N9ET1800000000*	180		0,9	2210	0,5	270	20	0,97	bajo pedido/on request*	
N9ET2030000000*	203,2	8	0,9	2255	0,5	300	15	1,09	bajo pedido/on request*	F2 W2 200.0 230.0
N9ET2540000000*	254	10	0,9	2415	0,3	440	10	0,689		-
N9ET3050000000*	305	12	0,9	3300	0,2	530	10	0,986		-

* Diámetros bajo pedido para cantidades mínimas (MOQ), según disponibilidad en almacén · * Diameters available on request for minimum order quantities (MOQ), unless in stock

Los datos técnicos indicados se han medido a 23 °C y con una humedad del 50%
The technical data here reported have been measured at 23°C with 50% humidity

ES Tubo transparente con pared de TPU a base de éter, espiral de acero INOX AISI 302 recubierta de TPU, para garantizar una excelente adhesión a la pared y asegurar la máxima seguridad en el uso. Superficie interna completamente lisa para facilitar el paso de los granúlos y optimizar el flujo de los medios transportados; espesor de pared constante de 1,5 mm para todos los diámetros. El tubo está fabricado con TPU especial dotado de características combinadas que hacen que el material de la pared sea antiestático permanente ($R < 10^9$ Ohm/m), resistente al ataque microbiano e hidrolítico. Robusto pero ligero y flexible, también es adecuado para trabajos pesados y mantiene una alta flexibilidad incluso a bajas temperaturas. Resistente a aceites minerales, envejecimiento, agentes atmosféricos, rayos UV, ozono y numerosas sustancias químicas. Certificado para el transporte de alimentos según la UE 10/2011 (clases A, B, C, D1, D2, E) y la FDA CFR 21-Item 177.2600. El tubo puede hacerse conductivo ($R < 10^2$ Ohm/m) conectando a tierra la espiral.

• Aspiración de sustancias altamente abrasivas en las industrias alimentaria y farmacéutica. Se puede utilizar en la industria química, para todas las aplicaciones que requieren resistencia a la acción microbiana y a la abrasión. Utilizado en la industria del plástico para productos destinados al contacto alimentario, se utiliza en vehículos de limpieza urbana, gracias a su alta resistencia a la hidrólisis.

EN Transparent ether based TPU hose reinforced with a TPU-coated AISI 302 INOX steel spiral, to offer the best adhesion with the hose wall. **Completely smooth inside** to ensure optimization of flow properties. Constant wall thickness of 1,5 mm for the whole diameter range. It is made by a special TPU that combines different properties which make the wall material permanent antistatic ($R < 10^9$ Ohm/m). Resistant to microbes and hydrolysis. Strong but very light and flexible even at low temperatures, it is suitable for heavy duty applications where a very good abrasion resistance is required. Good resistance to mineral oils and chemicals, ageing, UV rays, ozone and weathering. Food grade, in accordance with EU 10/2011 (classes A, B, C, D1, D2, E) and with FDA CFR 21-177.2600. The hose can be conductive ($R < 10^2$ Ohm/m) by grounding the spiral.

• Suction of highly abrasive media in the food and pharmaceutical industries. Used in chemical industry and for all those applications where a special microbes resistance is required. Mainly used in plastic industry for the suction of granulates for products intended to come into contact with foodstuff. Installed on street cleaning vehicles, thanks to its high hydrolysis resistance.

NEXT 15 ET

CÓD. N5 ET · Ø mm 40-203

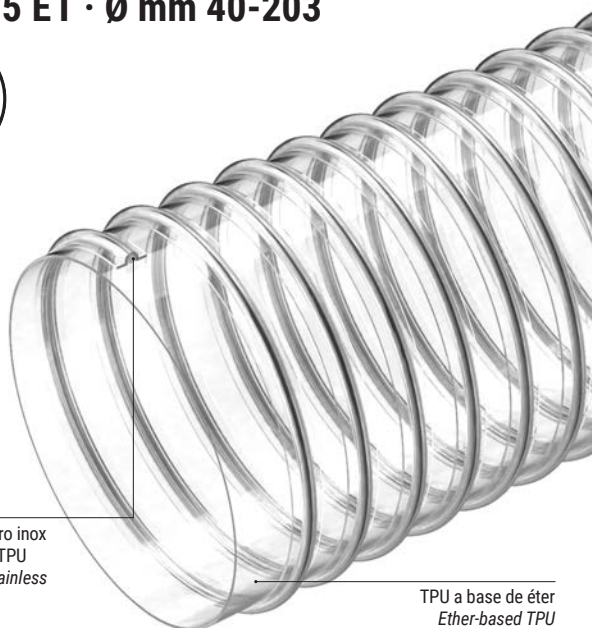

Espiral de acero inox recubierta de TPU
TPU coated stainless steel spiral

TPU a base de éter
Ether-based TPU



Picos/Peaks +125°C



ARTÍCULOS DE LA MISMA SERIE · ITEMS IN THE SAME SERIES



NEXT 07



NEXT 07 ET



NEXT 09

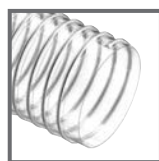

NEXT 09 ET



NEXT 07 AF



NEXT 15 ET

FICHA TÉCNICA · TECHNICAL DATA

NEXT 15 ET	Ø int.		Espesor mín Min wall thick	Peso Weight	Vacío Vacuum	R. de curvatura Bending r.	Lg. Rollo Coil lgth.	Volumen Volume	Disponibilidad Availability	Abrazadera W2 Double bridge W2
	mm	inches								
CÓDIGO/CODE	mm	inches	mm	g/m	m H ₂ O	mm	m	m ³		
NSET0400000000*	40		1,5	425	9,5	90	30	0,122	bajo pedido/on request*	-
NSET0450000000*	45		1,5	580	9	90	30	0,137	bajo pedido/on request*	-
NSET0520000000*	50,8	2	1,5	625	9	90	30	0,189	bajo pedido/on request*	-
NSET0600000000*	60		1,5	710	8,5	95	30	0,219	bajo pedido/on request*	-
NSET0630000000*	63,5	2 1/2	1,5	825	8	100	30	0,312	bajo pedido/on request*	-
NSET0650000000*	65		1,5	845	7,5	100	30	0,319	bajo pedido/on request*	-
NSET0760000000*	76,2	3	1,5	1015	7	110	30	0,370	bajo pedido/on request*	-
NSET0800000000*	80		1,5	1065	6	110	30	0,386	bajo pedido/on request*	-
NSET0900000000*	90		1,5	1190	5	115	20	0,286	bajo pedido/on request*	-
NSET1000000000*	100		1,5	1310	4	120	20	0,315	bajo pedido/on request*	-
NSET1020000000*	102		1,5	1335	4	120	20	0,321	bajo pedido/on request*	-
NSET1100000000*	110		1,5	1295	3,2	130	20	0,516	bajo pedido/on request*	F2 W2 100.0 127.0
NSET1200000000*	120		1,5	1405	3	150	20	0,559	bajo pedido/on request*	-
NSET1270000000*	127	5	1,5	1485	2,9	150	20	0,589	bajo pedido/on request*	-
NSET1400000000*	140		1,5	1850	2,4	170	20	0,649	bajo pedido/on request*	-
NSET1520000000*	152,4	6	1,5	2010	2	200	20	0,833	bajo pedido/on request*	F2 W2 130.0 190.0
NSET1600000000*	160		1,5	2105	1,8	250	20	0,871	bajo pedido/on request*	-
NSET1800000000*	180		1,5	2365	1,5	300	20	0,974	bajo pedido/on request*	-
NSET2030000000*	203,2	8	1,5	2770	1,2	300	15	1,096	bajo pedido/on request*	F2 W2 200.0 230.0

* Diámetros bajo pedido para cantidades mínimas (MOQ), según disponibilidad en almacén · * Diameters available on request for minimum order quantities (MOQ), unless in stock

Los datos técnicos indicados se han medido a 23 °C y con una humedad del 50%
The technical data here reported have been measured at 23°C with 50% humidity

ES Tubo transparente con pared de TPU a base de éter y espiral de refuerzo de PVC rígido antichoque de color marfil. Interior perfectamente liso. Exterior corrugado. Espesor de pared de **0,4 mm** a **0,8 mm**. Excelente resistencia a la abrasión, a los microbios y a la hidrólisis, así como a la flexión. Elevadas características mecánicas, muy ligero y flexible. Certificado para uso alimentario según FDA CFR 21- 177.2600 y Reg. UE 10/2011 (clases A, B, C, D2, E). Espiral apta para uso alimentario. Versión antiestática con hilo de cobre disponible bajo pedido (Cod. EU 02).

• Aspiración ligera de polvos, semillas, harinas, azúcar, cereales y sustancias abrasivas de tipo alimentario. Apto para el transporte de grasas alimentarias. En agricultura, se utiliza en sembradoras, máquinas combinadas y vehículos agrícolas en general.

EN Transparent ether based TPU wall, reinforced with an ivory anti-shock rigid PVC spiral. Smooth inside, corrugated outside. Wall thickness from **0,4 mm** to **0,8 mm**. Excellent resistance to abrasion and flexion as well as to microbes and hydrolysis, this hose features high mechanical properties. Light and extremely flexible. Food grade, according to FDA Reg. Cfr 21- 17.2600 and to EU Reg. 10/2011(classes A, B, C, D2, E). Food grade spiral. AS version with copper wire available on request (Cod. EU 02).

• Light suction of food flours, seeds, powders, sugar, granules and bulk foodstuff in general with a limited abrasion power. Suitable for fatty foods. In agriculture, used on seed drills, combined machines and agricultural vehicles in general.

ARTÍCULOS DE LA MISMA SERIE • ITEMS IN THE SAME SERIES

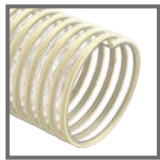

EOLO PUP FOOD

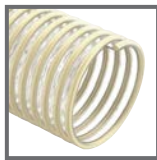

ZEUS PU FOOD

EOLO PU FOOD

CÓD. EU 01 • Ø mm 13-305



Espiral de PVC rígido antichoque
Anti-shock rigid PVC spiral

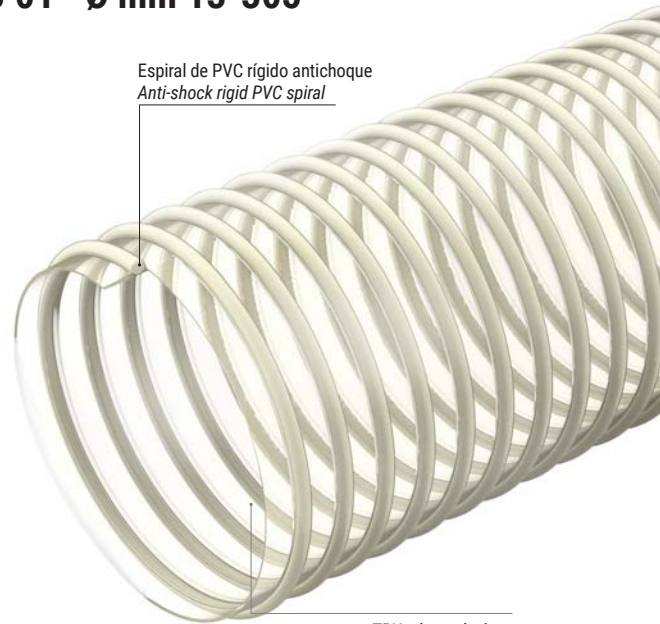

TPU a base de éter
Ether-based TPU



JP = Just pick, en stock

FICHA TÉCNICA • TECHNICAL DATA

EOLO PU FOOD	Ø int.		Espesor mín Min wall thick	Espesor max max wall thick	Peso Weight	Vacío Vacuum	R. de curvatura Bending r.	Lg. Rollo Coil lgth.	Volume	Disponibilidad Availability
	mm	inches								
CÓDIGO/CODE	mm	inches	mm	mm	g/m	m H ₂ O	mm	m	m ³	
EU010130000000*	13		0,4	2,8	80	2,5	20	20	0,013	bajo pedido/on request*
EU010160000000*	16		0,4	2,8	100	2,5	25	20	0,018	bajo pedido/on request*
EU010190000000*	19,1		0,4	2,8	110	2,5	25	20	0,022	bajo pedido/on request*
EU010200000000	20		0,4	2,8	120	2,5	25	20	0,024	en stock
EU010220000000*	22		0,4	2,8	130	2,5	28	20	0,028	bajo pedido/on request*
EU010250000000	25		0,4	2,8	150	2,5	30	20	0,034	en stock
EU010300000000	30		0,4	2,8	170	2,5	35	20	0,051	en stock
EU010320000000	31,8		0,4	2,9	190	2	35	20	0,054	en stock
EU010350000000	35		0,5	3	210	2	45	20	0,059	en stock
EU010380000000	38,1	1 1/2	0,5	3,1	240	2	50	20	0,064	en stock
EU010400000000	40		0,5	3,1	260	2	60	20	0,067	en stock
EU010450000000	45		0,5	3,2	300	2	65	20	0,099	en stock
EU010500000000*	50		0,5	3,4	350	2	70	20	0,109	bajo pedido/on request*
EU010520000000	50,8	2	0,5	3,4	350	2	70	20	0,111	en stock
EU010550000000*	55		0,5	3,6	410	2	75	20	0,119	bajo pedido/on request*
EU010600000000	60		0,5	3,8	490	1,6	80	20	0,130	en stock
EU010630000000	63,5	2 1/2	0,5	3,9	540	1,6	80	20	0,183	en stock
EU010650000000*	65		0,5	3,9	550	1,6	90	20	0,186	bajo pedido/on request*
EU010700000000	70		0,6	4,2	590	1,6	95	30	0,339	✓
EU010760000000	76,2	3	0,6	4,2	640	1,6	100	30	0,365	en stock
EU010800000000	80		0,6	4,5	680	1,6	110	30	0,384	en stock
EU010900000000	90		0,6	4,6	790	1,4	125	30	0,429	en stock
EU011000000000	100		0,6	4,8	850	1,3	140	30	0,631	en stock
EU011020000000	102		0,6	4,8	870	1,3	140	30	0,643	en stock
EU011100000000	110		0,6	5,1	1000	1,2	150	30	0,692	✓
EU011200000000	120		0,6	5,4	1190	1	160	30	0,753	✓
EU011270000000	127	5	0,6	5,4	1260	1	170	30	0,794	✓
EU011300000000	130		0,7	5,7	1440	0,9	170	20	0,611	✓
EU011400000000	140		0,7	5,7	1540	0,9	180	20	0,654	✓
EU011500000000	151,5		0,7	5,8	1600	0,8	200	20	0,939	en stock
EU011520000000	152,4	6	0,7	5,8	1610	0,8	200	20	0,945	✓
EU011600000000	160		0,7	7,2	2050	0,7	220	20	0,893	✓
EU011800000000	180		0,7	7,2	2300	0,4	250	20	1,493	✓
EU012000000000	200		0,7	7,2	2370	0,4	260	20	1,647	en stock
EU012030000000*	203,2	8	0,7	7,2	2410	0,4	260	20	1,671	bajo pedido/on request*
EU012500000000	250		0,8	8	3570	0,4	300	10	1,362	✓
EU013000000000	300		0,8	8,2	4450	0,3	350	10	1,620	✓
EU013050000000*	304,8	12	0,8	8,2	4520	0,3	350	10	1,645	bajo pedido/on request*

* Diámetros bajo pedido para cantidades mínimas (MOQ), según disponibilidad en almacén • * Diameters available on request for minimum order quantities (MOQ), unless in stock

Versión AS JP/AS version	Ø int.		Espesor mín Min wall thick	Espesor max max wall thick	Peso Weight	Vacío Vacuum	R. de curvatura Bending r.	Lg. Rollo Coil lgth.	Volume	Disponibilidad Availability
	mm	inches								
EU020400000000	40		0,5	3,1	320	2	60	20	0,067	en stock
EU020520000000	50,8	2	0,5	3,4	420	2	70	20	0,111	en stock
EU020600000000	60		0,5	3,8	570	1,6	80	20	0,130	en stock
EU020760000000	76,2	3	0,6	4,2	740	1,6	100	30	0,365	en stock
EU021000000000	100		0,6	4,8	960	1,3	140	30	0,631	en stock
EU021020000000	102		0,6	4,8	980	1,3	140	30	0,643	en stock

Los datos técnicos indicados se han medido a 23 °C con una humedad del 50%.
The technical data here reported have been measured at 23°C with 50% humidity

ES Tubo transparente con pared totalmente de TPU a base de éter, con espiral de refuerzo de PVC rígido antichoque de color marfil. Interior perfectamente liso. Exterior corrugado. Espesor de pared de 0,8 mm a 1,2 mm. Excelente resistencia a la abrasión, a los microbios y a la hidrólisis, a la flexión. Elevadas características mecánicas, muy ligero y flexible. Certificado para uso alimentario según FDA CFR 21- 177.2600 y Reg. UE 10/2011 (clases A, B, C, D2, E). Espiral de grado alimentario. Versión antiestática con hilo de cobre disponible bajo pedido (Cod. EP 02).

• Aspiración media de polvos, semillas, harinas, azúcar, cereales y sustancias abrasivas de tipo alimentario. Apto para el transporte de grasas alimentarias y utilizado también en acuicultura y piscifactorías, para el trasvase de pescado. En agricultura, se utiliza en sembradoras, máquinas combinadas y vehículos agrícolas en general.

EN Transparent ether based TPU wall, reinforced with an ivory, anti-shock rigid PVC spiral. Smooth inside, corrugated outside. Wall thickness from 0,8 mm to 1,2 mm. Light, flexible, extremely resistant to abrasion, microbes, Hydrolysis and flexion, this hose features high mechanical properties. Food grade, according to FDA CFR 21-Item 177.2600 and to EU 10/2011 (classes A, B, C, D2, E). Food grade spiral. The AS version with copper wire is available on request (Cod. EP 02).

• Medium suction of dry food such as grains, animal feed, sugar, flour and abrasive foodstuff in general. It finds a perfect application also in aquaculture, for fish handling. Suitable for fatty foods. In agriculture, used on seed drills, combined machines and agricultural vehicles in general.



ARTÍCULOS DE LA MISMA SERIE • ITEMS IN THE SAME SERIES



EOLO PU FOOD

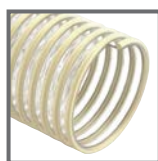

ZEUS PU FOOD

EOLO PUP FOOD

CÓD. EP 01 · Ø mm 22-305



Espiral de PVC rígido antichoque
Anti-shock rigid PVC spiral

TPU a base de éter
Ether-based TPU

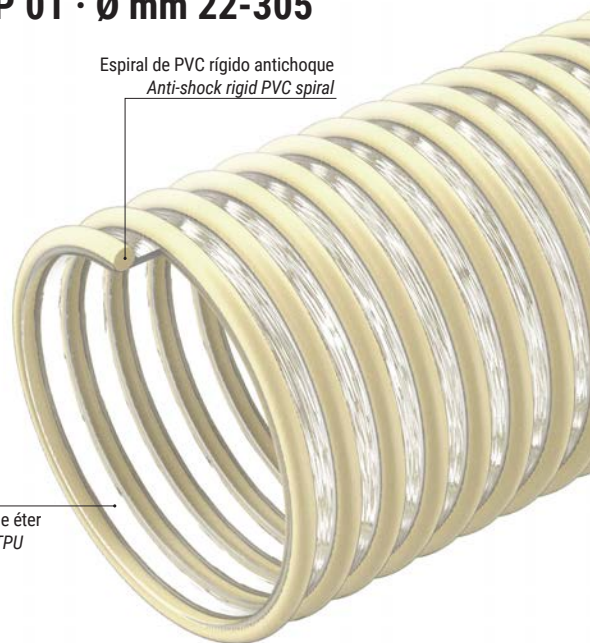

FICHA TÉCNICA · TECHNICAL DATA

JP = Just pick, in stock

EOLO PUP FOOD	Ø int.		Espesor mín Min wall thick	Espesor max max wall thick	Peso Weight	Vacío Vacuum	R. de curvatura Bending r.	Lg. Rollo Coil lgth.	Volume	Disponibilidad Availability
	mm	inches								
CÓDIGO/CODE	mm	inches	mm	mm	g/m	m H ₂ O	mm	m	m ³	
EP010220000000*	22		0,8	3,3	190	3,5	80	30	0,041	bajo pedido/on request*
EP010250000000*	25		0,8	3,3	220	3,5	80	30	0,057	bajo pedido/on request*
EP010300000000*	30		0,8	3,3	260	3,5	100	30	0,070	bajo pedido/on request*
EP010320000000*	31,8		0,8	3,3	270	3	110	30	0,074	bajo pedido/on request*
EP010350000000*	35		0,8	3,5	300	3	120	30	0,081	bajo pedido/on request*
EP010380000000	38,1	1 1/2	0,8	3,5	320	3	130	30	0,087	✓
EP010390000000*	39		0,8	3,5	330	3	135	30	0,118	bajo pedido/on request*
EP010400000000	40		1	3,6	370	3	140	30	0,121	✓
EP010450000000*	45		1	3,9	470	3	160	30	0,152	bajo pedido/on request*
EP010500000000*	50		1	4,3	570	3	175	30	0,169	bajo pedido/on request*
EP010520000000	50,8	2	1	4,3	580	3	175	30	0,171	✓
EP010550000000*	55		1	4,3	630	3	190	30	0,183	bajo pedido/on request*
EP010600000000	60		1	4,3	680	3	200	30	0,198	✓
EP010630000000	63,5	2 1/2	1	4,3	720	3	230	30	0,311	✓
EP010650000000*	65		1	4,3	740	3	230	30	0,318	bajo pedido/on request*
EP010700000000	70		1	4,8	800	3	250	30	0,344	✓
EP010760000000	76,2	3	1	4,8	870	2,5	270	30	0,371	✓
EP010800000000	80		1	5,2	970	2,5	290	30	0,391	✓
EP010900000000	90		1	5,4	1140	2,5	360	30	0,581	✓
EP011000000000	100		1	5,9	1340	2,5	400	30	0,644	✓
EP011020000000	102		1	5,9	1360	2,5	400	30	0,655	✓
EP011100000000*	110		1	6,1	1480	2,5	440	30	0,938	bajo pedido/on request*
EP011200000000	120		1	6,1	1610	2,5	470	30	1,015	✓
EP011270000000	127	5	1	6,1	1700	2,5	500	30	1,069	✓
EP011300000000*	130		1	6,1	1740	2,5	520	30	1,092	bajo pedido/on request*
EP011400000000*	140		1	6,2	1910	2	570	30	1,170	bajo pedido/on request*
EP011500000000	151,5		1	6,6	2130	2	600	20	1,265	✓
EP011520000000*	152,4	6	1	6,6	2140	2	600	20	1,272	bajo pedido/on request*
EP011600000000*	160		1	7,4	2310	2	600	20	1,342	bajo pedido/on request*
EP011800000000*	180		1	7,4	2590	0,4	250	20	1,496	bajo pedido/on request*
EP012030000000*	203,2	8	1,2	9,4	3180	1	400	20	1,705	bajo pedido/on request*
EP012540000000*	254	10	1,2	9,4	3950	1	500	10	1,397	bajo pedido/on request*
EP013050000000*	304,8	12	1,2	9,4	4710	0,8	610	10	1,657	bajo pedido/on request*

* Diámetros bajo pedido para cantidades mínimas (MOQ), según disponibilidad en almacén • * Diameters available on request for minimum order quantities (MOQ), unless in stock

Versión AS JP/AS version	Ø int.		Espesor mín Min wall thick	Espesor max max wall thick	Peso Weight	Vacío Vacuum	R. de curvatura Bending r.	Lg. Rollo Coil lgth.	Volume	Disponibilidad Availability
	mm	inches								
EP020400000000	40		1	3,6	440	3	140	30	0,121	en stock
EP020520000000	50,8	2	1	4,3	650	3	175	30	0,171	en stock

Los datos técnicos indicados se han medido a 23 °C y con una humedad del 50%
The technical data here reported have been measured at 23°C with 50% humidity

ES Tubo transparente con pared ínteramente de TPU a base de éter y espiral de refuerzo de PVC rígido antichoque color marfil. Interior perfectamente liso. Exterior corrugado. Espesor de la pared de 1,2 mm a 2,0 mm. Excelente resistencia a la abrasión, a los microbios y a la hidrólisis, así como a la flexión. Elevadas características mecánicas, muy ligero y flexible. Certificado para uso alimentario según FDA CFR 21-Item 177.2600 y Reg. UE 10/2011 (clases A, B, C, D2, E). Espiral de grado alimentario. Versión antiestática con hilo de cobre disponible bajo pedido (código ZE 02).

• Aspiración de polvos, semillas, harinas, azúcar, cereales y sustancias alimentarias con alto poder abrasivo. Apto para el paso de grasas alimentarias. En agricultura, se utiliza en sembradoras, máquinas combinadas y vehículos agrícolas en general.

EN Transparent ether based food grade TPU wall, reinforced with an ivory, anti-shock rigid PVC spiral. Smooth inside, corrugated outside. Light and flexible. Wall thickness from 1,2 mm to 2,0 mm. Resistant to Hydrolysis, microbes attacks, abrasion and flexion, this hose features high mechanical properties. Food grade, according to FDA CFR 21-Item 17.2600 and to EU 10/2011 (classes A, B, C, D2, E). Food grade spiral. The AS version with copper wire is available on request (Cod. ZE 02).

• Suction and delivery of food grade powders, animal feed, granules and grains different size and abrasion power, such as sugar, salt and dry fruit. Suitable for fatty food. In agriculture, used on seed drills, combined machines and agricultural vehicles in general.



ZEUS PU FOOD

CÓD. ZE 01 · Ø mm 30-151,5



Espiral de PVC rígido antichoque
Anti-shock rigid PVC spiral

TPU a base de éter
Ether-based TPU

ARTÍCULOS DE LA MISMA SERIE · ITEMS IN THE SAME SERIES

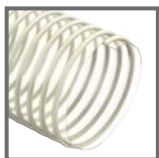

EOLO PU FOOD

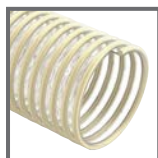

EOLO PUP FOOD

FICHA TÉCNICA · TECHNICAL DATA

ZEUS PU FOOD	Ø int.		Espesor mín Min wall thick	Espesor max max wall thick	Peso Weight	Vacío Vacuum	R. de curvatura Bending r.	Lg. Rollo Coil lgth.	Volumen Volume	Disponibilidad Availability
CÓDIGO/CODE	mm	inches	mm	mm	g/m	m H ₂ O	mm	m	m ³	
ZE010300000000*	30		1,2	3,7	330	9	130	30	0,072	bajo pedido/on request*
ZE010320000000*	31,8		1,2	3,8	370	9	140	30	0,076	bajo pedido/on request*
ZE010350000000*	35		1,3	4	410	9	160	30	0,083	bajo pedido/on request*
ZE010380000000*	38,1	1 1/2	1,3	4	440	9	180	30	0,118	bajo pedido/on request*
ZE010400000000*	40		1,5	4,3	530	9	190	30	0,124	bajo pedido/on request*
ZE010450000000*	45		1,5	4,4	610	8	200	30	0,155	bajo pedido/on request*
ZE010500000000*	50		1,5	4,8	730	8	215	30	0,172	bajo pedido/on request*
ZE010520000000*	50,8	2	1,5	4,8	740	8	215	30	0,174	bajo pedido/on request*
ZE010550000000*	55		1,5	4,9	820	8	225	30	0,187	bajo pedido/on request*
ZE010570000000*	57		1,5	4,9	850	8	225	30	0,192	bajo pedido/on request*
ZE010600000000*	60		1,5	5	920	8	230	30	0,302	bajo pedido/on request*
ZE010630000000*	63,5	2 1/2	1,5	5	970	8	240	30	0,318	bajo pedido/on request*
ZE010650000000*	65		1,5	5	990	8	240	30	0,324	bajo pedido/on request*
ZE010700000000*	70		1,5	5,3	1020	8	250	30	0,348	bajo pedido/on request*
ZE010760000000*	76,2	3	1,7	5,5	1200	8	270	30	0,377	bajo pedido/on request*
ZE010800000000*	80		2	5,9	1350	7	290	30	0,470	bajo pedido/on request*
ZE010900000000*	90		2	5,9	1510	7	380	30	0,782	bajo pedido/on request*
ZE011000000000*	100		2	6,3	1710	7	420	30	0,865	bajo pedido/on request*
ZE011020000000*	102		2	6,3	1740	7	420	30	0,880	bajo pedido/on request*
ZE011100000000*	110		2	7,6	2340	6,5	450	30	0,962	bajo pedido/on request*
ZE011200000000*	120		2	7,6	2540	6,5	480	30	1,038	bajo pedido/on request*
ZE011270000000*	127	5	2	7,6	2680	6,5	530	30	1,092	bajo pedido/on request*
ZE011500000000*	151,5		2	8,1	3280	6	800	20	1,342	bajo pedido/on request*

* Diámetros bajo pedido para cantidades mínimas (MOQ), según disponibilidad en almacén - * Diameters available on request for minimum order quantities (MOQ), unless in stock

Los datos técnicos indicados se han medido a 23 °C y con una humedad del 50%
The technical data here reported have been measured at 23°C with 50% humidity

ES Tubo transparente de PVC-P, con espiral de refuerzo de acero.

Superficie interna lisa para favorecer la optimización del flujo y facilitar las operaciones de limpieza después del uso. Transparente para una fácil identificación del medio transportado. Resistente a los agentes atmosféricos y a la mayoría de los productos químicos. El tubo puede hacerse conductivo ($R < 10^2$ Ohm/m) conectando a tierra la espiral. Certificado para el transporte de alimentos según UE 10/2011 (clases A, B, C, D1) y FDA Reg. CFR 21 - Items 178.3790 - 176.170.

• Solución ideal para el transporte por aspiración e impulsión de líquidos alimentarios, bebidas, zumos de frutas, vinagre, vino y licores con una concentración alcohólica de hasta el 50%, en máquinas llenadoras y dosificadoras. Apto para el transporte de leche y derivados. En agricultura se utiliza en motobombas para la pulverización de líquidos comúnmente utilizados en el sector.

EN Transparent PVC-P hose, reinforced with steel spiral. Smooth

inside to enhance the flow properties and to allow an easy cleaning after use. Clear wall for an easy detection of the media transferred. Resistant to several chemicals and to weathering. It can be conductive ($R < 10^2$ Ohm/m) by grounding the spiral. Suitable to deliver food-stuffs, according to EU 10/2011 (classes A, B, C, D1) and to FDA Reg. CFR 21 - items 178.3790 - 176.170.

• Ideal solution for suction and delivery of food liquids, beverages, fruit juices, wine and liquors with up to 50% alcohol content. It is often used for filling machines and dispensers. Suitable for milk and by-products. In agriculture, it is used on motor pumps, for spraying liquids commonly used in the sector.

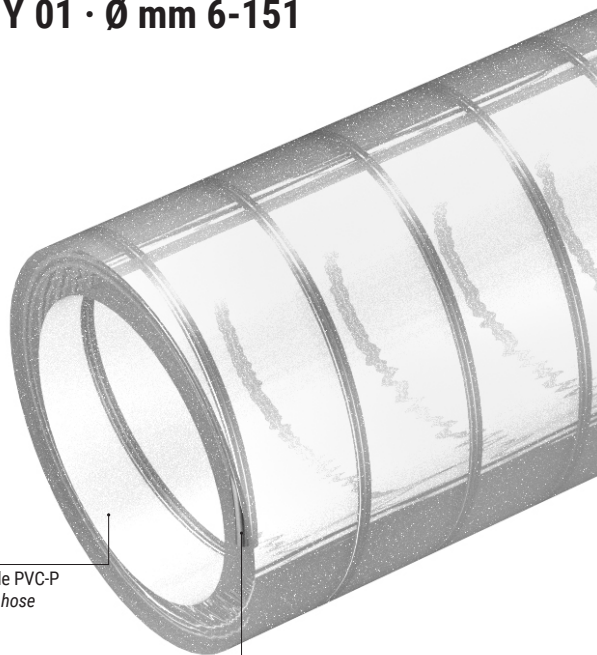

PLUTONE A

CÓD. PY 01 · Ø mm 6-151Tubo de PVC-P
PVC-P hoseEspiral de acero
Steel spiral

ARTÍCULOS DE LA MISMA SERIE · ITEMS IN THE SAME SERIES



PLUTONE A SE



PLUTONE BIO

FICHA TÉCNICA · TECHNICAL DATA

JP = Just pick, en stock



PLUTONE A	Ø int.		Ø ext /out		Peso Weight	P.T. W.P.	P.R. B.P.	Vacío Vacuum	R. de curvatura Bending r.	Lg. Rollo Coil lgth.	Volume	Disponibilidad Availability
	mm	inches	mm	g/m								
CÓDIGO/CODE	mm	inches	mm	g/m	bar	bar	m H ₂ O	mm	m	m ³		
PY010060012200	6		12,2	130	8,5	25	9,5	30	60	0,02	✓	
PY010080014200	8		14,2	155	8,5	25	9,5	40	60	0,02	✓	
PY010100016000	10		16	175	8,5	25	9,5	50	60	0,03	✓	
PY010120018000	12		18	200	8,5	25	9,5	50	60	0,03	en stock	
PY010130019000*	13		19	215	8,5	25	9,5	60	60	0,04	bajo pedido/on request*	
PY010140020000	14		20	225	8,5	25	9,5	60	60	0,04	✓	
PY010160022400	16		22,4	270	8,5	25	9,5	70	60	0,05	en stock	
PY010180024400	18		24,4	295	8,5	25	9,5	80	60	0,07	✓	
PY010190026000*	19		26	340	8,5	25	9,5	90	60	0,07	bajo pedido/on request*	
PY010200026000*	20		26	300	8,5	25	9,5	90	60	0,08	bajo pedido/on request*	
PY010200027000	20		27	355	8,5	25	9,5	90	60	0,09	en stock	
PY010220029000	22		29	385	8,5	25	9,5	100	60	0,09	✓	
PY010250033000	25		33	505	6,5	20	9,5	110	60	0,13	en stock	
PY010300038000	30		38	595	6,5	20	8,5	140	60	0,15	en stock	
PY010320040400	32		40,4	655	6,5	20	8,5	140	60	0,16	en stock	
PY010350043400	35		43,4	710	6,5	20	8,5	160	60	0,17	✓	
PY010380047000	38		47	815	6,5	20	8,5	170	30	0,12	en stock	
PY010400049000	40		49	855	6,5	20	8,5	180	30	0,13	en stock	
PY010450054800	45		54,8	1115	6,5	20	8	200	30	0,18	en stock	
PY010500060000	50		60	1250	6,5	20	8	230	30	0,26	en stock	
PY010508060800*	50,8	2	60,8	1265	6,5	20	8	230	30	0,26	bajo pedido/on request*	
PY010600071800	60		71,8	1725	6	18	8	270	30	0,31	en stock	
PY010630074800	63		74,8	1820	6	18	8	280	30	0,32	✓	
PY010650076800*	65		76,8	1870	6	18	7,5	290	30	0,33	bajo pedido/on request*	
PY010700082000	70		82	2035	6	18	7	320	30	0,35	✓	
PY010760088200	76		88,2	2230	6	18	7	340	30	0,51	en stock	
PY010800092200	80		92,2	2365	6	18	7	360	20	0,40	✓	
PY010900103000	90		103	3020	5	15	7	410	20	0,53	✓	
PY011020115000	102		115	3395	4	12	7	460	20	0,59	en stock	
PY011050118000*	105		118	3490	4	12	7	470	20	0,60	bajo pedido/on request*	
PY011100127400*	110		127,4	4835	2,5	8	9	550	20	0,65	bajo pedido/on request*	
PY011200137400*	120		137,4	5240	2	6	9	600	20	1,06	bajo pedido/on request*	
PY011270144400*	127	5	144,4	5575	2	6	9	640	20	1,11	bajo pedido/on request*	
PY011500168600*	151		169,6	6955	2	6	9	760	20	1,30	bajo pedido/on request*	

* Diámetros bajo pedido para cantidades mínimas (MOQ), según disponibilidad en almacén · * Diameters available on request for minimum order quantities (MOQ), unless in stock

Los datos técnicos indicados se han medido a 23 °C y con una humedad del 50%
The technical data here reported have been measured at 23 °C with 50% humidity

ES Tubo transparente de PVC-P superelástico, con espiral de refuerzo de acero. Superficie interna lisa para favorecer la optimización del flujo y facilitar las operaciones de limpieza después del uso. Transparente para una fácil identificación del medio transportado. Resistente a los agentes atmosféricos y a la mayor parte de los productos químicos. El tubo puede hacerse conductivo ($R < 10^2$ Ohm/m) conectando a tierra la espiral. Certificado para el transporte de alimentos según la UE 10/2011 (clases A, B, C, D1) y la FDA Reg. CFR 21 - Items 178.3790 - 176.170.

• Solución ideal para aspiración e impulsión de líquidos alimentarios, bebidas, zumos de frutas, vinagre, vino y licores con una concentración alcohólica de hasta el 50%, en máquinas llenadoras y dosificadoras. Apto para el transporte de leche y derivados. En agricultura, se utiliza en motobombas para la pulverización de líquidos comúnmente utilizados en el sector.

EN Super flexible transparent PVC-P hose, reinforced with steel spiral. Smooth inside to enhance the flow properties and to allow an easy cleaning after use. Clear wall for an easy detection of the media transferred. Resistant to several chemicals and to weathering. It can be conductive ($R < 10^2$ Ohm/m)² by grounding the spiral. Food grade, according to EU 10/2011 (classes A,B, C, D1) and to FDA Reg. CFR 21 - Items 178.3790 - 176.170.

• Ideal solution for suction and delivery of food liquids, beverages, fruit juices, wine and liquors with up to 50% alcohol content. It is often used for filling machines and dispensers. Suitable for milk and by-products. In agriculture, it is used on motor pumps, for spraying liquids commonly used in the sector.



CÓD. PY 06 · Ø mm 6-151

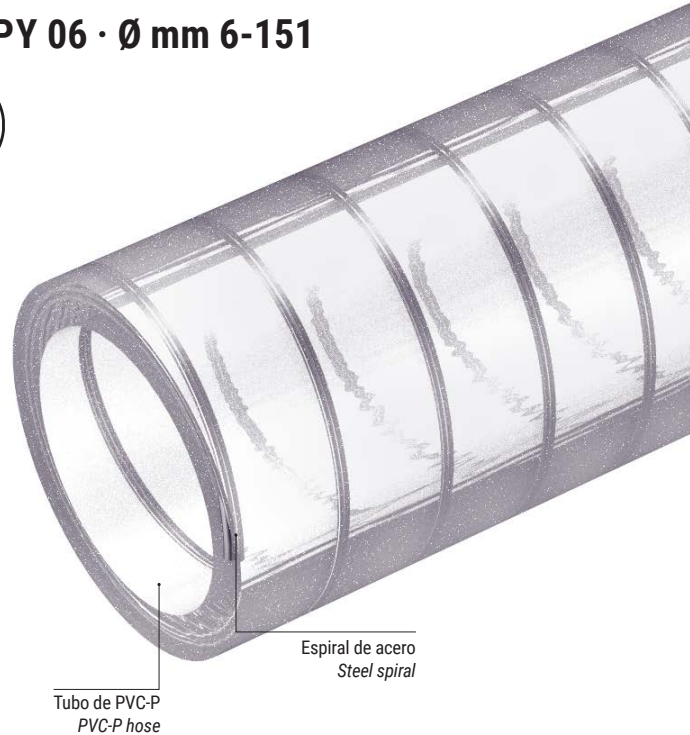

Tubo de PVC-P
PVC-P hose

Espiral de acero
Steel spiral

ARTÍCULOS DE LA MISMA SERIE · ITEMS IN THE SAME SERIES

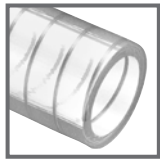

PLUTONE A



PLUTONE BIO

FICHA TÉCNICA · TECHNICAL DATA

JP = Just pick, en stock



PLUTONE A SE	Ø int.		Ø ext /out	Peso Weight	P.T. W.P.	P.R. B.P.	Vacío Vacuum	R. de curvatura Bending r.	Lg. Rollo Coil lgth.	Volume	Disponibilidad Availability
	mm	inches									
CÓDIGO/CODE	mm	inches	mm	g/m	bar	bar	m H ₂ O	mm	m	m ³	
PY060060012200	6		12,2	125	6,5	20	9,5	20	60	0,019	✓
PY060080014200	8		14,2	150	6,5	20	9,5	30	60	0,024	✓
PY060100016000	10		16	170	6,5	20	9,5	40	60	0,028	✓
PY060120018000	12		18	195	6,5	20	9,5	40	60	0,033	✓
PY060130019000*	13		19	210	6,5	20	9,5	50	60	0,038	bajo pedido/on request*
PY060140020000	14		20	220	6,5	20	9,5	50	60	0,039	✓
PY060160022400	16		22,4	265	6,5	20	9,5	60	60	0,048	en stock
PY060180024400	18		24,4	285	6,5	20	9,5	60	60	0,070	✓
PY060190026000*	19		26	330	6,5	20	9,5	70	60	0,075	bajo pedido/on request*
PY060200027000	20		27	345	6,5	20	9,5	70	60	0,086	en stock
PY060220029000	22		29	375	6,5	20	9,5	80	60	0,093	✓
PY060250033000	25		33	495	5	15	9,5	90	60	0,127	en stock
PY060300038000	30		38	580	5	15	8,5	110	60	0,146	✓
PY060320040400	32		40,4	635	5	15	8,5	110	60	0,155	en stock
PY060350043400	35		43,4	690	5	15	8,5	120	60	0,167	✓
PY060380047000	38		47	795	5	15	8,5	130	30	0,120	en stock
PY060400049000	40		49	830	5	15	8,5	140	30	0,125	en stock
PY060420051200*	42		51	870	5	15	8,5	150	30	0,131	bajo pedido/on request*
PY060450054800	45		54,8	1085	5	15	8	160	30	0,175	✓
PY060500060000	50		60	1215	5	15	8	180	30	0,259	en stock
PY060508060800*	50,8	2	60,8	1235	5	15	8	180	30	0,263	bajo pedido/on request*
PY060600071800	60		71,8	1675	4	12,4	8	210	30	0,310	en stock
PY060630074800	63		74,8	1770	4	12,4	8	220	30	0,323	✓
PY060650076800*	65		76,8	1820	4	12,4	7	230	30	0,332	bajo pedido/on request*
PY060700082000	70		82	1980	4	12,4	7	250	30	0,354	✓
PY060760088200	76		88,2	2170	4	12,4	7	270	30	0,508	✓
PY060800092200	80		92,2	2300	4	12,4	7	280	20	0,398	✓
PY060900103000	90		103	2945	3,5	10	7	360	20	0,527	✓
PY061020115000	102		115	3315	2,5	7,5	7	410	20	0,589	✓
PY061050118000*	105		118	3405	2,5	7,5	7	420	20	0,604	bajo pedido/on request*
PY061100127400*	110		127,4	4710	1,5	5	9	500	20	0,652	bajo pedido/on request*
PY061200137400*	120		137,4	5105	1	2,5	9	540	20	1,055	bajo pedido/on request*
PY061270144400*	127	5	144,4	5435	1	2,5	9	570	20	1,109	bajo pedido/on request*
PY061500168600*	151		169,6	6775	1	2,5	9	680	20	1,303	bajo pedido/on request*

* Diámetros bajo pedido para cantidades mínimas (MOQ), según disponibilidad en almacén · * Diameters available on request for minimum order quantities (MOQ), unless in stock

Los datos técnicos indicados se han medido a 23 °C y con una humedad del 50%
The technical data here reported have been measured at 23°C with 50% humidity

ES Tubo de TPU a base de éter con espiral de refuerzo de acero inoxidable AISI 302. Superficie interna y externa completamente lisas, para facilitar el paso de sustancias y una limpieza y desinfección más fáciles antes y después de su uso. Se puede hacer conductivo ($R < 10^2$ Ohm/m) conectando a tierra la espiral. Excelente resistencia a la hidrólisis y a los ataques microbianos. Buena resistencia química a ácidos y soluciones alcalinas; material versátil resistente a aceites y grasas, en condiciones normales de uso. Material sin curado: Plutone PU no requiere ningún proceso de vulcanización, lo que evita el riesgo de extracción de residuos de vulcanización en el producto final (restos volátiles de peróxido y platino). Certificado para uso alimentario según UE 10/2011 (clases A, B, C, D2, E) y FDA CFR 21 - Item 177.2600.

• Aspiración de líquidos, polvos y gránulos altamente abrasivos y de grado alimentario. Solución ideal para el transporte de polvos farmacéuticos y cosméticos, píldoras, comprimidos de medicamentos; harinas, azúcar, sal, frutos secos. Apto para el transporte de líquidos alimentarios, aceite vegetal y alimentos grasos, líquidos farmacéuticos y cosméticos con una concentración alcohólica de hasta el 20%.

EN Transparent ether-based TPU hose, reinforced with an AISI 302 stainless steel spiral. Inside and outside completely smooth to enhance flow properties and allow easy cleaning and sterilization processes. It can be conductive ($R < 10^2$ Ohm/m) by grounding the spiral. The extruded, low porosity TPU tube reduces permeation problems. Highly neutral in taste and odor, it preserves the organoleptic properties of the medium. Very good chemical resistance to acids and alkaline solutions and good impermeability. Versatile rubber resistant also to oils and fats under common use conditions. Curing-free material: Plutone PU does not need any vulcanization process, therefore it prevents the risk of leaching of curing agent residues into the end product (peroxide or platinum volatile rests). Food grade, according to EU 10/2011 (classes A, B, C, D2, E) and to FDA CFR 21- 177.2600.

• Suction of powders and highly abrasive granules. Ideal solution to convey pharmaceutical and cosmetic powders, pills, tablets of medicines; for food flours and grains, sugar, salt, dry fruit. Ideal solution to transfer vegetable oil and fatty food. Suitable also for food, pharmaceutical and cosmetic liquids with alcohol content up to max 20%.

PLUTONE PU

CÓD. PQ · Ø mm 8-76



Espiral de acero inox
Stainless steel spiral

TPU a base de éter
Ether-based TPU

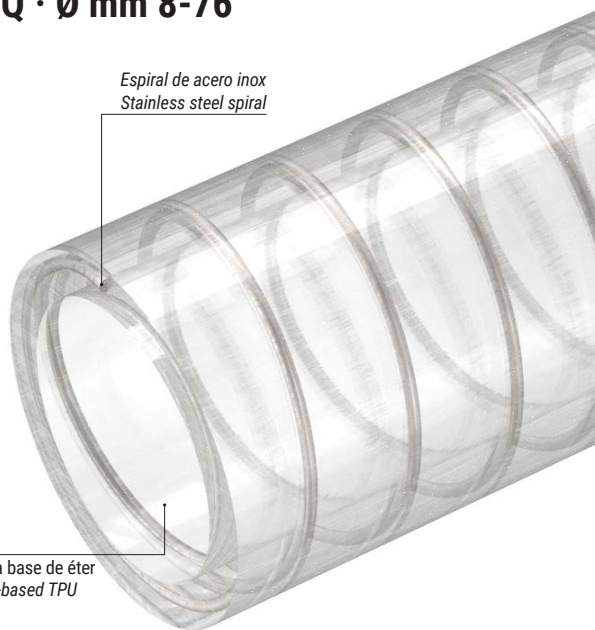

Picos/Peaks +125°C

+90°C

-40°C

ARTÍCULOS DE LA MISMA SERIE · ITEMS IN THE SAME SERIES



PLUTONE PRESS PU

FICHA TÉCNICA · TECHNICAL DATA

PLUTONE PU	Ø int.		Ø ext /out	Peso Weight	P.T. W.P.	P.R. B.P.	Vacío Vacuum	R. de curvatura Bending r.	Lg. Rollo Coil lgth.	Volume	Disponibilidad Availability
	mm	inches									
PQ010080014200*	8		14,2	140	4	12,5	9,5	40	60	0,02	bajo pedido/on request*
PQ010120018000*	12		18	180	4	12,5	9,5	60	60	0,03	bajo pedido/on request*
PQ010160022400*	16		22,4	245	4	12,5	9,5	80	60	0,05	bajo pedido/on request*
PQ010190026000*	19		26	305	4	12,5	9,5	100	60	0,07	bajo pedido/on request*
PQ010200027000*	20		27	320	4	12,5	9,5	100	60	0,09	bajo pedido/on request*
PQ010250033000	25		33	460	3,5	10	9,5	130	60	0,13	✓
PQ010300038000*	30		38	535	3,5	10	9,5	150	60	0,15	bajo pedido/on request*
PQ010320040400*	32		40,4	595	3,5	10	8,5	160	60	0,16	bajo pedido/on request*
PQ010380047000	38		47	740	3,5	10	8,5	190	30	0,12	✓
PQ010400049200*	40		49,2	790	3,5	10	8,5	200	30	0,13	bajo pedido/on request*
PQ010508060800	50,8	2	60,8	1165	2,5	7,5	8	250	30	0,26	✓
PQ010600071800*	60		71,8	1580	2,5	7,5	8	300	30	0,31	bajo pedido/on request*
PQ010630074800*	63		74,8	1650	2,5	7,5	8	320	30	0,32	bajo pedido/on request*
PQ010760088200*	76		88,2	2020	2,5	7,5	7	380	30	0,51	bajo pedido/on request*

* Diámetros bajo pedido para cantidades mínimas (MOQ), según disponibilidad en almacén · * Diameters available on request for minimum order quantities (MOQ), unless in stock

Los datos técnicos indicados se han medido a 23 °C y con una humedad del 50%
The technical data here reported have been measured at 23°C with 50% humidity

ES Tubo transparente de TPU con base de éter, espiral de refuerzo de acero inoxidable AISI 302 y refuerzo textil de fibra de poliéster. Superficie interna y externa completamente lisas para facilitar el transporte de las sustancias y para una limpieza y desinfección más fáciles antes y después del uso. Transparente para una fácil identificación del medio transportado. Se puede hacer conductivo ($R < 10^2$ Ohm/m) conectando a tierra la espiral. Excelente resistencia a la hidrólisis y a los ataques microbianos. Buena resistencia química a ácidos y soluciones alcalinas; material versátil resistente a aceites y grasas, según las condiciones normales de uso. Certificado para uso alimentario según UE 10/2011 (clases A, B, C, D2, E) y según FDA CFR 21-Item 177.2600.

• Para la aspiración y el transporte de polvos y gránulos altamente abrasivos en los sectores farmacéutico y cosmético; aspiración de harinas y gránulos alimentarios, azúcar, sal, frutos secos, líquidos alimentarios, farmacéuticos y cosméticos con una concentración alcohólica de hasta el 20%.

EN Transparent ether-based TPU hose, with AISI 302 stainless steel spiral and polyester textile reinforcement. Inside and outside completely smooth to enhance flow properties and allow easy cleaning and sterilization processes. Transparent for an easy detection of the media. It can be conductive ($R < 10^2$ Ohm/m) by grounding the spiral. Excellent resistance to microbes and hydrolysis as well as to chemicals, acids and alkaline solutions. Resistant to oils and fats, under common use conditions. Food grade, according to EU 10/2011 (classes A, B, C, D2, E) and FDA CFR-21- 177.2600.

• Suction and delivery of powders and highly abrasive granules, in the food, pharmaceutical and cosmetic industries; suction of pills, tablets of medicines, food flours, grains, sugar, salt, dry fruit. Suitable also for food, pharmaceutical and cosmetic liquids with an alcohol content up to 20%.



Picos/Peaks +125°C
+90°C
-40°C

PLUTONE PRESS PU

CÓD. PN · Ø mm 13-51



Refuerzo de hilo de poliéster
Polyester yarn reinforcement

Espiral de acero inox
Stainless steel spiral

TPU a base de éter
Ether-based TPU

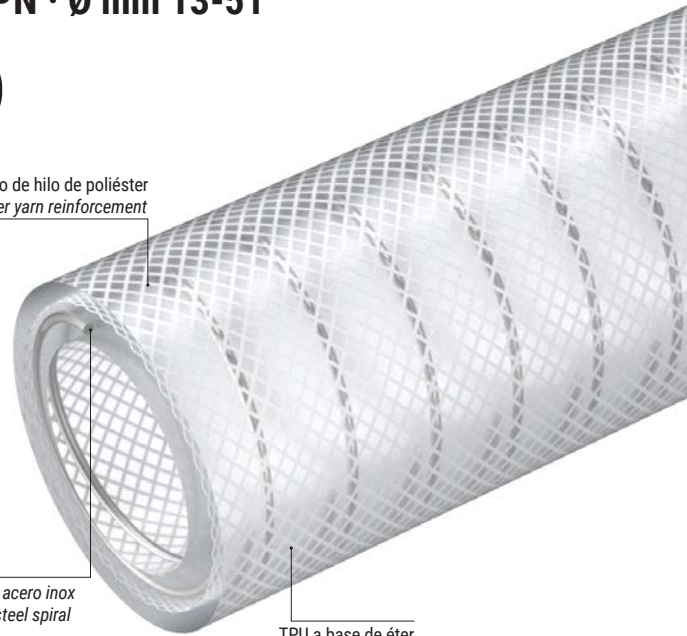

ARTÍCULOS DE LA MISMA SERIE · ITEMS IN THE SAME SERIES



PLUTONE PU

FICHA TÉCNICA · TECHNICAL DATA

PLUTONE PRESS PU CÓDIGO/CODE	Ø int.		Ø ext	Peso Weight	P.T. W.P.	P.R. B.P.	Vacio Vacuum	R. de curvatura Bending r.	Lg. Rollo Coil lgth.	Volume	Disponibilidad Availability
	mm	inches	mm	g/m	bar	bar	m H2o	mm	m	m3	
PN010130023500*	13		23,5	365	19	57	10	65	60	0,050	bajo pedido/on request*
PN010200032000*	20		32	585	17	51	10	100	60	0,127	bajo pedido/on request*
PN010250037500*	25		37,5	755	12	36	10	125	60	0,159	bajo pedido/on request*
PN010320044000*	32		44	880	11	33	9	160	60	0,218	bajo pedido/on request*
PN010380051000*	38		51	1110	10	30	9	190	30	0,202	bajo pedido/on request*
PN010500065000*	51		65	1710	8	24	8	255	30	0,291	bajo pedido/on request*

* Diámetros bajo pedido para cantidades mínimas (MOQ), según disponibilidad en almacén · * Diameters available on request for minimum order quantities (MOQ), unless in stock

Los datos técnicos indicados se han medido a 23 °C y con una humedad del 50%
The technical data here reported have been measured at 23°C with 50% humidity

ES Tubo de TPE-S higiénico, de color rojo con banda longitudinal e interior blancos, con espiral de acero y refuerzo textil de fibra de poliéster. Superficie interna y externa completamente lisas, para facilitar el paso de sustancias y una limpieza y desinfección más fáciles antes y después del uso. Características de la cubierta: excelente resistencia al ozono, al envejecimiento, a los rayos UV y a los agentes atmosféricos. Fabricado con tolerancias específicas más estrictas que los equivalentes de caucho. El tubo de TPE-S extruido y de mínima porosidad reduce los riesgos de permeación. Altamente neutro en olores y sabores, preserva las propiedades organolépticas de las sustancias transportadas. Buena resistencia química a ácidos y soluciones alcalinas; caucho versátil resistente a líquidos con una concentración alcohólica de hasta el 50%.

Material sin curado: la producción del Plutone PF no requiere ningún proceso de vulcanización, lo que evita el riesgo de extracción de residuos de vulcanización en el producto final (restos volátiles de peróxido y platino). El tubo puede hacerse conductivo ($R < 10^2$ Ohm/m) conectando a tierra la espiral. Certificado para uso alimentario según EU 10/2011 (clases A, B, C, D1) y FDA CFR 21-Item 177.2600.

• Tubo versátil desarrollado para transportar líquidos alimentarios. Solución ideal para vinos, zumos de frutas, vinagre y licores con un contenido alcohólico de hasta el 50%. Disponible, bajo pedido (no incluido en esta versión entre los artículos JP), en color azul (código de color B6) para leche y productos lácteos.

EN Red coloured hygienic TPE-S hose, with white identificative longitudinal stripe and liner, reinforced with steel spiral and polyester thread. Inside and outside completely smooth to enhance flow properties and allow easy cleaning and sterilization processes. Produced with specific tighter tolerances than an equivalent vulcanized rubber hose. Cover features: excellent resistance to ozone, ageing, UV rays and weathering. The extruded, low porosity TPE-S tube reduces permeation problems. Highly neutral in taste and odor, it preserves the organoleptic properties of the medium. Good chemical resistance to acids and alkaline solutions and good impermeability. Versatile rubber resistant even to an alcohol concentration of 50%. Curing-free material: the production of Plutone PF does not need any vulcanization process, therefore it prevents the risk of leaching of curing agent residues into the end product (peroxide or platinum volatile rests). It can be conductive ($R < 10^2$ Ohm/m) by grounding the spiral. Food grade, according to EU 10/2011 (Classes A, B, C, D1) and FDA CFR-21-177.2600.

• Versatile suction and delivery hose designed to convey food liquids. Suitable for a manifold range of media such as wines, fruit juices, vinegar, spirits with an alcohol content up to 50%. Available on request (not included among JP items), the blue version (color cod. B6), to deliver milk and dairy products.

PLUTONE PRESS FOOD

CÓD. PF · Ø mm 20-102

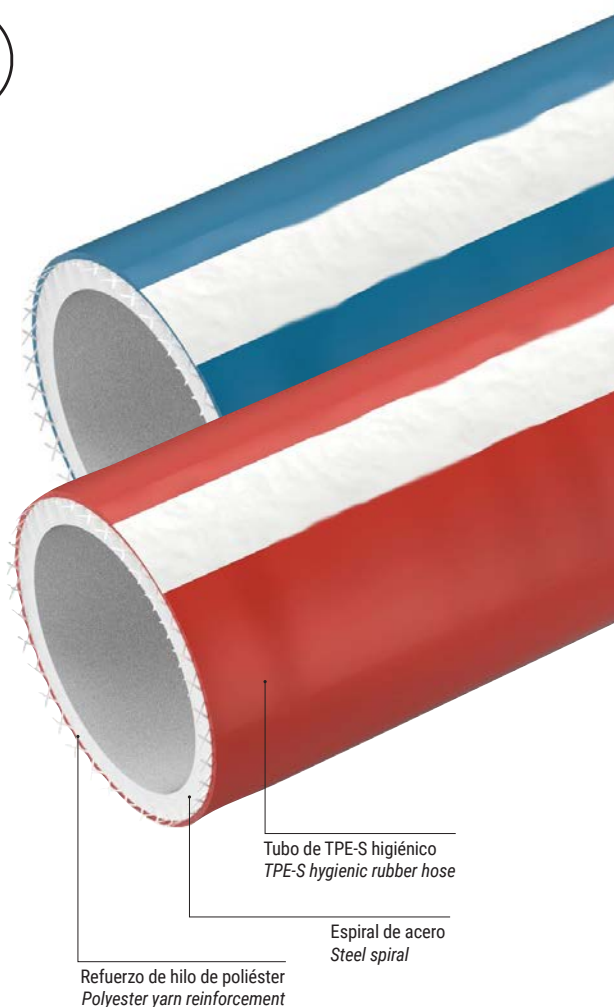

Los datos técnicos indicados se han medido a 23 °C y con una humedad del 50%.
The technical data here reported have been measured at 23°C with 50% humidity

FICHA TÉCNICA · TECHNICAL DATA

JP = Just pick, in stock

PLUTONE PRESS FOOD	Ø int.		Ø ext /out	Peso Weight	P.T. W.P.	P.R. B.P.	Vacío Vacuum	R. de curvatura Bending r.	Lg. Rollo Coil lgth.	Volume	Disponibilidad Availability
	mm	inches									
CÓDIGO/CODE	mm	inches	mm	g/m	bar	bar	m H ₂ O	mm	m	m ³	
PF010200029000	20		29	365	14	42	10	60	60	0,095	✓
PF010250035000	25		35	510	13	39	10	100	60	0,146	✓
PF010300040000*	30		40	595	13	39	10	120	60	0,184	bajo pedido/on request*
PF010320043000	32		43	685	12	36	9	130	60	0,214	✓
PF010380049000	38		49	800	10	30	9	150	30	0,198	✓
PF010400051000*	40		51	835	10	30	9	160	30	0,202	bajo pedido/on request*
PF010500063000	50		63	1325	12	36	8	250	30	0,286	en stock
PF010600074000*	60		74	1660	10	30	8	300	30	0,365	bajo pedido/on request*
PF010630077000*	63		77	1735	10	30	8	320	30	0,375	bajo pedido/on request*
PF010700085000*	70		85	1990	9	27	7	350	30	0,404	bajo pedido/on request*
PF010760091000*	76		90,8	2120	9	27	7	380	30	0,603	bajo pedido/on request*
PF010800095000*	80		94,8	2185	8	24	7	400	20	0,497	bajo pedido/on request*
PF011020118000*	102		118	3030	7	21	7	510	20	0,801	bajo pedido/on request*

* Diámetros bajo pedido para cantidades mínimas (MOQ), según disponibilidad en almacén · * Diameters available on request for minimum order quantities (MOQ), unless in stock

ES Tubo transparente fabricado con un Bio-compound especial, obtenido a partir de fuentes naturales renovables, con espiral de refuerzo de acero. Resistente a los agentes atmosféricos y a la mayor parte de los productos químicos. El tubo puede hacerse conductivo ($R < 10^2$ Ohm/metro) conectando a tierra la espiral. Certificado para el transporte de alimentos, leche y productos lácteos, según la UE 10/2011 (clases A, B, C y D1) y la FDA CFR 21 Item 176.170.

• Solución ideal para aspiración y transporte de líquidos alimentarios, bebidas, zumos de frutas, vinagre, vino y licores con una concentración alcohólica de hasta el 50%. Se utiliza a menudo en máquinas llenadoras y dosificadoras.

EN Transparent hose produced with a special bio-based compound, obtained from natural sources, reinforced with steel spiral. Resistant to several chemicals and to weathering. It can be conductive ($R < 10^2$ Ohm/m) by grounding the spiral. Food grade, according to EU 10/2011 (classes A, B, C, D1) and to FDA CFR-21 Item 176.170.

• Ideal solution for suction and delivery of food liquids, beverages, fruit juices, wine and liquors with up to 50% alcohol concentration, as well as of milk and by-products. It is often used for filling machines and dispensers.



CÓD. B2 · Ø mm 6-151



Espiral de acero
Steel spiral

Tubo in BIO compound
Bio-based compound hose

ARTÍCULOS DE LA MISMA SERIE · ITEMS IN THE SAME SERIES

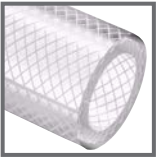

ARIANNA BIO

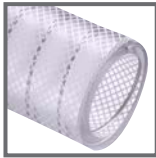

PLUTONE PRESS BIO

FICHA TÉCNICA · TECHNICAL DATA

JP = Just pick, en stock



PLUTONE BIO	Ø int.		Ø ext /out	Peso Weight	P.T. W.P.	P.R. B.P.	Vacío Vacuum	R. de curvatura Bending r.	Lg. Rollo Coil lgth.	Volume	Disponibilidad Availability
	mm	inches									
CÓDIGO/CODE	mm	inches	mm	g/m	bar	bar	m H ₂ O	mm	m	m ³	
B2010060012200*	6		12,2	135	8,5	25	10	30	60	0,019	bajo pedido/on request*
B2010080014200	8		14,2	160	8,5	25	10	40	60	0,024	✓
B2010100016000	10		16	185	11,5	35	10	50	60	0,028	✓
B2010120018000	12		18	210	11,5	35	10	50	60	0,033	en stock
B2010130019000*	13		19	220	11,5	35	10	60	60	0,038	bajo pedido/on request*
B2010140020000	14		20	235	11,5	35	10	60	60	0,039	en stock
B2010160022400	16		22,4	280	11,5	35	10	70	60	0,048	en stock
B2010180024400	18		24,4	300	10	30	10	80	60	0,070	en stock
B2010190026000*	19		26	345	10	30	10	90	60	0,075	bajo pedido/on request*
B2010200027000	20		27	360	10	30	10	90	60	0,086	en stock
B2010220029000	22		29	390	10	30	10	100	60	0,093	en stock
B2010250033000	25		33	515	10	30	10	110	60	0,127	en stock
B2010300038000	30		38	605	8,5	25	9	140	60	0,146	en stock
B2010320040400	32		40,4	675	8,5	25	9	140	60	0,155	en stock
B2010350043400	35		43,4	720	8,5	25	9	160	60	0,167	✓
B2010380047000	38		47	830	8,5	25	9	170	30	0,120	en stock
B2010400049000	40		49	865	8,5	25	9	180	30	0,125	en stock
B2010420051200	42		51	905	8,5	25	9	190	30	0,131	✓
B2010450054800*	45		54,8	1150	6,5	20	8,5	200	30	0,175	bajo pedido/on request*
B2010500060000	50		60	1290	6,5	20	8,5	230	30	0,259	en stock
B2010508060800*	50,8	2	60,8	1310	6,5	20	8,5	230	30	0,263	bajo pedido/on request*
B2010600071800	60		71,8	1770	6	17,5	8,5	270	30	0,310	en stock
B2010630074800	63		74,8	1850	6	17,5	8,5	280	30	0,323	✓
B2010650076800*	65		76,8	1905	6	17,5	8	290	30	0,332	bajo pedido/on request*
B2010700082000	70		82	2070	6	17,5	8	320	30	0,354	✓
B2010760088200	76		88,2	2265	6	17,5	8	340	30	0,508	en stock
B2010800092200	80		92,2	2380	6	17,5	8	360	20	0,398	en stock
B2010900103000	90		103	3090	5	15	8	410	20	0,527	✓
B2011020115000	102		115	3475	3,5	10	8	460	20	0,589	en stock
B2011050118000*	105		118	3635	3,5	10	8	470	20	0,604	bajo pedido/on request*
B2011100127400*	110		127,4	4800	2,5	8	9	550	20	0,978	bajo pedido/on request*
B2011200137400*	120		137,4	5205	2	6	9	600	20	1,055	bajo pedido/on request*
B2011270144400*	127	5	144,4	5540	2	6	9	640	20	1,109	bajo pedido/on request*
B2011500168600*	151		169,6	6910	2	6	9	760	20	1,303	bajo pedido/on request*

* Diámetros bajo pedido para cantidades mínimas (MOQ), según disponibilidad en almacén · * Diameters available on request for minimum order quantities (MOQ), unless in stock

Los datos técnicos indicados se han medido a 23 °C y con una humedad del 50%
The technical data here reported have been measured at 23°C with 50% humidity

ES Tubo transparente de Bio-compound especial, obtenido a partir de fuentes naturales renovables, con espiral de acero y refuerzo textil de fibra de poliéster. Resistente a los agentes atmosféricos y a numerosos productos químicos. Puede hacerse conductivo ($R < 10^2$ Ohm/metro) conectando a tierra la espiral. Certificado para el transporte de alimentos, leche y productos lácteos, según la UE 10/2011 (clases A, B, C y D1) y según la FDA CFR 21 Item 176.170.

• Solución ideal para transporte y aspiración de líquidos alimentarios, bebidas, zumos de frutas, vinagre, vino y licores con una concentración alcohólica de hasta el 50%. Se utiliza a menudo en máquinas llenadoras y dosificadoras.

EN Transparent hose produced with a special bio-based compound, obtained from natural sources, reinforced with steel spiral and polyester yarn. Resistant to several chemicals and to weathering. It can be conductive ($R < 10^2$ Ohm/m) by grounding the spiral. Food grade, according to EU 10/2011 (classes A, B, C, D1) and to FDA CFR 21 Item 176.170.

• Ideal solution for suction and delivery of food liquids, beverages, fruit juices, wine and liquors with up to 50% alcohol content as well as milk and by-products. It is often used for filling machines and dispensers.



PLUTONE PRESS BIO

CÓD. B3 · Ø mm 10-102

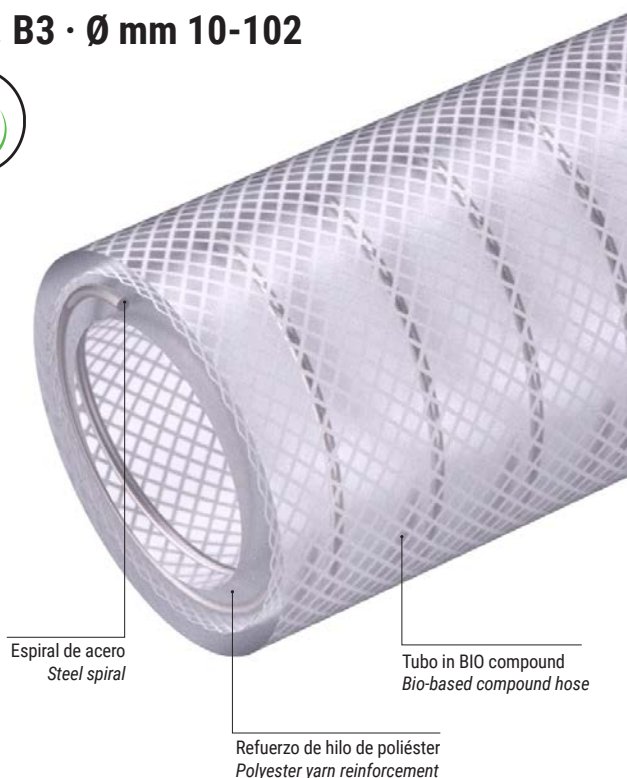

ARTÍCULOS DE LA MISMA SERIE · ITEMS IN THE SAME SERIES

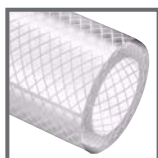

ARIANNA BIO



PLUTONE BIO

FICHA TÉCNICA · TECHNICAL DATA

JP = Just pick, en stock



PLUTONE PRESS BIO	Ø int.		Ø ext /out	Peso Weight	P.T. W.P.	P.R. B.P.	Vacío Vacuum	R. de curvatura Bending r.	Lg. Rollo Coil lgth.	Volume	Disponibilidad Availability
	mm	inches									
CÓDIGO/CODE	mm	inches	mm	g/m	bar	bar	m H ₂ O	mm	m	m ³	
B3010100018000*	10		18	245	22	66	10	30	60	0,033	bajo pedido/on request*
B3010120020000*	12		20	280	19	57	10	36	60	0,039	bajo pedido/on request*
B3010140022000*	14		22	315	19	57	10	42	60	0,048	bajo pedido/on request*
B3010160025000*	16		25	395	18	54	10	48	60	0,061	bajo pedido/on request*
B3010180027000*	18		27	435	16	48	10	54	60	0,091	bajo pedido/on request*
B3010200029000	20		29	475	14	42	10	60	60	0,106	en stock
B3010220031000*	22		31	510	14	42	10	66	60	0,111	bajo pedido/on request*
B3010250035000	25		35	655	12	36	10	75	60	0,146	en stock
B3010300040000*	30		40	765	12	36	9	90	60	0,184	bajo pedido/on request*
B3010320043000	32		43	890	11	33	9	96	60	0,214	en stock
B3010350046000*	35		46	960	10	30	9	105	60	0,225	bajo pedido/on request*
B3010380049000	38		49	1030	10	30	9	110	30	0,198	en stock
B3010400051000	40		51	1080	10	30	9	120	30	0,202	en stock
B3010450058000*	45		58	1505	9	27	8	140	30	0,241	bajo pedido/on request*
B3010500063000	50		63	1650	8	24	8	150	30	0,286	en stock
B3010600074000*	60		74	2080	7	21	8	180	30	0,365	bajo pedido/on request*
B3010630077000*	63		77	2175	7	21	8	190	30	0,379	bajo pedido/on request*
B3010700085000*	70		85	2525	6	18	7	210	30	0,469	bajo pedido/on request*
B3010760091000*	76		90,8	2685	6	18	7	230	30	0,603	bajo pedido/on request*
B3010800095000*	80		94,9	2790	6	18	7	240	20	0,498	bajo pedido/on request*
B3010900106000*	90		106	3435	5	15	7	270	20	0,760	bajo pedido/on request*
B3011020118000*	102		118	3850	5	15	7	310	20	0,801	bajo pedido/on request*

* Diámetros bajo pedido para cantidades mínimas (MOQ), según disponibilidad en almacén · * Diameters available on request for minimum order quantities (MOQ), unless in stock

Los datos técnicos indicados se han medido a 23 °C y con una humedad del 50%
The technical data here reported have been measured at 23°C with 50% humidity

ES Tubo transparente fabricado con un Bio-compound especial, obtenido a partir de fuentes naturales renovables, con refuerzo textil de fibra de poliéster. Resistente a los agentes atmosféricos y a numerosos productos químicos. Certificado para el transporte de alimentos, leche y productos lácteos, según la normativa UE 10/2011 (clases A, B, C y D1) y según la FDA CFR 21 Item 176.170.

• Solución ideal para el transporte de líquidos alimentarios, bebidas, zumos de frutas, vinagre, vino y licores con una concentración alcohólica de hasta el 50%. Se utiliza a menudo en máquinas llenadoras y dosificadoras. En agricultura, se utiliza para riego.

EN Transparent hose produced with a special bio-based compound, obtained from natural sources and reinforced with a polyester yarn. Resistant to several chemicals and to weathering. Food grade, according to EU 10/2011 (classes A, B, C, D1) and to FDA CFR 21 Item 176.170.

• Ideal solution for delivery of food liquids, beverages, fruit juices, wine and liquors with up to 50% alcohol content, as well as milk and by-products. It is often used for filling machines and dispensers. In agriculture, used for irrigation.



ARIANNA BIO

CÓD. B1 · Ø mm 6-50



Refuerzo de hilo de poliéster
Polyester yarn reinforcement

Tubo in BIO compound
Bio-based compound hose

ARTÍCULOS DE LA MISMA SERIE · ITEMS IN THE SAME SERIES

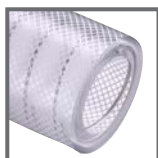

PLUTONE PRESS BIO

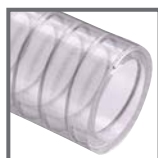

PLUTONE BIO

FICHA TÉCNICA · TECHNICAL DATA

JP = Just pick, en stock



ARIANNA BIO	Ø int.	Ø ext out	Peso Weight	P.T. W.P.	P.R. B.P.	R. de curvatura Bending r.	Lg. Rollo Coil lgth.	Volume	Disponibilidad Availability
CÓDIGO/CODE	mm	mm	g/m	bar	bar	mm	m	m ³	
B1010060011000*	6	11	85	21	63	30	100	0,023	bajo pedido/on request*
B1010060012000	6	12	105	21	63	30	100	0,025	✓
B1010080013000*	8	13	105	23	69	40	100	0,028	bajo pedido/on request*
B1010080014000	8	14	130	23	69	40	100	0,032	✓
B1010090015000*	9	15	140	19	57	50	100	0,036	bajo pedido/on request*
B1010100015000*	10	15	120	16	48	50	100	0,036	bajo pedido/on request*
B1010100016000	10	16	150	16	48	50	100	0,041	en stock
B1010120017000*	12	17	140	12	36	60	100	0,044	bajo pedido/on request*
B1010120018000	12	18	175	12	36	60	100	0,050	en stock
B1010125018500*	12,5	18,5	180	12	36	60	100	0,051	bajo pedido/on request*
B1010130018000*	13	18	150	11	33	70	100	0,050	bajo pedido/on request*
B1010130019000	13	19	185	11	33	70	100	0,058	en stock
B1010150020000*	15	20	170	11	33	80	50	0,034	bajo pedido/on request*
B1010150021000*	15	21	210	11	33	80	50	0,035	bajo pedido/on request*
B1010160021000*	16	21	180	10	30	80	50	0,035	bajo pedido/on request*
B1010160022000	16	22	220	10	30	80	50	0,041	en stock
B1010190025000*	19	25	255	9	27	100	50	0,083	bajo pedido/on request*
B1010190026000	19	26	305	9	27	100	50	0,085	en stock
B1010250032000*	25	32	385	8	24	130	50	0,099	bajo pedido/on request*
B1010250033000	25	33	450	8	24	130	50	0,102	en stock
B1010300038000	30	38	525	6	18	150	50	0,141	✓
B1010320041000*	32	41	635	5	15	160	50	0,165	bajo pedido/on request*
B1010320042000	32	42	710	5	15	160	50	0,168	✓
B1010380048000	38	48	825	4	12	190	50	0,271	✓
B1010400050000	40	50	865	4	12	200	50	0,303	✓
B1010500062000	50	62	1290	4	12	250	50	0,391	en stock

* Diámetros bajo pedido para cantidades mínimas (MOQ), según disponibilidad en almacén · * Diameters available on request for minimum order quantities (MOQ), unless in stock

Los datos técnicos indicados se han medido a 23 °C y con una humedad del 50%
The technical data here reported have been measured at 23°C with 50% humidity

ES Tubo transparente de PVC-P, con refuerzo textil de fibra de poliéster de alta tenacidad. Resistente a los agentes atmosféricos y numerosos productos químicos. Completamente transparente para una fácil identificación del medio transportado. Certificado para el transporte de alimentos, según UE 10/2011 (clases A, B, C, D1) y FDA Reg. CFR 21 - Items 178.3790 - 176.170.

• Tubo para el transporte de líquidos alimentarios, con una concentración alcohólica de hasta el 50%, sustancias alimentarias, leche y derivados. También se utiliza en máquinas dosificadoras y llenadoras. En agricultura, es el tubo más utilizado para riego.

EN Transparent PVC-P hose reinforced with high tenacity polyester yarn. Resistant to most chemicals and weathering. Totally clear for an easy detection of the media transferred. Food grade, according to EU 10/2011 (classes A, B, C, D1) and to FDA Reg. CFR 21 - Items 178.3790 - 176.170.

• Delivery of liquids and food grade substances, beverages, fruit juices, wine and liquors with up to 50% alcohol content milk and by products included. It is often used for filling machines and dispensers. In agriculture, it is the most used irrigation hose.



CÓD. A5 · Ø mm 6-50

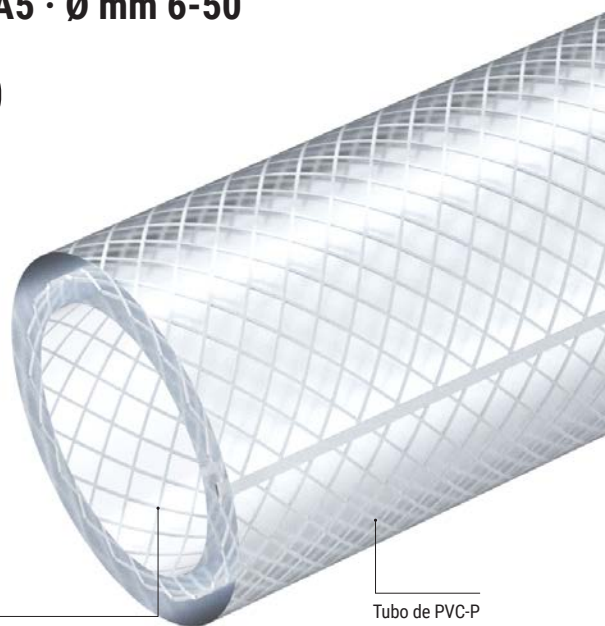

Refuerzo de hilo de poliéster
Polyester yarn reinforcement

Tubo de PVC-P
PVC-P hose

ARTÍCULOS DE LA MISMA SERIE · ITEMS IN THE SAME SERIES

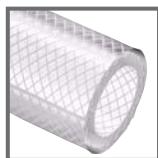

ARIANNA BIO

FICHA TÉCNICA · TECHNICAL DATA

JP = Just pick, en stock



ARIANNA TA	Ø int.	Ø ext out	Peso Weight	P.T. W.P.	P.R. B.P.	R. de curvatura Bending r.	Lg. Rollo Coil lgth.	Volume	Disponibilidad Availability
CÓDIGO/CODE	mm	mm	g/m	bar	bar	mm	m	m ³	
A5010060011000*	6	11	85	21	63	30	100	0,023	bajo pedido/on request*
A5010060012000	6	12	105	21	63	30	100	0,025	en stock
A5010080013000*	8	13	105	23	69	40	100	0,028	bajo pedido/on request*
A5010080014000	8	14	130	23	69	40	100	0,032	en stock
A5010090015000*	9	15	140	18	54	50	100	0,036	bajo pedido/on request*
A5010100015000*	10	15	125	16	48	50	100	0,036	bajo pedido/on request*
A5010100016000	10	16	155	16	48	50	100	0,041	en stock
A5010120017000*	12	17	140	12	36	60	100	0,044	bajo pedido/on request*
A5010120018000	12	18	175	12	36	60	100	0,050	en stock
A5010125018500*	12,5	18,5	180	12	36	60	100	0,051	bajo pedido/on request*
A5010130019000	13	19	185	11	33	70	100	0,058	en stock
A5010150020000*	15	20	170	11	33	80	50	0,034	bajo pedido/on request*
A5010150021000*	15	21	210	11	33	80	50	0,035	bajo pedido/on request*
A5010150023000*	15	23	295	10	30	80	50	0,042	bajo pedido/on request*
A5010160021000*	16	21	180	10	30	80	50	0,035	bajo pedido/on request*
A5010160022000	16	22	225	10	30	80	50	0,041	en stock
A5010160023000*	16	23	265	9	27	80	50	0,042	bajo pedido/on request*
A5010190025000*	19	25	260	9	27	100	50	0,083	bajo pedido/on request*
A5010190026000	19	26	305	9	27	100	50	0,085	en stock
A5010250032000*	25	32	390	8	24	130	50	0,099	bajo pedido/on request*
A5010250033000	25	33	450	8	24	130	50	0,102	en stock
A5010300038000	30	38	530	6	18	150	50	0,141	✓
A5010320042000	32	42	715	5	15	160	50	0,168	✓
A5010380048000	38	48	835	4	12	190	50	0,271	✓
A5010400050000	40	50	870	4	12	200	50	0,303	✓
A5010500062000	50	62	1300	4	12	250	50	0,391	en stock

* Diámetros bajo pedido para cantidades mínimas (MOQ), según disponibilidad en almacén · * Diameters available on request for minimum order quantities (MOQ), unless in stock

Los datos técnicos indicados se han medido a 23 °C y con una humedad del 50%
The technical data here reported have been measured at 23°C with 50% humidity

ES Tubo flexible de color azul, fabricado en PVC-P apto para el contacto con alimentos, con doble refuerzo textil de fibra de poliéster de alta tenacidad. Cubierta en fórmula especial resistente a las grasas, que garantiza una mayor durabilidad del tubo durante las operaciones de limpieza y desinfección en la industria alimentaria. Superficie interna y externa completamente lisas para facilitar el paso de sustancias y una limpieza y desinfección más fáciles antes y después del uso. Especialmente diseñado para el transporte de agua caliente, para la limpieza y desinfección a alta presión y a altas temperaturas en la industria alimentaria; llega a **50 bar a 70 °C**. El tubo es manejable, flexible y resistente al ozono, a los agentes atmosféricos, a numerosos productos químicos y detergentes. Certificado para uso alimentario, según la norma UE 10/2011 (clases A, B, C).

• Impulsión de agua caliente y soluciones de limpieza en la industria alimentaria, desinfección de silos, cámaras frigoríficas y en todas las fases de transformación de alimentos que requieren un alto nivel de higiene. El tubo está disponible bajo pedido en varios colores (solicite más información).

EN Light blue hose made of food grade PVC-P, with double high tenacity polyester textile reinforcement. Outer cover made with a special grease-proof formulation, to make the hose more resistant during cleaning and disinfection operations in the food processing industries. Inside and outside completely smooth, to enhance flow properties and allow an easy cleaning and sterilization processes. Specially conceived for the food industry, to deliver hot water and solutions for high pressure cleaning and sanitation operations, it achieves **50 bar at 70 °C**. Cleanwash is easy to handle and flexible, as well as resistant to ozone, weathering, to most detergents and chemicals. Food grade, according to EU 10/2011 (classes A, B, C).

• Delivery of hot water and solutions for cleaning in food industry, sanitation of silos, refrigerating rooms and whereas a high-purity standard is required. It is available in various colours, on request (contact our offices for more info).



CLEANWASH

CÓD. YO CH · Ø mm 12x22 - 13x23

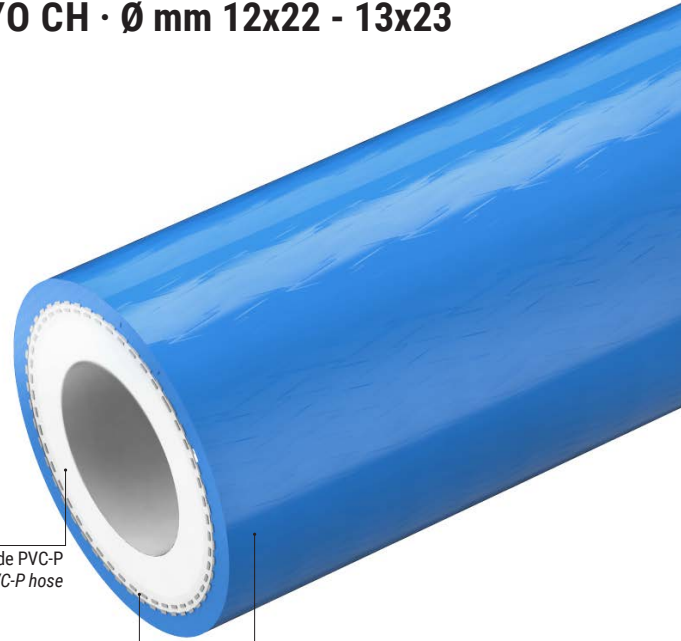

Tubo de PVC-P
PVC-P hose

Doble refuerzo textil de fibra de poliéster
Double Polyester yarn reinforcement

Cubierta en fórmula especial resistente a las grasas
Special grease-proof cover

VARIANTES DE COLOR · COLOR VARIANTS

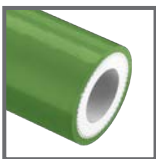

CÓD. H1

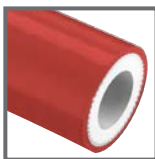

CÓD. G3



CÓD. G4

FICHA TÉCNICA · TECHNICAL DATA

JP = Just pick, en stock

CLEANWASH	Ø int.	Ø ext out	Peso Weight	P.T. W.P.	R. de curvatura Bending r.	Lg. Rollo Coil lgth.	Volume	Disponibilidad Availability
CÓDIGO/CODE	mm	mm	g/m	bar	mm	m	m³	
YOCH0120022000	12	22	370	90	120	100	0,097	en stock
YOCH0130023000*	13	23	385	90	130	100	0,100	bajo pedido/on request*

* Diámetros bajo pedido para cantidades mínimas (MOQ), según disponibilidad en almacén · * Diameters available on request for minimum order quantities (MOQ), unless in stock



Los datos técnicos indicados se han medido a 23 °C y con una humedad del 50%
The technical data here reported have been measured at 23°C with 50% humidity

ES Tubo monocapa transparente de PVC-P, muy ligero y flexible. Resistente a los agentes atmosféricos y a numerosos productos químicos. Certificado para uso alimentario, según UE 10/2011 (clases A, B, C). Solución ideal para el transporte de líquidos alimentarios, bebidas, zumos de frutas, vinagre, vino y licores con una concentración alcohólica de hasta el 20%.
• Se utiliza a menudo en máquinas llenadoras y dosificadoras.

EN Mono-layer transparent PVC-P hose, very light and flexible. Resistant to weathering and most chemicals. Food grade, according to EU 10/2011 (classes A, B, C).
• Ideal solution for conveying food liquids, beverages, fruit juices, vinegar, wine and spirits with an alcohol content of up to 20%. Often used on filling and dosing machines.



CRISTALLO

CÓD. CR 01 · Ø mm 3-25



Tubo de PVC-P
PVC-P hose

FICHA TÉCNICA · TECHNICAL DATA

CRISTALLO	Ø int.	Ø ext out	Peso Weight	R. de curvatura Bending r.	Lg. Rollo Coil lgth.	Volume	Disponibilidad Availability
CÓDIGO/CODE	mm	mm	g/m	mm	m	m ³	
CR010030005000*	3	5	15	18	200	0,013	bajo pedido/on request*
CR010032005600*	3,2	5,6	20	19,2	200	0,015	bajo pedido/on request*
CR010040006000*	4	6	20	24	200	0,016	bajo pedido/on request*
CR010040007000*	4	7	30	24	200	0,019	bajo pedido/on request*
CR010050008000*	5	8	35	30	200	0,023	bajo pedido/on request*
CR010060009000*	6	9	45	36	100	0,018	bajo pedido/on request*
CR010070010000*	7	10	50	42	100	0,020	bajo pedido/on request*
CR010070011000*	7	11	70	42	100	0,023	bajo pedido/on request*
CR010080011000*	8	11	55	48	100	0,023	bajo pedido/on request*
CR010080012000*	8	12	75	48	100	0,025	bajo pedido/on request*
CR010090012000*	9	12	60	54	100	0,025	bajo pedido/on request*
CR010100013000*	10	13	65	60	100	0,028	bajo pedido/on request*
CR010100014000*	10	14	90	60	100	0,032	bajo pedido/on request*
CR010100016000*	10	16	150	60	100	0,041	bajo pedido/on request*
CR010120015000*	12	15	75	72	100	0,036	bajo pedido/on request*
CR010120016000*	12	16	105	72	100	0,041	bajo pedido/on request*
CR010120017000*	12	17	140	72	100	0,044	bajo pedido/on request*
CR010130017000*	13	17	115	78	100	0,044	bajo pedido/on request*
CR010130018000*	13	18	145	78	100	0,050	bajo pedido/on request*
CR010150019000*	15	19	130	90	50	0,033	bajo pedido/on request*
CR010150020000*	15	20	165	90	50	0,034	bajo pedido/on request*
CR010150021000*	15	21	205	90	50	0,035	bajo pedido/on request*
CR010160020000*	16	20	135	96	50	0,034	bajo pedido/on request*
CR010160021000*	16	21	175	96	50	0,035	bajo pedido/on request*
CR010160022000*	16	22	215	96	50	0,041	bajo pedido/on request*
CR010190024000*	19	24	205	114	50	0,073	bajo pedido/on request*
CR010200026000*	20	26	260	120	50	0,083	bajo pedido/on request*
CR010200027000*	20	27	315	120	50	0,090	bajo pedido/on request*
CR010220030000*	22	30	395	132	50	0,092	bajo pedido/on request*
CR010250031000*	25	31	320	150	50	0,100	bajo pedido/on request*
CR010250032000*	25	32	380	150	50	0,102	bajo pedido/on request*
CR010250033000*	25	33	440	150	50	0,104	bajo pedido/on request*

* Diámetros bajo pedido para cantidades mínimas (MOQ), según disponibilidad en almacén · * Diameters available on request for minimum order quantities (MOQ), unless in stock

Los datos técnicos indicados se han medido a 23 °C y con una humedad del 50%
The technical data here reported have been measured at 23 °C with 50% humidity

ES Tubo amarillo transparente de PVC-P con espiral de refuerzo de PVC rígido antichoque de color marfil. Superficie interna completamente lisa, externa semilisa. Manejable, ligero y flexible. Resistente a cargas, ozono, agentes atmosféricos y a numerosos productos químicos. Apto para el transporte de líquidos alimentarios, según UE 10/2011 (clases A, B, C).

• Para riego; en agricultura, se utiliza para la aspiración y el bombeo de líquidos, fertilizantes y soluciones comúnmente utilizadas en el sector; aspiración y bombeo de líquidos alimentarios. Se utiliza en camiones cisterna y en el sector náutico, como tubo para el transporte de líquidos en bombas de achique.

EN Transparent yellow PVC-P hose, reinforced with an ivory anti-shock rigid PVC spiral. Inside surface smooth, slightly corrugated outside. Strong and flexible, resistant to crushing, weathering and to most chemicals. Suitable for suction and delivery of food liquids, according to EU 10/2011 (classes A, B, C).

• Excellent in agriculture, for irrigation and suction and discharge of liquids, fertilizers and solutions used in agriculture. It is used on tank trucks; in the marine industry, as liquid transfer hose on bilge pumps.



SATURNO YELLOW

CÓD. SY · Ø mm 19-200

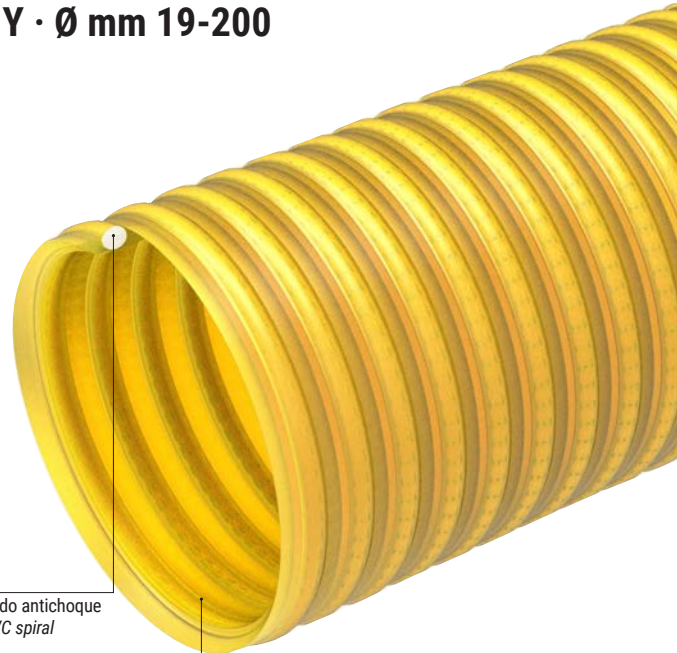

Espirales de PVC rígido antichoque
Anti-shock rigid PVC spiral

Tubo de PVC-P
PVC-P hose

ARTÍCULOS DE LA MISMA SERIE · ITEMS IN THE SAME SERIES

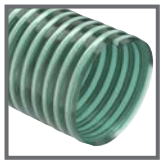

SATURNO L

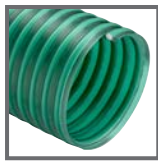

SATURNO L SE

FICHA TÉCNICA · TECHNICAL DATA

SATURNO YELLOW	Ø int.		Espesor mín Min wall thick	Espesor max max wall thick	Peso Weight	P.T. W.P.	P.R. B.P.	Vacío Vacuum	R. de curvatura Bending r.	Lg. Rollo Coil lgth.	Volume	Disponibilidad Availability
CÓDIGO/CODE	mm	inches	mm	mm	g/m	bar	bar	m H ₂ O	mm	m	m ³	
SY010190000000*	19,1		2,2	3,4	220	5	15	6	110	50	0,048	bajo pedido/on request*
SY010200000000*	20		2,2	3,4	230	5	15	6	110	50	0,061	bajo pedido/on request*
SY010220000000*	22		2,3	3,5	270	5	15	6	130	50	0,063	bajo pedido/on request*
SY010250000000*	25		2,3	3,5	300	5	15	6	140	50	0,081	bajo pedido/on request*
SY010255000000*	25,5		2,3	3,5	300	5	15	6	140	50	0,082	bajo pedido/on request*
SY010300000000*	30		2,3	3,6	360	5	15	6	170	50	0,119	bajo pedido/on request*
SY010320000000*	31,8		2,4	3,7	400	5	15	6	180	50	0,125	bajo pedido/on request*
SY010325000000*	32,5		2,4	3,7	410	5	15	6	180	50	0,128	bajo pedido/on request*
SY010350000000*	35		2,5	3,8	440	5	15	6	195	50	0,136	bajo pedido/on request*
SY010380000000*	38,1	1 1/2	2,6	3,9	500	5	15	6	210	50	0,176	bajo pedido/on request*
SY010390000000*	39		2,6	3,9	510	5	15	6	215	50	0,180	bajo pedido/on request*
SY010400000000*	40		2,6	4	530	5	15	6	220	50	0,184	bajo pedido/on request*
SY010450000000*	45		2,7	4,1	620	5	15	6	250	50	0,238	bajo pedido/on request*
SY010500000000*	50		3	4,5	760	5	15	6	270	50	0,340	bajo pedido/on request*
SY010520000000*	50,8	2	3	4,5	770	5	15	6	270	50	0,344	bajo pedido/on request*
SY010550000000*	55		3	4,5	830	5	15	6	310	50	0,369	bajo pedido/on request*
SY010570000000*	57		3	4,5	860	5	15	6	310	50	0,380	bajo pedido/on request*
SY010600000000*	60		3	4,7	940	5	15	6	330	50	0,400	bajo pedido/on request*
SY010630000000*	63,5	2 1/2	3	4,7	990	5	15	6	350	50	0,420	bajo pedido/on request*
SY010650000000*	65		3,1	4,8	1050	5	15	6	360	50	0,645	bajo pedido/on request*
SY010700000000*	70		3,2	4,9	1110	4	12	6	450	50	0,689	bajo pedido/on request*
SY010750000000*	75		3,3	4,9	1200	4	12	6	500	50	0,733	bajo pedido/on request*
SY010760000000*	76,2	3	3,3	4,9	1220	4	12	6	500	50	0,743	bajo pedido/on request*
SY010800000000*	80		3,6	5,3	1390	4	12	6	550	50	0,783	bajo pedido/on request*
SY010900000000*	90		4,2	6,4	1960	3	9	6	630	30	0,592	bajo pedido/on request*
SY011000000000*	100		4,6	6,8	2300	3	9	6	710	30	0,872	bajo pedido/on request*
SY011020000000*	102		4,6	6,8	2350	3	9	6	710	30	0,888	bajo pedido/on request*
SY011100000000*	110		5	7,1	2680	3	9	6	720	30	1,272	bajo pedido/on request*
SY011200000000*	120		5	7,2	2950	3	9	6	730	30	1,376	bajo pedido/on request*
SY011270000000*	127	5	5,1	7,4	3210	3	9	6	740	30	1,452	bajo pedido/on request*
SY011500000000*	151,5		5,9	8,3	4370	3	9	6	800	20	1,345	bajo pedido/on request*
SY011520000000*	152,4	6	5,9	8,3	4400	3	9	6	800	20	1,352	bajo pedido/on request*
SY012000000000*	200		6,5	10,6	6870	2	6	4,5	1000	10	1,770	bajo pedido/on request*

* Diámetros bajo pedido para cantidades mínimas (MOQ), según disponibilidad en almacén · * Diameters available on request for minimum order quantities (MOQ), unless in stock

Los datos técnicos indicados se han medido a 23 °C y con una humedad del 50%
The technical data here reported have been measured at 23°C with 50% humidity

ES Tubo transparente de PVC-P, con espiral de refuerzo de PVC-P rígido antichoque de color marfil. Totalmente liso interiormente, ligero y muy flexible. Resistente a cargas, a los agentes atmosféricos y a muchos productos químicos. Versión antiestática con hilo de cobre disponible bajo pedido (Cod. NQ 02). Para uso alimentario según la normativa UE 10/2011 (clases A, B, C, D1); indicado para el transporte de leche y derivados en el sector lácteo.

• Solución ideal para aspiración y impulsión de polvos alimentarios, cereales, alimentos liofilizados, bebidas, zumos de frutas, vinagre, vino y licores con una concentración alcohólica de hasta el 50%. En agricultura, se utiliza en camiones cisterna y vehículos esparcidores de fertilizantes líquidos.

EN Transparent PVC-P hose, reinforced with an ivory anti-shock rigid PVC spiral. Smooth inside, light and very flexible. Resistant to loads, weathering and to a wide range of chemicals. The AS version with copper wire is available on request (Cod. NQ 02). Food grade, according to EU 10/2011 (classes A, B, C, D1) and suitable for passage of milk and dairy products.

• Ideal solution for suction and delivery of food powders flours, light grains, freeze dried foodstuffs as well as for liquid in general, beverage, juices, milk and by-products, vinegar, wines and liquours with an alcohol content up to 50%. In agriculture, used on tank trucks and manure spreaders.

ARTÍCULOS DE LA MISMA SERIE • ITEMS IN THE SAME SERIES

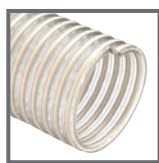

NETTUNO SE



BACCO



NETTUNO ENO

FICHA TÉCNICA • TECHNICAL DATA

NETTUNO	Ø int.		Espesor mín Min wall thick	Espesor max max wall thick	Peso Weight	P.T. W.P.	P.R. B.P.	Vacío Vacuum	R. de curvatura Bending r.	Lg. Rollo Coil lgth.	Volume	Disponibilidad Availability
	mm	inches										
CÓDIGO/CODE	mm	inches	mm	mm	g/m	bar	bar	m H ₂ O	mm	m	m ³	
NQ010130000000	13		2,4	3,1	160	10	30	7	75	50	0,035	✓
NQ010160000000	16		2,5	3,2	200	8	24	7	90	50	0,040	✓
NQ010190000000*	19,1		2,6	3,3	240	7	21	7	110	50	0,056	bajo pedido/on request*
NQ010200000000	20		2,6	3,3	250	7	21	7	110	50	0,057	en stock
NQ010220000000*	22		2,6	3,3	270	7	20	7	110	50	0,062	bajo pedido/on request*
NQ010250000000	25		2,6	3,3	300	6	18	7	130	50	0,080	en stock
NQ010300000000	30		2,7	3,4	370	5	15	7	150	50	0,118	en stock
NQ010320000000	31,8		2,7	3,4	390	5	15	7	155	50	0,124	en stock
NQ010350000000	35		2,7	3,8	460	4	12	7	170	50	0,136	✓
NQ010380000000	38,1	1 1/2	2,9	4	530	4	12	7	180	50	0,148	en stock
NQ010390000000*	39		2,9	4	540	4	12	7	190	50	0,180	bajo pedido/on request*
NQ010400000000	40		3	4,1	580	4	12	7	195	50	0,185	en stock
NQ010450000000	45		3,2	4,4	700	4	12	7	215	50	0,241	✓
NQ010500000000	50		3,3	4,8	840	4	12	7	235	50	0,343	en stock
NQ010515000000*	51,5		3,3	4,8	860	4	12	7	245	50	0,352	bajo pedido/on request*
NQ010520000000	50,8	2	3,3	4,8	850	4	12	7	235	50	0,348	✓
NQ010550000000*	55		3,4	4,9	940	4	12	7	255	50	0,373	bajo pedido/on request*
NQ010570000000*	57		3,4	4,9	970	4	12	7	265	50	0,385	bajo pedido/on request*
NQ010600000000	60		3,4	4,9	1020	4	12	7	275	50	0,402	en stock
NQ010630000000	63,5	2 1/2	3,4	5	1100	4	12	7	290	50	0,423	en stock
NQ010650000000*	65		3,5	5,1	1160	4	12	7	300	50	0,433	bajo pedido/on request*
NQ010700000000	70		3,7	5,3	1260	3	9	7	320	50	0,580	en stock
NQ010750000000	75		3,9	5,5	1420	3	9	7	340	50	0,619	✓
NQ010760000000	76,2	3	3,9	5,5	1440	3	9	7	340	50	0,628	en stock
NQ010777000000*	77,7		3,9	5,5	1470	3	9	7	350	50	0,639	bajo pedido/on request*
NQ010800000000	80		4,2	5,8	1590	3	9	7	365	50	0,660	en stock
NQ010900000000	90		4,4	6,2	1920	3	9	7	420	30	0,737	✓
NQ011000000000	100		4,8	6,7	2290	3	9	7	470	30	0,871	en stock
NQ011020000000	102		4,8	6,7	2340	3	9	7	470	30	0,886	✓
NQ011035000000*	103,5		4,9	6,8	2420	3	9	7	490	30	0,899	bajo pedido/on request*
NQ011050000000*	105		4,9	6,8	2450	3	9	7	490	30	0,911	bajo pedido/on request*
NQ011100000000*	110		5	7	2620	3	9	6	520	30	0,952	bajo pedido/on request*
NQ011200000000*	120		5,1	7,1	2910	3	9	6	650	30	1,031	bajo pedido/on request*
NQ011270000000*	127	5	5,2	7,2	3130	3	9	5,5	680	30	1,131	bajo pedido/on request*
NQ011300000000*	130		5,3	7,5	3340	3	9	5	700	30	1,160	bajo pedido/on request*
NQ011400000000*	140		5,7	8	3900	3	9	5	750	20	1,248	bajo pedido/on request*
NQ011500000000*	151,5		6,1	8,5	4480	3	9	5	780	20	1,348	bajo pedido/on request*
NQ011520000000*	152,8		6,1	8,5	4510	3	9	5	780	20	1,358	bajo pedido/on request*
NQ011600000000*	160		6,3	9,1	4860	2	6	4,5	850	20	1,426	bajo pedido/on request*
NQ012000000000*	200		6,5	10,3	6640	2	6	4,5	1000	10	2,135	bajo pedido/on request*
NQ012030000000*	203,2	8	6,5	10,3	6740	2	6	4,5	1000	10	2,166	bajo pedido/on request*
NQ012500000000*	250		6,8	10,8	8750	1,5	4,5	4	1800	Tramo 10 m/straight	0,738	bajo pedido/on request*
NQ012540000000*	254	10	6,8	10,8	8890	1,5	4,5	4	1800	Tramo 10 m/straight	0,760	bajo pedido/on request*
NQ013000000000*	300		7,2	11,4	11220	1	3	4	2000	Tramo 10 m/straight	1,042	bajo pedido/on request*
NQ013050000000*	304,8	12	7,2	11,4	11400	1	3	4	2000	Tramo 10 m/straight	1,073	bajo pedido/on request*

* Diámetros bajo pedido para cantidades mínimas (MOQ), según disponibilidad en almacén • * Diameters available on request for minimum order quantities (MOQ), unless in stock

Versión AS JP/AS version	Ø int.		Espesor mín Min wall thick	Espesor max max wall thick	Peso Weight	P.T. W.P.	P.R. B.P.	Vacío Vacuum	R. de curvatura Bending r.	Lg. Rollo Coil lgth.	Volume	Disponibilidad Availability
	mm	inches										
NQ020500000000	50		3,3	4,50	870	4	12	7	235	50	0,255	en stock

NETTUNO

CÓD. NQ 01 • Ø mm 13-305



Espiral de PVC rígido antichoque
Anti-shock rigid PVC spiral



Tubo de PVC-P
PVC-P hose

JP = Just pick, en stock



ES Tubo transparente de PVC-P, capa inferior de TPU a base de éter y espiral de refuerzo de PVC rígido antichoque de color marfil. Completamente liso interiormente, ligero y muy flexible. Resistente a las cargas, a los agentes atmosféricos y a muchos productos químicos. Resistente a la hidrólisis. Versión antiestática con hilo de cobre disponible bajo pedido (Cod. NR 02). Apto para el transporte de alimentos según UE 10/2011 (clases A, B, C, D2).

• Solución ideal para aspiración ligera y transporte de polvos alimentarios como harinas, alimentos liofilizados, cereales de grano pequeño. Para el transporte de bebidas con una concentración alcohólica de hasta el 20%; apto para el transporte de aceite vegetal y alimentos grasos.

EN Transparent PVC-P hose, with and ether based TPU liner, reinforced with an ivory anti-shock rigid PVC spiral. Completely smooth inside, light and very flexible. Resistant to loads, weathering and to a wide range of chemicals, as well as to hydrolysis. The AS version with copper wire is available, on request (Cod. NR 02). Food grade, according to EU 10/2011 (classes A, B, C, D2).

• Ideal solution for light suction and delivery of food powders, flours, small grains, freeze dried foodstuffs. For beverages with alcohol content up to 20%. Suitable for transfer of vegetable oil and fatty foods.



NETTUNO PU

CÓD. NR 01 · Ø mm 25-110

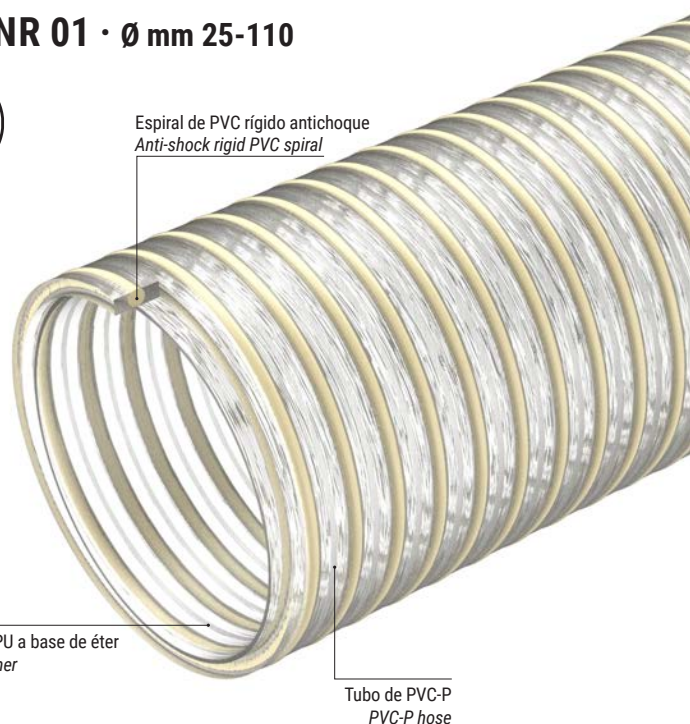

Espiral de PVC rígido antichoque
Anti-shock rigid PVC spiral

Capa inferior de TPU a base de éter
Ether-based TPU liner

Tubo de PVC-P
PVC-P hose

FICHA TÉCNICA · TECHNICAL DATA

JP = Just pick, en stock



NETTUNO PU	Ø int.		Espesor mín Min wall thick	Espesor max max wall thick	Peso Weight	P.T. W.P.	P.R. B.P.	Vacío Vacuum	R. de curvatura Bending r.	Lg. Rollo Coil lgth.	Volume	Disponibilidad Availability
	mm	inches										
CÓDIGO/CODE	mm	inches	mm	mm	g/m	bar	bar	m H ₂ O	mm	m	m ³	
NR010250000000*	25		2,7	3,6	320	5	15	7	125	30	0,062	bajo pedido/on request*
NR010300000000*	30		2,8	3,7	390	5	15	7	150	30	0,072	bajo pedido/on request*
NR010320000000	31,8		2,9	3,8	430	5	15	7	155	30	0,101	✓
NR010350000000*	35		3	3,9	480	5	15	7	170	30	0,110	bajo pedido/on request*
NR010380000000	38,1	1 1/2	3,1	4,1	540	5	15	7	185	30	0,119	✓
NR010400000000	40		3,1	4,2	570	5	15	7	195	30	0,124	✓
NR010450000000*	45		3,1	4,5	670	5	15	7	215	30	0,156	bajo pedido/on request*
NR010500000000	50		3,3	4,9	810	5	15	7	235	30	0,172	✓
NR010520000000	50,8	2	3,3	4,9	820	5	15	7	235	30	0,175	✓
NR010550000000*	55		3,4	5	910	5	15	7	255	30	0,281	bajo pedido/on request*
NR010570000000*	57		3,4	5	940	5	15	7	265	30	0,289	bajo pedido/on request*
NR010600000000	60		3,4	5	990	5	15	7	275	30	0,302	✓
NR010630000000	63,5	2 1/2	3,5	5	1060	5	15	7	290	30	0,318	✓
NR010650000000*	65		3,5	5	1080	5	15	7	290	30	0,324	bajo pedido/on request*
NR010700000000*	70		3,7	5,3	1210	5	15	7	320	30	0,348	bajo pedido/on request*
NR010760000000	76,2	3	3,9	5,6	1400	5	15	7	340	30	0,503	✓
NR010800000000*	80		4,1	5,9	1540	4	12	7	365	30	0,661	bajo pedido/on request*
NR010900000000*	90		4,4	6,2	1860	4	12	7	420	30	0,786	bajo pedido/on request*
NR011000000000*	100		4,7	6,7	2200	4	12	7	470	30	0,871	bajo pedido/on request*
NR011020000000*	102		4,7	6,7	2240	4	12	7	470	30	0,886	bajo pedido/on request*
NR011100000000*	110		5,1	7,2	2630	4	12	6	520	30	1,274	bajo pedido/on request*

* Diámetros bajo pedido para cantidades mínimas (MOQ), según disponibilidad en almacén · * Diameters available on request for minimum order quantities (MOQ), unless in stock

Versión AS JP/AS version	Ø int.		Espesor mín Min wall thick	Espesor max max wall thick	Peso Weight	P.T. W.P.	P.R. B.P.	Vacío Vacuum	R. de curvatura Bending r.	Lg. Rollo Coil lgth.	Volume	Disponibilidad Availability
	mm	inches										
NR020500000000	50		3,3	4,7	860	5	15	7	235	30	0,171	en stock

Los datos técnicos indicados se han medido a 23 °C y con una humedad del 50%
The technical data here reported have been measured at 23°C with 50% humidity

NETTUNO ENO

ES Tubo transparente de PVC-P, con espiral de refuerzo de PVC rígido antichoque de color rojo. Presenta una superficie interna completamente lisa para favorecer el flujo de las sustancias transportadas y constituye la solución más ligera y manejable de la gama dedicada al sector enológico. Pared y espiral aptas para uso alimentario. Resistente a cargas, agentes atmosféricos y numerosas sustancias químicas. Apto para el contacto con alimentos según la UE 10/2011 (clases A, B, C, D1).

• Solución ideal para la aspiración y el transporte de vino, vinagre y licores con una concentración alcohólica de hasta el 50%; transporte de líquidos alimentarios en general.

EN Transparent PVC-P hose, reinforced with a red anti-shock rigid PVC spiral, designed for the wine industry. Completely smooth inside to enhance the optimization of flow properties, it is the lightest and easiest to handle hose among the products conceived for winery. Food grade wall and hard plastic spiral. Resistance to loads, weathering and to a wide range of chemicals. Food grade, according to EU 10/2011 (classes A, B, C, D1).

• Ideal solution for suction and delivery of wines, vinegar, liquors with alcohol content up to 50%; delivery of food liquids in general.



Espiral de PVC rígido antichoque
Anti-shock rigid PVC spiral

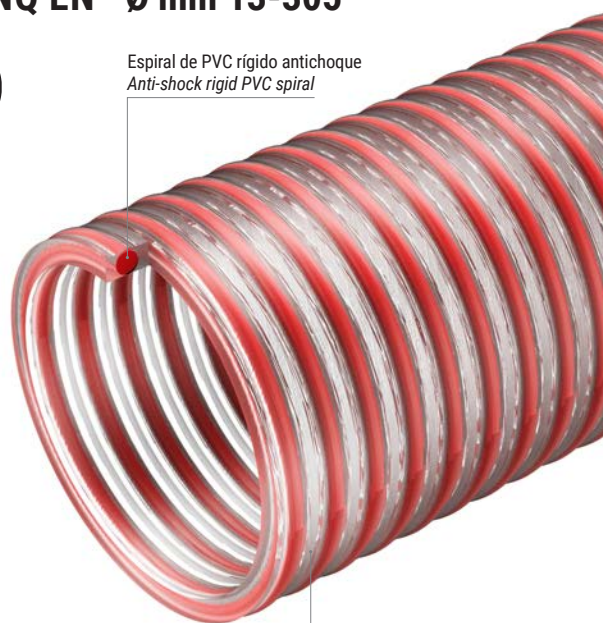

Tubo de PVC-P
PVC-P hose



ARTÍCULOS DE LA MISMA SERIE • ITEMS IN THE SAME SERIES



NETTUNO SE



BACCO



NETTUNO

FICHA TÉCNICA · TECHNICAL DATA

NETTUNO ENO	Ø int.		Espesor mín Min wall thick	Espesor max max wall thick	Peso Weight	P.T. W.P.	P.R. B.P.	Vacío Vacuum	R. de curvatura Bending r.	Lg. Rollo Coil lgh.	Volumen Volume	Disponibilidad Availability
	mm	inches										
CÓDIGO/CODE	mm	inches	mm	mm	g/m	bar	bar	m H ₂ O	mm	m	m ³	
NQEN0130000000*	13		2,4	3,1	160	10	30	7	75	50	0,035	bajo pedido/on request*
NQEN0160000000*	16		2,5	3,2	200	8	24	7	90	50	0,040	bajo pedido/on request*
NQEN0190000000*	19,1		2,6	3,3	240	7	21	7	110	50	0,056	bajo pedido/on request*
NQEN0200000000*	20		2,6	3,3	250	7	21	7	110	50	0,057	bajo pedido/on request*
NQEN0250000000*	25		2,6	3,3	300	6	18	7	130	50	0,080	bajo pedido/on request*
NQEN0300000000*	30		2,7	3,4	370	5	15	7	150	50	0,118	bajo pedido/on request*
NQEN0320000000*	31,8		2,7	3,4	390	5	15	7	155	50	0,124	bajo pedido/on request*
NQEN0350000000*	35		2,7	3,8	460	4	12	7	170	50	0,136	bajo pedido/on request*
NQEN0380000000*	38,1	1 1/2	2,9	4	530	4	12	7	180	50	0,148	bajo pedido/on request*
NQEN0390000000*	39		2,9	4	540	4	12	7	190	50	0,180	bajo pedido/on request*
NQEN0400000000*	40		3	4,1	580	4	12	7	195	50	0,185	bajo pedido/on request*
NQEN0450000000*	45		3,2	4,4	700	4	12	7	215	50	0,241	bajo pedido/on request*
NQEN0500000000*	50		3,3	4,8	840	4	12	7	235	50	0,343	bajo pedido/on request*
NQEN0515000000*	51,5		3,3	4,8	860	4	12	7	245	50	0,352	bajo pedido/on request*
NQEN0520000000*	50,8	2	3,3	4,8	850	4	12	7	235	50	0,348	bajo pedido/on request*
NQEN0550000000*	55		3,4	4,9	940	4	12	7	255	50	0,373	bajo pedido/on request*
NQEN0570000000*	57		3,4	4,9	970	4	12	7	265	50	0,385	bajo pedido/on request*
NQEN0600000000*	60		3,4	4,9	1020	4	12	7	275	50	0,402	bajo pedido/on request*
NQEN0630000000*	63,5	2 1/2	3,4	5	1100	4	12	7	290	50	0,423	bajo pedido/on request*
NQEN0650000000*	65		3,5	5,1	1160	4	12	7	300	50	0,433	bajo pedido/on request*
NQEN0700000000*	70		3,7	5,3	1260	3	9	7	320	50	0,580	bajo pedido/on request*
NQEN0760000000*	76,2	3	3,9	5,5	1440	3	9	7	340	50	0,628	bajo pedido/on request*
NQEN0777000000*	77,7		3,9	5,5	1470	3	9	7	350	50	0,639	bajo pedido/on request*
NQEN0800000000*	80		4,2	5,8	1590	3	9	7	365	50	0,791	bajo pedido/on request*
NQEN0900000000*	90		4,4	6,2	1920	3	9	7	420	30	0,737	bajo pedido/on request*
NQEN1000000000*	100		4,8	6,7	2290	3	9	7	470	30	0,871	bajo pedido/on request*
NQEN1020000000*	102		4,8	6,7	2340	3	9	7	470	30	0,886	bajo pedido/on request*
NQEN1035000000*	103,5		4,9	6,8	2420	3	9	7	490	30	0,899	bajo pedido/on request*
NQEN1050000000*	105		4,9	6,8	2450	3	9	7	490	30	0,911	bajo pedido/on request*
NQEN1100000000*	110		5	7	2620	3	9	6	520	30	0,952	bajo pedido/on request*
NQEN1200000000*	120		5,1	7,1	2910	3	9	6	650	30	1,374	bajo pedido/on request*
NQEN1270000000*	127	5	5,2	7,2	3130	3	9	5,5	680	30	1,131	bajo pedido/on request*
NQEN1300000000*	130		5,3	7,5	3340	3	9	5	700	30	1,160	bajo pedido/on request*
NQEN1500000000*	151,5		6,1	8,5	4480	3	9	5	780	20	1,348	bajo pedido/on request*
NQEN1520000000*	152,8		6,1	8,5	4510	3	9	5	780	20	1,358	bajo pedido/on request*
NQEN2000000000*	200		6,5	10,3	6640	2	6	4,5	1000	10	2,135	bajo pedido/on request*
NQEN2030000000*	203,2	8	6,5	10,3	6740	2	6	4,5	1000	10	2,166	bajo pedido/on request*
NQEN2500000000*	250		6,8	10,8	8750	1,5	4,5	4	1800	Tramo 10 m/straight	0,738	bajo pedido/on request*
NQEN2540000000*	254	10	6,8	10,8	8890	1,5	4,5	4	1800	Tramo 10 m/straight	0,760	bajo pedido/on request*
NQEN3000000000*	300		7,2	11,4	11220	1	3	4	2000	Tramo 10 m/straight	1,042	bajo pedido/on request*
NQEN3050000000*	304,8	12	7,2	11,4	11400	1	3	4	2000	Tramo 10 m/straight	1,073	bajo pedido/on request*

* Diámetros bajo pedido para cantidades mínimas (MOQ), según disponibilidad en almacén • * Diameters available on request for minimum order quantities (MOQ), unless in stock

Los datos técnicos indicados se han medido a 23 °C y con una humedad del 50%.
The technical data here reported have been measured at 23 °C with 50% humidity

ES Tubo transparente de PVC-P con espiral de refuerzo de PVC rígido antichoque de color rojo. Superficie interna completamente lisa, robusta pero muy flexible. Resistente a cargas, agentes atmosféricos y numerosos productos químicos. Pared y espiral de plástico rígido aptos para el contacto con alimentos, lo que hace que Bacco sea un producto totalmente apto para uso alimentario. La versión antiestática con cordón de cobre está disponible bajo pedido (código BF 02). Apto para uso alimentario según la normativa UE 10/2011 (clases A, B, C, D1).

• Solución ideal para aspiración e impulsión de bebidas con una concentración alcohólica de hasta el 50%. Recomendado para vinos, licores, vinagre, zumos de frutas, otras bebidas y líquidos alimenticios, con una concentración alcohólica de hasta el 50%. Recomendado para vinos, vinagres, licores, zumos de frutas, otras bebidas y líquidos de uso alimentario.

EN Transparent PVC-P hose, reinforced with a red anti-shock rigid PVC spiral. Completely smooth inside, robust but flexible. Resistance to loads, weathering and to a wide range of chemicals. Food grade wall and hard plastic spiral make Bacco a total food hose. The AS version with copper wire is available on request (Cod. BF 02). Food grade, according to EU 10/2011 (classes A, B, C, D1).

• Ideal solution for suction and delivery of beverages with alcohol content up to 50%. Suggested for wines, marcs, liquors, juices, vinegar, beverages and food liquids.



BACCO

CÓD. BF · Ø mm 19-203



Espiral de PVC rígido antichoque
Anti-shock rigid PVC spiral



Tubo de PVC-P
PVC-P hose

ARTÍCULOS DE LA MISMA SERIE · ITEMS IN THE SAME SERIES

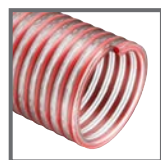

NETTUNO ENO

FICHA TÉCNICA · TECHNICAL DATA

JP = Just pick, en stock



BACCO	Ø int.		Espesor mín Min wall thick	Espesor max max wall thick	Peso Weight	P.T. W.P.	P.R. B.P.	Vacio Vacuum	R. de curvatura Bending r.	Lg. Rollo Coil lgth.	Volume	Disponibilidad Availability
CÓDIGO/CODE	mm	inches	mm	mm	g/m	bar	bar	m H ₂ O	mm	m	m ³	
BF010190000000*	19,1		3,2	3,5	290	9	27	10	110	50	0,084	bajo pedido/on request*
BF010200000000	20		3,2	3,5	300	9	27	10	110	50	0,104	en stock
BF010250000000	25		3,3	3,7	380	8	24	10	170	50	0,083	en stock
BF010300000000	30		3,5	4,3	510	8	24	10	190	50	0,124	en stock
BF010320000000	31,8		3,5	4,3	530	7	21	10	230	50	0,129	✓
BF010350000000	35		3,7	4,7	620	7	21	10	230	50	0,170	✓
BF010380000000	38,1	1 1/2	4,1	5	740	7	21	10	260	50	0,215	✓
BF010390000000*	39		4,1	5,1	770	7	21	10	265	50	0,220	bajo pedido/on request*
BF010400000000	40		4,1	5,1	790	7	21	10	270	50	0,225	en stock
BF010450000000*	45		4,4	5,4	950	7	21	10	310	50	0,321	bajo pedido/on request*
BF010500000000	50		4,7	5,8	1130	6	18	10	350	50	0,355	en stock
BF010515000000*	51,5		4,8	5,8	1170	6	18	10	360	50	0,363	bajo pedido/on request*
BF010520000000	50,8	2	4,7	5,8	1150	6	18	10	350	50	0,359	✓
BF010550000000*	55		5	6	1310	6	18	10	370	50	0,579	bajo pedido/on request*
BF010600000000	60		5,2	6,3	1500	6	18	10	415	50	0,627	en stock
BF010630000000*	63,5	2 1/2	5,5	6,6	1680	6	18	10	440	50	0,663	bajo pedido/on request*
BF010650000000*	65		5,5	6,6	1720	6	18	10	450	50	0,676	bajo pedido/on request*
BF010700000000*	70		5,6	6,8	1850	5	15	10	480	50	0,722	bajo pedido/on request*
BF010760000000	76,2	3	5,7	6,8	2010	5	15	10	525	50	0,776	✓
BF010800000000	80		6,1	7,2	2230	5	15	10	555	30	0,680	en stock
BF010900000000*	90		6,4	7,5	2630	5	15	10	630	30	0,756	bajo pedido/on request*
BF011000000000	100		7,3	8,5	3340	5	15	9	695	30	0,899	en stock
BF011020000000	102		7,3	8,5	3400	5	15	9	695	30	0,914	✓
BF011100000000*	110		7,4	8,6	3680	4	12	9	780	30	1,303	bajo pedido/on request*
BF011200000000	120		7,8	9	4230	4	12	9	900	30	1,413	✓
BF011270000000*	127	5	7,7	9	4440	4	12	9	1000	30	1,740	bajo pedido/on request*
BF011500000000*	151,5		9,3	10,7	6440	4	12	8,5	1300	20	1,674	bajo pedido/on request*
BF011520000000*	152,8		9,3	10,7	6490	4	12	8,5	1300	20	1,686	bajo pedido/on request*
BF012000000000*	200		11,2	13,6	10500	4	12	8	2100	10	2,199	bajo pedido/on request*
BF012030000000*	203,2	8	11,2	13,6	10660	4	12	8	2100	10	2,230	bajo pedido/on request*

* Diámetros bajo pedido para cantidades mínimas (MOQ), según disponibilidad en almacén * Diameters available on request for minimum order quantities (MOQ), unless in stock

Los datos técnicos indicados se han medido a 23 °C y con una humedad del 50%. The technical data here reported have been measured at 23°C with 50% humidity

ES Manguera transparente de PVC-P especial, diseñada específicamente para el sector enológico, con espiral de PVC rígido antichoque de color rojo y refuerzo textil de fibra de poliéster. Pared y espiral de calidad alimentaria. Gracias al refuerzo textil de alta tenacidad, presenta una buena resistencia a presiones elevadas sin deformaciones; la espiral saliente facilita las operaciones de deslizamiento sobre el suelo. Apto para el contacto con alimentos según la UE 10/2011 (clases A, B, C, D1). Espiralina disponible bajo pedido en toda la gama de diámetros (código SC EN).

• Transporte por aspiración e impulsión de bebidas, vinos y vinagres con una concentración alcohólica de hasta el 50%.

EN Transparent PVC-P hose, reinforced with a red anti-shock rigid PVC spiral and polyester yarn. Food grade wall and hard plastic spiral. Specially conceived for the wine industry and where a good resistance at high pressures without elongation is required, thanks to its high tenacity textile reinforcement. The exposed PVC corrugated helix allows less resistance to dragging. Food grade hose wall and spiral. Food grade, according to EU 10/2011 (classes A, B, C, D1). Banding coil available on request, throughout the diameter range (Code SC EN).

• Suction and delivery of beverages and wines with alcohol content up to 50%.



SPIRALPRESS ENO

CÓD. BS EN · Ø mm 38,1-254



Refuerzo de hilo de poliéster
Polyester yarn reinforcement

Tubo de PVC-P
PVC-P hose

Espiral de PVC rígido antichoque
Anti-shock rigid PVC spiral

ARTÍCULOS DE LA MISMA SERIE · ITEMS IN THE SAME SERIES

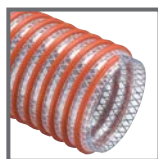

SPIRALPRESS WT



SPIRALPRESS OIL



SPIRALPRESS MILK

FICHA TÉCNICA · TECHNICAL DATA

SPIRALPRESS ENO	Ø int.		Espesor mín Min wall thick	Espesor max max wall thick	Peso Weight	P.T. W.P.	P.R. B.P.	Vacío/ Vacuum	R. de curvatura Bending r.	Lg. Rollo Coil lgth.	Volume	Disponibilidad Availability
	mm	inches										
CÓDIGO/CODE	mm	inches	mm	mm	g/m	bar	bar	m H ₂ O	mm	m	m ³	
BSEN0380000000*	38,1	1 1/2	3	7,1	790	8	24	9,5	90	30	0,134	bajo pedido/on request*
BSEN0400000000*	40		3	7,1	805	8	24	9,5	100	30	0,139	bajo pedido/on request*
BSEN0500000000*	50		3	7,7	1085	7	21	9,5	160	30	0,251	bajo pedido/on request*
BSEN0508000000*	50,8	2	3	7,7	1100	7	21	9,5	160	30	0,254	bajo pedido/on request*
BSEN0600000000*	60		3	8,4	1235	7	21	9,5	180	30	0,332	bajo pedido/on request*
BSEN0760000000*	76,2	3	3,5	9,8	1905	6	18	9	200	30	0,414	bajo pedido/on request*
BSEN0800000000*	80		3,5	10,4	2185	6	18	9	210	30	0,581	bajo pedido/on request*
BSEN1000000000*	100		3,5	10,4	2585	6	18	9	300	30	0,928	bajo pedido/on request*
BSEN1020000000*	101,6	4	3,5	10,5	2660	6	18	9	300	30	0,942	bajo pedido/on request*
BSEN1270000000*	127	5	5	12,5	3975	5	15	9	380	30	1,556	bajo pedido/on request*
BSEN1520000000*	152,4	6	5	13,8	5235	5	15	8	450	20	1,440	bajo pedido/on request*
BSEN2030000000	203,2	8	6	16,4	8255	4	12	8	600	10	1,888	✓
BSEN2540000000*	254,0	10	9	20	11325	3	-	6	-	tramo 10 m/10 m straight	0,638	bajo pedido/on request*

* Diámetros bajo pedido para cantidades mínimas (MOQ), según disponibilidad en almacén · * Diameters available on request for minimum order quantities (MOQ), unless in stock

Los datos técnicos indicados se han medido a 23 °C y con una humedad del 50%
The technical data here reported have been measured at 23°C with 50% humidity

ES Tubo de PVC-P especial, con espiral de PVC rígido antichoque de color azul y refuerzo textil de fibra de poliéster. Especialmente diseñado para la industria láctea y donde se requiere una buena resistencia a las altas presiones, sin deformaciones transversales o longitudinales. La espiral saliente de PVC rígido permite una menor resistencia al arrastre. Pared y espiral aptas para uso alimentario, según la normativa UE 10/2011 (clases A, B, C, D1).

• Aspiración y transporte de leche y derivados en la industria láctea. Ideal en camiones cisterna para la recogida de leche.

EN Hose made of special PVC-P, with antishock blue rigid PVC spiral and polyester fibre textile reinforcement. Specially designed for the dairy industry and where high pressure resistance is required, with no elongation. Its exposed hard PVC spiral enhances easy dragging. Food grade wall and spiral, according to EU Regulation 10/2011 (Classes A, B, C, D1).

• Suction and discharge of milk and by-products in the dairy industry. Ideal on tanker trucks for milk collection.



SPIRALPRESS MILK

CÓD. SK · Ø mm 38-102

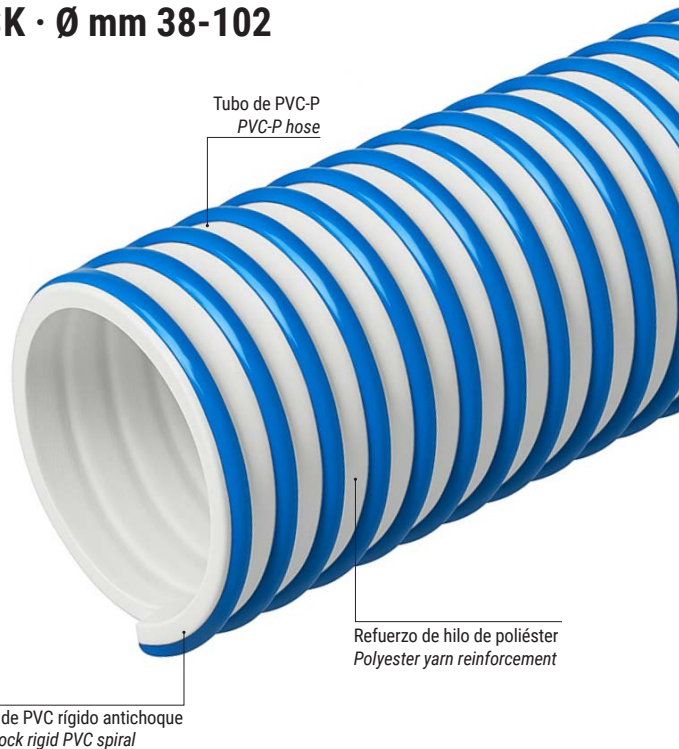

Tubo de PVC-P
PVC-P hose

Refuerzo de hilo de poliéster
Polyester yarn reinforcement

Espiral de PVC rígido antichoque
Anti-shock rigid PVC spiral

ARTÍCULOS DE LA MISMA SERIE · ITEMS IN THE SAME SERIES

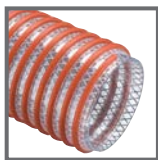

SPIRALPRESS WT



SPIRALPRESS OIL



SPIRALPRESS ENO

FICHA TÉCNICA · TECHNICAL DATA

SPIRALPRESS MILK	Ø int.		Ø ext. out.	Espesor mín Min wall thick	Espesor max max wall thick	Peso Weight	P.T. W.P.	P.R. B.P.	Vacío Vacuum	R. de curvatura Bending r.	Lg. Rollo Coil lgth.	Volume	Disponibilidad Availability
	mm	inches											
CÓDIGO/CODE	mm	inches	mm	mm	mm	g/m	bar	bar	m H ₂ O	mm	m	m ³	bajo pedido/on request*
SK010380000000*	38,1	1 1/2	52,3	3,0	7,1	820	8/2,5	24	9,5	90	30	0,134	bajo pedido/on request*
SK010400000000*	40		54,2	3,0	7,1	840	8/2,5	24	9,5	100	30	0,139	bajo pedido/on request*
SK010500000000*	50		65,4	3,0	7,7	1125	7/2,5	21	9,5	160	30	0,251	bajo pedido/on request*
SK010508000000*	50,8	2	66,2	3,0	7,7	1140	7/2,5	21	9,5	160	30	0,254	bajo pedido/on request*
SK010600000000*	60		76,8	3,0	8,4	1280	7/2,5	21	9,5	180	30	0,332	bajo pedido/on request*
SK010635000000*	63,5	2 1/2	80,3	3,0	8,4	1350	7/2,5	21	9,5	210	30	0,347	bajo pedido/on request*
SK010760000000*	76,2	3	95,8	3,5	9,8	1975	6/2	18	9	200	30	0,414	bajo pedido/on request*
SK010800000000*	80		100,8	3,5	10,4	2255	6/2	18	9	210	30	0,581	bajo pedido/on request*
SK011000000000*	100		120,8	3,5	10,4	2675	6/2	18	9	300	30	0,928	bajo pedido/on request*
SK011020000000*	101,6	4	122,6	3,5	10,5	2750	6/2	18	9	300	30	0,942	bajo pedido/on request*

* Diámetros bajo pedido para cantidades mínimas (MOQ), según disponibilidad en almacén · * Diameters available on request for minimum order quantities (MOQ), unless in stock

Los datos técnicos indicados se han medido a 23 °C y con una humedad del 50%
The technical data here reported have been measured at 23°C with 50% humidity



SPIRALPRESS MILK

CLEANWASH

Cubierta con una fórmula especial resistente a las sustancias grasas
Special grease-proof outer cover formulation

CÓD. YO CH



COLORES/COLORS





FARMACÉUTICO
PHARMA



FARMACÉUTICO PHARMA



Los tubos flexibles destinados a la industria farmacéutica y al sector health care se fabrican con materiales nobles, como TPE-S higiénico o silicona tratada con platino, elegidos por sus propiedades de seguridad, pureza, neutralidad y resistencia. Estos tubos están fabricados con materiales sin curado y ofrecen una excelente resistencia a microorganismos y a la hidrólisis, garantizando que no se produzcan alteraciones en los medios transportados.

Además, presentan una óptima resistencia a sustancias con concentraciones alcohólicas de hasta el 96%. Certificados conforme a los estándares más exigentes, entre ellos USP Clase VI, FDA y la normativa UE 10/2011, aseguran la compatibilidad y la seguridad en el contacto con sustancias sensibles como medicamentos, detergentes, cosméticos y productos para el cuidado personal en general.

Industrial hoses for the pharmaceutical and health care industry are made of noble materials such as hygienic TPE-S rubber or platinum-cured silicone, chosen for their safety, purity, neutrality and resistance properties. These hoses are made of curing-free materials and offer excellent resistance to microbes and hydrolysis, ensuring that no alterations occur in the transported media. They also boast excellent resistance to substances with alcohol concentrations of up to 96%. Certified to stringent standards, including USP Class VI, FDA and EU Regulation 10/2011, they ensure compatibility and safety in contact with sensitive substances such as pharmaceuticals, detergents, cosmetics and body care products in general

PHARMAPRESS
PHARMASTEEL
PHARMASTEEL PRESS
SIL LIFE W
IPL CRYSTAL CLEAR-55

PHARMAPRESS

CÓD. HA · Ø mm 6,4-25,4

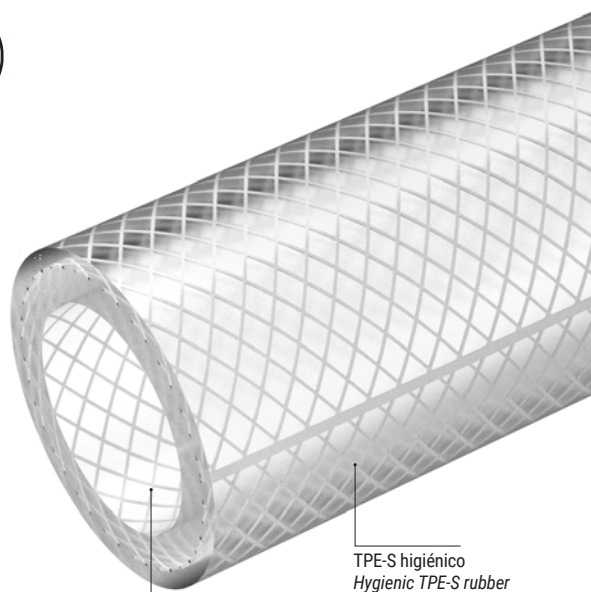
TPE-S higiénico
Hygienic TPE-S rubberRefuerzo textil de poliéster
Polyester textile reinforcement

ES Tubo translúcido de caucho TPE-S higiénico, con refuerzo textil de fibra de poliéster de alta tenacidad. Superficie interna y externa completamente lisas, para facilitar el paso de las sustancias y una limpieza y desinfección más fáciles antes y después del uso. Altamente neutro en olores y sabores, preserva las propiedades organolépticas de las materias transportadas. Material sin curado: Pharmapress no requiere ningún proceso de vulcanización, lo que evita el riesgo de extracción de residuos de vulcanización en el producto final (restos volátiles de peróxido y platino). Buena resistencia química a ácidos y soluciones alcalinas. Excelente resistencia a la hidrólisis y a la proliferación de bacterias, así como al ozono, al envejecimiento y a los fenómenos atmosféricos. Marcado incorporado en la pared para garantizar la trazabilidad permanente incluso después de un uso repetido. Apto para uso alimentario según la UE 10/2011 (clases A, B, C, D1) y según la FDA Reg. CFR 21- 177.2600. Apto para aplicaciones en el sector farmacéutico, según la normativa internacional USP CLASS VI.

• Tubo versátil desarrollado para transportar sustancias alimentarias, cosméticos, productos farmacéuticos y para el cuidado corporal. Adecuado para una amplia gama de sustancias como vinos, zumos de frutas, vinagre, licores con contenido alcohólico de hasta el 96%, cremas, jabones, leche y derivados.

EN Translucent hose made from TPE-S hygienic rubber, reinforced with high tenacity polyester yarn. Inside and outside completely smooth to enhance flow properties and allow easy cleaning and sterilization processes. Highly neutral in taste and odor, it preserves the organoleptic properties of the medium. Curing-free material: Pharmapress does not need any vulcanization process, therefore it prevents the risk of leaching of curing agent residues into the end product (peroxide or platinum volatile rests). Good chemical resistance to acids and alkaline solutions. Versatile rubber resistant to ozone, ageing and weathering. Versatile rubber resistant also to oils and fats under common use conditions, as well as to ozone, ageing and weathering. Marking embedded in the wall to ensure permanent traceability, even after repeated use. Food grade, according to EU 10/2011 (classes A, B, C, D1) and FDA CFR-21- 177.2600. Compliant with the pharmaceutical standard USP CLASS VI.

• Delivery hose designed to transfer food, cosmetic, health care and pharmaceutical products. Suitable for a manifold range of media such as wines, fruit juices, vinegar, spirits with alcohol content up to 96%, creams, soaps, milk and by-products.



ARTÍCULOS DE LA MISMA SERIE · ITEMS IN THE SAME SERIES



PHARMASTEEL

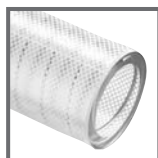

PHARMASTEEL PRESS

FICHA TÉCNICA · TECHNICAL DATA

JP = Just pick, en stock



PHARMAPRESS	Ø int.		Ø ext. out	Peso Weight	P.T. W.P.	R. de curvatura Bending r.	Lg. Rollo Coil lgth.	Volume	Disponibilidad Availability
	mm	inches							
CÓDIGO/CODE	mm	inches	mm	g/m	bar	mm	m	m ³	
HA010064012600*	6,4	1/4	12,6	85	12	40	100	0,028	bajo pedido/on request*
HA010079014600*	7,9	5/16	14,6	110	12	60	100	0,036	bajo pedido/on request*
HA010095016300*	9,5	3/8	16,3	125	12	70	100	0,042	bajo pedido/on request*
HA010110016000*	11		16,3	105	10	80	100	0,042	bajo pedido/on request*
HA010110018000*	11		18	145	10	80	100	0,050	bajo pedido/on request*
HA010127020100	12,7	1/2	20,1	175	10	90	100	0,061	en stock
HA010159024400*	15,9	5/8	24,4	245	10	110	50	0,051	bajo pedido/on request*
HA010190027900	19	3/4	27,9	300	10	130	50	0,087	en stock
HA010254034500	25,4	1	34,5	390	7	180	50	0,110	en stock

* Diámetros bajo pedido para cantidades mínimas (MOQ), según disponibilidad en almacén · * Diameters available on request for minimum order quantities (MOQ), unless in stock

Los datos técnicos indicados se han medido a 23 °C y con una humedad del 50%
The technical data here reported have been measured at 23°C with 50% humidity

ES Tubo translúcido de caucho TPE-S higiénico, con espiral de refuerzo de acero inox AISI 302. Superficie interna y externa completamente lisas, para facilitar el paso de las sustancias y una limpieza y desinfección más fáciles antes y después del uso. Altamente neutro en olores y sabores, preserva las propiedades organolépticas de las materias transportadas. Material sin curado: Pharmapress no requiere ningún proceso de vulcanización, lo que evita el riesgo de extracción de residuos de vulcanización en el producto final (restos volátiles de peróxido y platino). Buena resistencia química a ácidos y soluciones alcalinas. Excelente resistencia a la hidrólisis y a la proliferación de bacterias, así como al ozono, al envejecimiento y a los fenómenos atmosféricos. Marcado incorporado en la pared para garantizar la trazabilidad permanente incluso después de un uso repetido. Apto para uso alimentario según la UE 10/2011 (clases A, B, C, D1) y según la FDA Reg. CFR 21-177.2600. Apto para aplicaciones en el sector farmacéutico, según la normativa internacional USP CLASS VI.

• Tubo versátil desarrollado para transportar sustancias alimentarias, cosméticos, productos farmacéuticos y para el cuidado corporal. Adecuado para una amplia gama de sustancias como vinos, zumos de frutas, vinagre, licores con contenido alcohólico de hasta el 96%, cremas, jabones, leche y derivados.

EN Translucent hose made from TPE-S hygienic rubber reinforced with an AISI 302 stainless steel spiral. Inside and outside completely smooth, to enhance flow properties and allow easy cleaning and sterilization processes. Highly neutral in taste and odor, it preserves the organoleptic properties of the medium. Curing-free material: Pharmasteel does not need any vulcanization process, therefore it prevents the risk of leaching of curing agent residues into the end product (peroxide or platinum volatile rests). Good chemical resistance to acids and alkaline solutions and good impermeability. Versatile rubber resistant to ozone, ageing and weathering, as well as to ozone, ageing, weathering, hydrolysis and proliferation of bacteria. Food grade, according to EU 10/2011 (classes A, B, C, D1) and FDA CFR 21-177.2600. Compliant with the pharmaceutical standard USP CLASS VI.

• Versatile suction and delivery hose designed to transfer food, cosmetic, health care and pharmaceutical products. Suitable for a manifold range of media such as wines, fruit juices, vinegar, spirits with alcohol content up to 96%, creams, soaps, milk and by-products.

CÓD. HS · Ø mm 10-51



Espiral de acero inox
Stainless steel spiral



Tubo de TPE-S higiénico
TPE-S hygienic rubber hose



ARTÍCULOS DE LA MISMA SERIE · ITEMS IN THE SAME SERIES

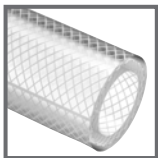

PHARMAPRESS

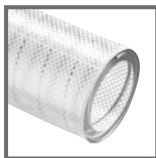

PHARMASTEEL PRESS

FICHA TÉCNICA · TECHNICAL DATA

PHARMASTEEL	Ø int.		Ø ext. out	Peso Weight	P.T. W.P.	P.R. B.P.	Vacio Vacuum	R. de curvatura Bending r.	Lg. Rollo Coil lgth.	Volume	Disponibilidad Availability
	mm	inches									
CÓDIGO/CODE	mm	inches	mm	g/m	bar	bar	m H ₂ O	mm	m	m ²	
HS010100016000*	10		16	140	2,5	7,5	8,5	50	60	0,028	bajo pedido/on request*
HS010130019000*	13		19	170	2,5	7,5	8,5	60	60	0,038	bajo pedido/on request*
HS010160022400*	16		22,4	215	2	6,5	8,5	70	60	0,048	bajo pedido/on request*
HS010190026000*	19		26	270	2	6,5	8,5	90	60	0,075	bajo pedido/on request*
HS010250033000*	25		33	405	1,5	5	8,5	110	60	0,127	bajo pedido/on request*
HS010300038000*	30		38	475	1,5	5	8,5	140	60	0,146	bajo pedido/on request*
HS010320040400*	32		40,4	525	1,5	5	8,5	140	60	0,155	bajo pedido/on request*
HS010350043400*	35		43,4	560	1,5	5	8,5	160	60	0,167	bajo pedido/on request*
HS010380047000*	38		47	640	1,5	5	8,5	170	30	0,120	bajo pedido/on request*
HS010510061000*	51		61	1045	1,5	5	8	230	30	0,264	bajo pedido/on request*

* Diámetros bajo pedido para cantidades mínimas (MOQ), según disponibilidad en almacén · * Diameters available on request for minimum order quantities (MOQ), unless in stock

Los datos técnicos indicados se han medido a 23 °C y con una humedad del 50%
The technical data here reported have been measured at 23°C with 50% humidity

PHARMASTEEL PRESS

CÓD. HK · Ø mm 13-102



Espiral de acero inox
Stainless steel spiral

Refuerzo de hilo de poliéster
Polyester yarn reinforcement

Tubo de TPE-S higiénico
TPE-S hygienic rubber hose

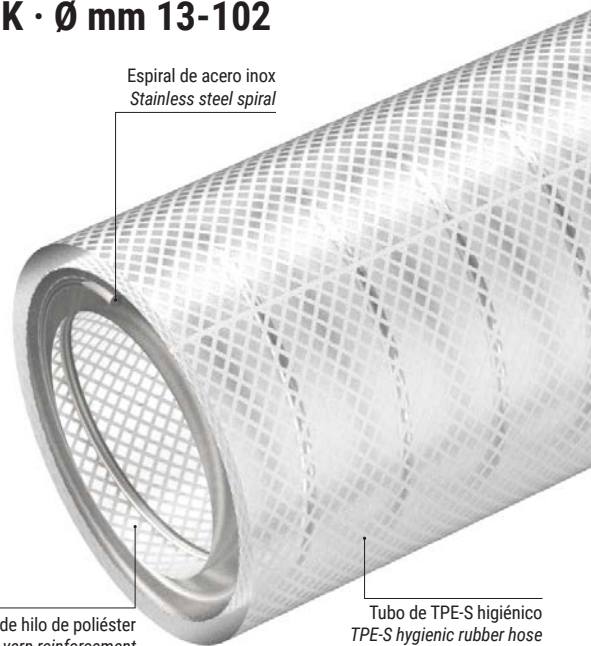

ES Tubo translúcido de caucho TPE-S higiénico, con espiral de acero inox AISI 302 y refuerzo textil de fibra de poliéster de alta tenacidad. Superficie interna y externa completamente lisas, para facilitar el paso de las sustancias y una limpieza y desinfección más fáciles antes y después del uso. Altamente neutro en olores y sabores, preserva las propiedades organolépticas de las materias transportadas. Material sin curado: Pharmapress no requiere ningún proceso de vulcanización, lo que evita el riesgo de extracción de residuos de vulcanización en el producto final (restos volátiles de peróxido y platino). Buena resistencia química a ácidos y soluciones alcalinas. Excelente resistencia a la hidrólisis y a la proliferación de bacterias, así como al ozono, al envejecimiento y a los fenómenos atmosféricos. Marcado incorporado en la pared para garantizar la trazabilidad permanente incluso después de un uso repetido. Apto para uso alimentario según la UE 10/2011 (clases A, B, C, D1) y según la FDA Reg. CFR 21- 177.2600. Apto para aplicaciones en el sector farmacéutico, según la normativa internacional USP CLASS VI.

• Tubo versátil desarrollado para transportar sustancias alimentarias, cosméticos, productos farmacéuticos y para el cuidado corporal. Adecuado para una amplia gama de sustancias como vinos, zumos de frutas, vinagre, licores con contenido alcohólico de hasta el 96%, cremas, jabones, leche y derivados.

EN Translucent hose made from TPE-S hygienic rubber, reinforced with AISI 302 stainless steel spiral and high tenacity polyester yarn. Inside and outside completely smooth to enhance flow properties and allow easy cleaning and sterilization processes. Highly neutral in taste and odor, it preserves the organoleptic properties of the medium. Excellent resistance to ozone, ageing, weathering, as well as to hydrolysis and proliferation of bacteria. Curing-free material: Pharmasteel Press does not need any vulcanization process, therefore it prevents the risk of leaching of residues into the end product (peroxide or platinum volatile rests). Good chemical resistance to acids and alkaline solutions and impermeability. Food grade, according to EU 10/2011 (classes A, B, C, D1) and to FDA CFR-21- 177.2600. Compliant with the pharmaceutical standard USP CLASS VI.

• Ideal solution for suction and delivery of cosmetic, health care, food and pharmaceutical products; transfer of wines, milk and by-products, fruit juices, vinegar, spirits with up to 96% alcohol content, creams, soaps, aromas, pigments.



ARTÍCULOS DE LA MISMA SERIE · ITEMS IN THE SAME SERIES

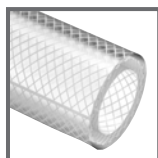

PHARMAPRESS



PHARMASTEEL

FICHA TÉCNICA · TECHNICAL DATA

PHARMASTEEL PRESS	Ø int.		Ø ext. out	Peso Weight	P.T. W.P.	P.R. B.P.	Vacío Vacuum	R. de curvatura Bending r.	Lg. Rollo Coil lgth.	Volume	Disponibilidad Availability
	mm	inches									
CÓDIGO/CODE	mm	inches	mm	g/m	bar	bar	m H ₂ O	mm	m	m ³	
HK010130023500*	13		23,5	310	17	51	10	65	60	0,050	su richiesta/on request*
HK010200032000*	20		32	495	13	39	10	100	60	0,123	su richiesta/on request*
HK010250037500*	25		37,5	640	12	36	10	125	60	0,159	su richiesta/on request*
HK010320044000*	32		44	750	11	33	9	160	60	0,218	su richiesta/on request*
HK010380051000*	38		51	945	10	30	9	190	30	0,202	su richiesta/on request*
HK010505065000*	51		65	1510	10	30	8	255	30	0,291	su richiesta/on request*
HK010630079000*	63		79	2035	10	30	8	315	30	0,385	su richiesta/on request*
HK010760091000*	76		91	2235	9	27	7	380	30	0,604	su richiesta/on request*
HK011020118000*	102		118	3030	7	21	7	510	20	0,801	su richiesta/on request*

* Diametri su richiesta per quantitativi minimi (MOQ), salvo disponibilità a magazzino · * Diameters available on request for minimum order quantities (MOQ), unless in stock

Los datos técnicos indicados se han medido a 23 °C y con una humedad del 50%
The technical data here reported have been measured at 23°C with 50% humidity

ES Manguera flexible de color blanco transparente, de silicona tratada con platino, con refuerzo textil y espiral de acero inoxidable

AISI 316L. Desarrollado para ofrecer un alto rendimiento en presión. El tubo extruido, con interior y exterior completamente lisos en silicona higiénica, reduce el riesgo de proliferación bacteriana y de permeación por parte de posibles residuos, lo que convierte a Sil-Life W en la solución ideal para un contacto higiénico con las sustancias transportadas. Altamente neutro al olor y al sabor, preserva las propiedades organolépticas de las sustancias transportadas. La cubierta inerte ofrece una excelente resistencia al ozono, al envejecimiento y a los agentes atmosféricos. El tubo se somete a un proceso de postcurado, que lo protege de la extracción de partículas volátiles contaminantes y garantiza el máximo grado de higiene. Acabado brillante y marcado con tinta alimentaria. Apto para el transporte de sustancias farmacéuticas según la normativa americana Pharmacopoeia, USP CLASS VI y Pharmacopoeia Europea 3.1.9.; no citotóxico según ISO 10993 ; apto para uso alimentario según FDA CFR 21 -177.2600, BFR alemana; Reg. UE 10/2011 (clases A, B, C, D1). Pruebas realizadas: pruebas de migración en simulante ácido y en simulante alcohólico al 20% y al 50%.

• Ideal para el transporte de productos críticos en los sectores farmacéutico, cosmético, biotecnológico y alimentario, donde se requiere pureza, elasticidad y buena flexibilidad. No apto para implantes en el cuerpo humano.

**A temperaturas constantes superiores a +100 °C, el rendimiento a presión disminuye cada 10 °C (para más información, póngase en contacto con nuestras oficinas).

EN White transparent platinum-cured silicone hose with a versatile and robust design, reinforced with polyester yarn and AISI 316L stainless steel spiral.

Engineered to offer high pressure and vacuum capabilities. Features: the ultra-smooth extruded tube made of high purity silicone compound reduces the risk of bacteria buildup and permeation of residues and makes Sil-Life W the ideal solution for hygienic contact with the medium while being transferred. The internal surface does not impart odor or taste and preserves the organoleptic properties of the product. Cover features: the inert cover withstands atmospheric attack, ozone, temperature variations, chemical substances. The hose undergoes certified post-curing treatment which guarantees no release of volatile polluting particles and safeguards the hygiene of the processing environment. Glossy finish with ink marking meeting food regulations. Compliant with American Pharmacopoeia, USP CLASS VI and European Pharmacopoeia 3.1.9.; non-cytotoxic, according to ISO 10993 ; for food delivery, it meets FDA, German BFR, as well as the EU 10/2011(classes A, B, C, D1). Executed Tests Migration tests in acid, alcohol 20% and alcohol 50% simulants.

• Ideal for critical product transfer in the pharmaceutical, cosmetic, biotech and food industries, where high purity, resilience and good flexibility are required. Not for implantation.

**In case of constant temperature exceeding +100°C, the pressure resistance decreases by 1% every additional 1°C. For further support, consult IPL.

SIL LIFE W

CÓD. WK · Ø mm 12,7-76,2

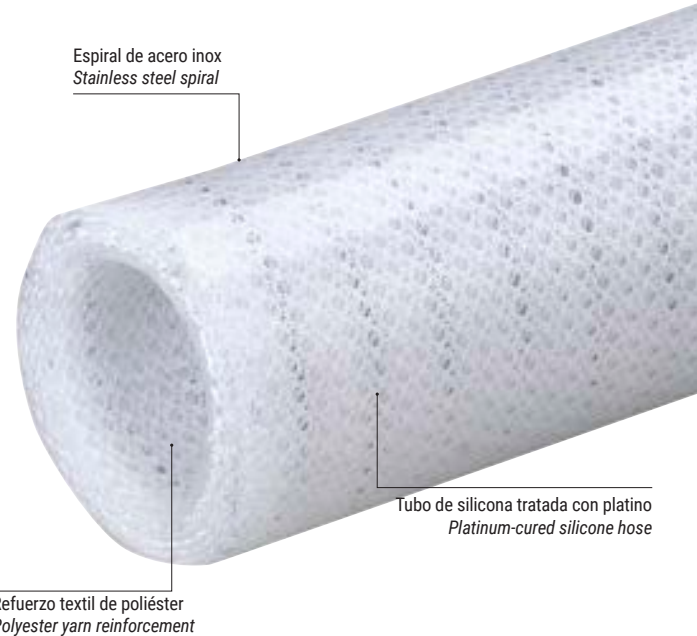

FICHA TÉCNICA · TECHNICAL DATA

SIL LIFE W	Ø int.		Ø ext. out	Peso Weight	P.T. W.P.	P.R. B.P.	Vacío Vacuum	R. de curvatura Bending r.	Lg. Rollo Coil lgth.	Volume	Disponibilidad Availability
	mm	inches									
CÓDIGO/CODE	mm	inches	mm	g/m	bar	bar	m H ₂ O	mm	m	m ³	
WK010127025100*	12,7	1/2	25,1	530	10	40	10	45	4	0,003	bajo pedido/on request*
WK010190031400*	19,05	3/4	31,4	700	10	40	10	65	4	0,004	bajo pedido/on request*
WK010254037800*	25,4	1	37,8	970	10	40	10	80	4	0,006	bajo pedido/on request*
WK010318044200*	31,8	1 1/4	44,2	1050	10	40	10	120	4	0,008	bajo pedido/on request*
WK010381050500*	38,1	1 1/2	50,5	1410	10	40	10	150	4	0,010	bajo pedido/on request*
WK010508063200*	50,8	2	63,2	1660	10	40	10	180	4	0,016	bajo pedido/on request*
WK010635075900*	63,5	2 1/2	75,9	2000	7	28	10	220	4	0,023	bajo pedido/on request*
WK010762088600*	76,2	3	88,6	2430	4	16	10	250	4	0,032	bajo pedido/on request*

* Diámetros bajo pedido para cantidades mínimas (MOQ), según disponibilidad en almacén · * Diameters available on request for minimum order quantities (MOQ), unless in stock

Los datos técnicos indicados se han medido a 23 °C y con una humedad del 50%
The technical data here reported have been measured at 23°C with 50% humidity

ES **Tubo translúcido de TPE-s de grado farmacéutico**, para bombas peristálticas, desarrollado para aplicaciones en ambientes farmacéuticos, cosméticos y alimentarios. El tubo de TPE extruido y de mínima porosidad reduce los riesgos de permeación. Altamente neutro en olores y sabores, preserva las propiedades organolépticas de las sustancias transportadas. Buena resistencia química a ácidos y soluciones alcalinas; goma versátil y resistente también al alcohol con una concentración máxima del 50%. Sensiblemente más impermeable que los elastómeros de silicona. Duración superior en bombas peristálticas, en comparación con productos equivalentes de la competencia (duración media >190 horas. Prueba realizada en bomba de tres lóbulos a 600 rpm). Fenómeno de espalación mínimo en los lóbulos de la bomba. Normas: ISO 10993-5 (no citotóxico) /ISO10993-4 (no hemolítico, métodos directo e indirecto)/USP <88> CLASE VI/USP <661> (Pruebas fisicoquímicas-plásticos)/Reglamento UE n.º 10/2011 (clases A, B, C, D1)/FDA CFR 21-177.2600. Material sin curado: IPL Crystal Clear-55 no requiere ningún proceso de vulcanización, lo que evita el riesgo de extracción de residuos de vulcanización en el producto final (restos volátiles de peróxido y platino).

• Solución ideal para bombas peristálticas en las industrias farmacéutica, cosmética y alimentaria. Aplicaciones típicas: dosificación de fluidos farmacéuticos, sistemas de llenado y dosificación estériles, cultivos celulares, procesos de síntesis, procesos de purificación y separación, aplicaciones en laboratorio, dosificación de jabones, cremas, detergentes. Dosificación de zumos de frutas, salsas, líquidos viscosos (jarabes), aguas y aguas purificadas. Para Dosificación de zumos de frutas, salsas, líquidos viscosos (jarabes), aguas y aguas purificadas. Para leche y productos con bajo contenido en grasa. Para dispensadores de bebidas. Soldable y sellable en caliente, incluso con otros materiales, sin necesidad de recurrir a elementos de conexión, lo que garantiza una estabilidad de flujo extrema.

EN **Translucent hygienic TPE pharma-grade tubing for peristaltic pumps** specifically engineered for applications within food, pharmaceutical, biotech and cosmetic industries. Tube features: the extruded, low porosity TPE tube reduces permeation problems. Highly neutral in taste and odor, it preserves the organoleptic properties of the medium. Good chemical resistance to acids and alkaline solutions. Versatile rubber resistant also to alcohols with max. 50% content. Much more impermeable than silicone elastomers. Superior working life on peristaltic pumps when compared with similar tubings of the competition (average working life >190 hours when tested on a 3 lobes pump with 600 turning/minute) and minimal spallation on pump heads. Standards: ISO 10993-5 (Non cytotoxic)/ISO10993-4 (Non haemolytic, direct and indirect methods)/USP <88> CLASS VI/USP <661> Physicochemical Tests-plastics/EU 10/2011 (classes A, B, C, D1)/FDA Reg. CFR 21-177.2600. Curing-free material: IPL Crystal Clear-55 does not need any vulcanization process, therefore it prevents the risk of leaching of curing agent residues into the end product (peroxide or platinum volatile rests).

• Ideal solution for peristaltic pumps working in the pharmaceutical, cosmetic and food sectors. Typical applications: dosing of pharmaceutical fluids, sterile filling and dispensing systems, cell culture media, synthetic processes, purification and separation processes, laboratory applications, dosing of soaps, cremes, detergents. Dosing of juices, alcohols, sauces, viscous fluids (syrops), waters and purified waters. For milk and low fat products. For dispensers of beverages. Heat sealable and quick welding of multiple lengths, which can be assembled without the need of connectors. This ensures the stability of the flow.

IPL CRISTAL -CLEAR-55

CÓD. CL N7/CL N9 · Ø mm 3,2-12,7



Tubo de TPE-S higiénico
TPE-S hygienic rubber hose

FICHA TÉCNICA · TECHNICAL DATA

IPL CRYSTAL CLEAR-55	Ø int.		Ø ext. out	Peso Weight	P.T. W.P.	Vacío Vacuum	R. de curvatura Bending r.	Lg. Rollo Coil lgth.	Volume	Packaging	Disponibilidad Availability
	mm	inches									
CLN90032006400*	3,2	1/8	6,4	20	0,9	640	12,8	15,2	0,006	min 10 boxes	bajo pedido/on request*
CLN90032008000*	3,2	1/8	8	40	1,1	680	12,8	15,2	0,006	min 10 boxes	bajo pedido/on request*
CLN90048008000*	4,8	3/16	8	30	0,9	540	19,2	15,2	0,006	min 10 boxes	bajo pedido/on request*
CLN90048009500*	4,8	3/16	9,6	50	0,9	540	19,2	15,2	0,006	min 10 boxes	bajo pedido/on request*
CLN90063009500*	6,35	1/4	9,55	35	0,7	410	31,75	15,2	0,006	min 10 boxes	bajo pedido/on request*
CLN90063011100*	6,35	1/4	11,15	60	1,1	640	31,75	15,2	0,006	min 10 boxes	bajo pedido/on request*
CLN90063012700*	6,35	1/4	12,75	85	1,2	680	38,1	15,2	0,006	min 10 boxes	bajo pedido/on request*
CLN90079011100*	7,9	5/16	11,1	40	0,6	260	55,3	15,2	0,006	min 10 boxes	bajo pedido/on request*
CLN90079012700*	7,9	5/16	12,7	70	0,9	450	63,2	15,2	0,006	min 10 boxes	bajo pedido/on request*
CLN90095012700*	9,5	3/8	12,7	50	0,5	225	66,5	15,2	0,006	min 10 boxes	bajo pedido/on request*
CLN90095014300*	9,5	3/8	14,3	80	1	600	52,25	15,2	0,030	min 10 boxes	bajo pedido/on request*
CLN70095012700*	9,5	3/8	12,7	50	0,5	225	66,5	7,5	0,006	min 15 boxes	bajo pedido/on request*
CLN70095014300*	9,5	3/8	14,3	80	1	600	52,25	7,5	0,030	min 15 boxes	bajo pedido/on request*
CLN70095015900*	9,5	3/8	15,9	115	1	600	52,25	7,5	0,030	min 15 boxes	bajo pedido/on request*
CLN70127017500*	12,7	1/2	17,5	100	0,6	430	76,2	7,5	0,030	min 15 boxes	bajo pedido/on request*
CLN70127019100*	12,7	1/2	19,1	140	0,9	410	76,2	7,5	0,030	min 15 boxes	bajo pedido/on request*

* Diámetros bajo pedido para cantidades mínimas (MOQ), según disponibilidad en almacén · * Diameters available on request for minimum order quantities (MOQ), unless in stock

Los datos técnicos indicados se han medido a 23 °C y con una humedad del 50%
The technical data here reported have been measured at 23°C with 50% humidity



ARIANNA TA

CUMPLE PLENAMENTE LOS REQUISITOS PARA EL CONTACTO CON ALIMENTOS, SEGÚN LA NORMATIVA AMERICANA, ADEMÁS DE LA EUROPEA UE 10/2011 (CLASES A, B, C, D1)

IT FULLY COMPLIES WITH FOOD CONTACT REQUIREMENTS, IN ACCORDANCE WITH US REGULATIONS AND EU 10/2011 (CLASSES A, B, C, D1)

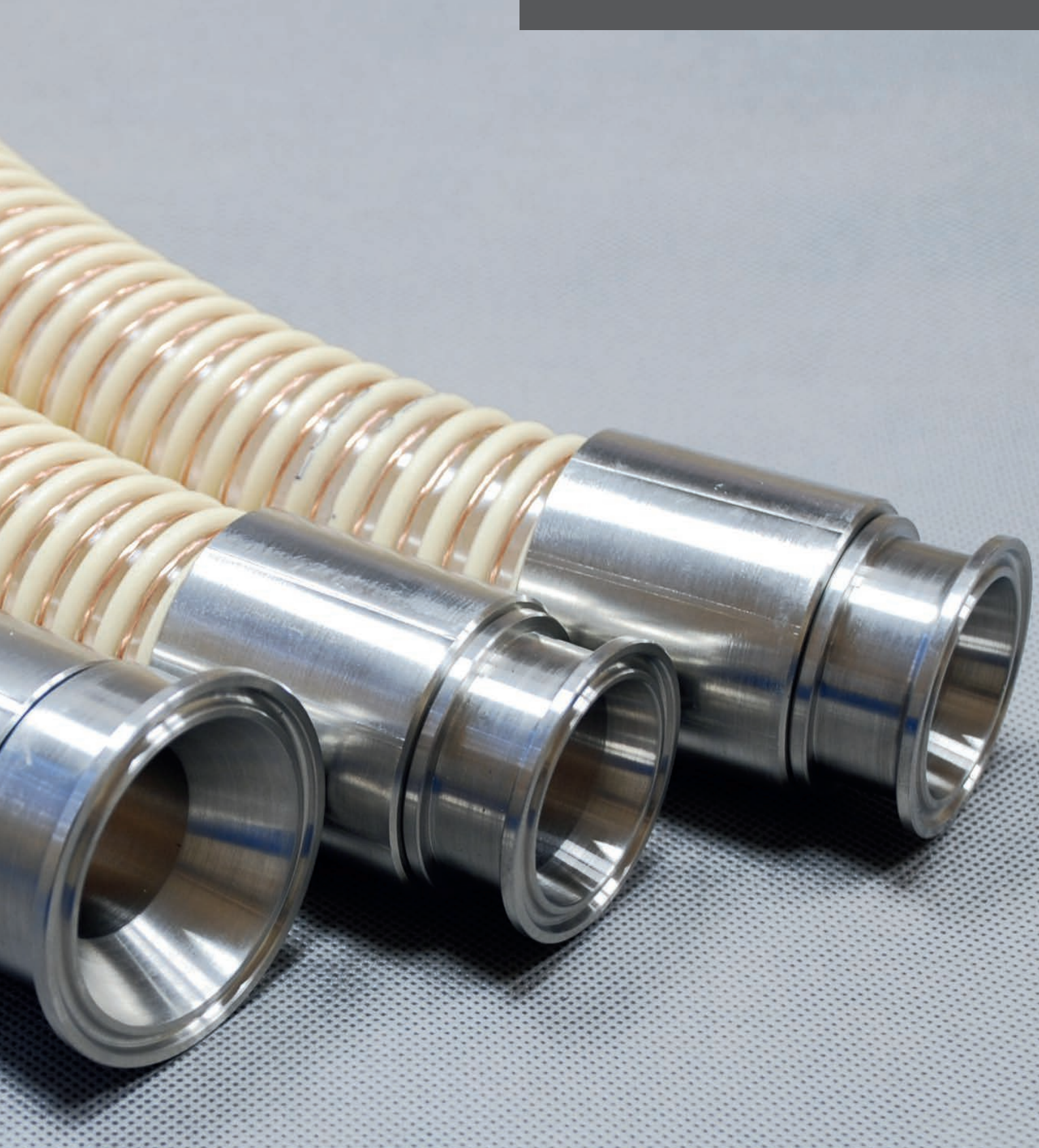

**SISTEMAS
DE CONEXIÓN
CONNECTING SYSTEMS**



SISTEMAS DE CONEXIÓN CONNECTING SYSTEMS



Con el fin de garantizar una conexión segura y eficiente de nuestras mangueras, ofrecemos una gama completa de racores y sistemas de conexión diseñados para diferentes aplicaciones industriales. Desde soluciones estándar hasta sistemas de alta estanqueidad, nuestros racores se seleccionan para asegurar compatibilidad, resistencia y facilidad de instalación.

Sea cual sea el sector (alimentario, químico, industrial o agrícola), tenemos la solución ideal para un montaje fiable y eficaz.

To ensure a secure and efficient connection for our flexible hoses, we offer a comprehensive range of fittings and connection systems designed for various industrial applications. From standard solutions to high-sealing systems, our fittings are carefully selected to guarantee compatibility, durability, and ease of installation. Whether in the food, chemical, industrial, or agricultural sector, we provide the ideal solution for a reliable and high-performance assembly.

ABRAZADERAS DOBLE PUENTE W2
CLAMP BS 4825
MORDAZAS REUTILIZABLES
ESPIRAL

ES Banda de acero inox 430, tornillos de acero galvanizado con tratamiento de galvanización blanca trivalente, exento de cromo VI (según Dir. EU RoHS). Banda con cajón plegable que garantiza una extrema versabilidad y rapidez en el utilizo, especialmente en tubos de gran diámetro. La banda es completamente dentada con bordes redondeados para proteger los tubos de posibles daños.

• Instalaciones de acondicionamiento, ventilación y aspiración.

EN 430 SS band and housing, RoHS compliant zinc plated screw. Tilting housing worm-drive clamps guarantee versatile and quick application especially on large diameter hoses. The toothed band and bevelled edges protect the hose from damages.

• Air conditioning, ventilation systems and suction plants.

ABRAZADERAS DOBLE PUENTE W2

DOUBLE BRIDGE W2

CÓD. F2 W2



CÓDIGO	RANGO DIÁMETRO	ANCURA BANDA	
CODE	RANGE Ø	BAND WIDTH	
	mm	mm	
F2 W2 076.0 090.0	75	9	
	76	9	
	80	9	
	82	9	
	89	9	
	90	9	
F2 W2 100.0 127.0	100	9	
	102	9	
	104	9	
	110	9	
	115	9	
	118	9	
	120	9	
	122	9	
	125	9	
	127	9	
	F2 W2 130.0 190.0	130	9
		140	9
150		9	
152		9	
160		9	
165		9	
170		9	
175		9	
180		9	
182		9	
F2 W2 200.0 230.0		200	9
		203	9
	205	9	
	206	9	
	210	9	
	220	9	
	225	9	
	228	9	
	250	9	
	F2 W2 250.0 330.0	254	9
257		9	
265		9	
274		9	
279		9	
300		9	
305		9	
315		9	
320		9	
325		9	
F2 W2 350.0 410.0	350	9	
	355	9	
	356	9	
	400	9	
	406	9	

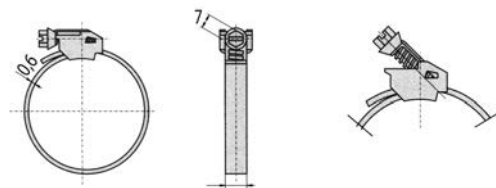

Disponible para los siguientes rangos, en diámetros no inferiores a 14 mm:
Available for the following product ranges, for the sizes with pitch rating not inferior to 14 mm:

VZ 01 - ZR 01 - VT 01 - W4 01 - VR FR - VM FR - VB 01 - VK 01 - EB 01 - VO 01 - VC 01 - VI 01 - TR 01 - H1 01 - N9 ET - N9 01 - N7 01 - N5 01 - VZ 01 - ZR 01 - VT 01 - W4 01 - VR FR - VM FR - VB 01 - VK 01 - EB 01 - VO 01 - VC 01 - VI 01 - TR 01 - H1 01 - N9 ET - N9 - N7 - N7 ET - N5 - N5 ET

Es responsabilidad del usuario verificar y confirmar la idoneidad del sistema conectado y su aplicación.
IPL declina toda responsabilidad en caso de uso indebido de sus sistemas y cuando el montaje sea realizado por terceros.

It is responsibility of the user verify and confirm the suitability of the assembled system and relative application.
IPL declines any responsibility for a misapplication of its assembled systems and where its hoses have been fitted by third parties.

*Disponible bajo pedido, para cantidades a convenir con el departamento de ventas.
*Available on request, contact our sales office for more info and quantities.

Los datos técnicos indicados se han medido a 23 °C y con una humedad del 50%
The technical data here reported have been measured at 23°C with 50% humidity

ES Sistema de conexión constituido por una unión clamp BS 4825
Material: **acero inox 316 L**. Disponible bajo pedido unión DIN
11851 y otros modelos.

• Industria alimentaria y farmacéutica, allí donde es necesario un nivel alto de estándar higiénico.

EN Connecting systems: clamps BS 4825

Material: **stainless steel 316 L**

• food and pharmaceutical industries, where high hygienic standards are required.



CLAMP BS 4825



FICHA TÉCNICA · TECHNICAL DATA

CLAMP REF.	Ø INT. DE TUBO		Ø FLANGIA		HOSE BARB ID
	HOSE INS. Ø		Ø TC		
inch	mm		mm		mm
1/2"	13		25,1		10,0
3/4"	20		25,1		15,6
1"	25		50,4		19,5
1" 1/2	38		50,4		32,0
2"	50,8		64,0		44,0

Es responsabilidad del usuario verificar y confirmar la idoneidad del sistema conectado y su aplicación.
IPL declina toda responsabilidad en caso de uso indebido de sus sistemas y cuando el montaje sea realizado por terceros.

It is responsibility of the user verify and confirm the suitability of the assembled system and relative application.
IPL declines any responsibility for a misapplication of its assembled systems and where its hoses have been fitted by third parties.

*Disponible bajo pedido, para cantidades a convenir con el departamento de ventas.
*Available on request, contact our sales office for more info and quantities.

Los datos técnicos indicados se han medido a 23 °C y con una humedad del 50%
The technical data here reported have been measured at 23°C with 50% humidity

ES Sistema de conexión: **mordazas con tornillos, reutilizables según EN 14420 (DIN 2817), en acero inoxidable 316L o aluminio**
 • Industrias alimentaria y farmacéutica, donde se requiere un alto nivel de higiene.

EN Connection system: **ferrules with screws, reusable according to EN 14420 (DIN 2817), made of stainless steel 316 L or aluminium.**
 • food and pharmaceutical industries, where high hygienic standards are required.

MORDAZAS REUTILIZABLES REUSABLE FERRULES

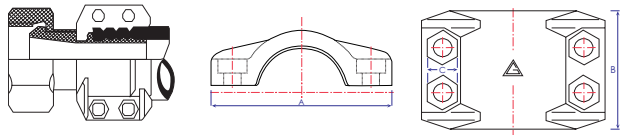

FICHA TÉCNICA · TECHNICAL DATA

MANGUERAS HOSES	Ø MIN-MAX	DIMENSIÓN DIMENSION		BULLONE BOLT		MATERIAL
		A	B	Longitud / length	C	MATERIAL
13x23,5	22-24	56	50	M6X20	10,7	Aluminio/acero inoxidable 316 L Aluminium/stainless steel 316 L
20x32	30x33	65	50	M6X20	10,7	Aluminio/acero inoxidable 316 L Aluminium/stainless steel 316 L

Es responsabilidad del usuario verificar y confirmar la idoneidad del sistema conectado y su aplicación.
 IPL declina toda responsabilidad en caso de uso indebido de sus sistemas y cuando el montaje sea realizado por terceros.

It is responsibility of the user verify and confirm the suitability of the assembled system and relative application.
 IPL declines any responsibility for a misapplication of its assembled systems and where its hoses have been fitted by third parties.

*Disponibile bajo pedido, para cantidades a convenir con el departamento de ventas.
 *Available on request, contact our sales office for more info and quantities.

Los datos técnicos indicados se han medido a 23 °C y con una humedad del 50%
 The technical data here reported have been measured at 23°C with 50% humidity

ES Espiral de PVC rígido (de color rojo), especialmente diseñada para adaptarse entre las espirales de refuerzo de la manguera, siguiendo su paso. El montaje es rápido y sencillo, gracias a que la abrazadera descansa sobre una superficie lisa.

• Aplicaciones: Se utiliza en mangueras de la serie Spiralpress, con cód. SC EN, para mangueras spiralpress ENO, spiralpress WT y spiralpress OIL.

EN Red rigid PVC banding coil, specially designed to fit into the area between the reinforcing spirals of the hose, following its pitch. As a result, fitting is quicker and easier, as the band rests on a smooth surface.

• Used on Spiralpress series hoses and available on the whole diameter range.

ESPIRAL BANDING COIL

CÓD. SC EN Ø mm 38-254

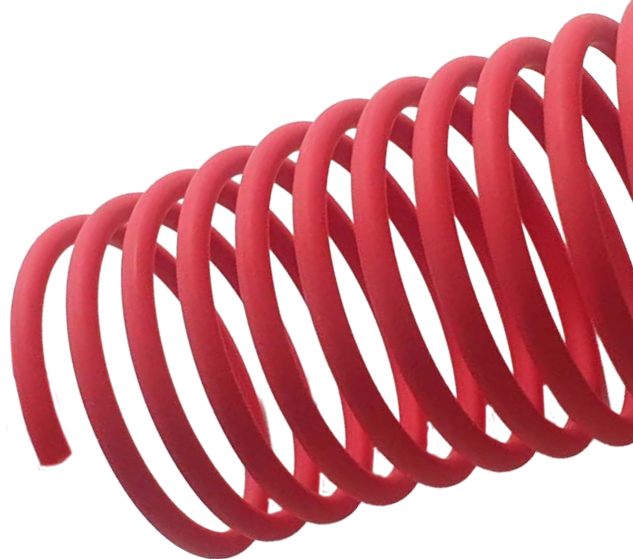

FICHA TÉCNICA · TECHNICAL DATA

ESPIRAL BANDING COIL	Ø INT.		Peso/Weight	Lg./Lgth.
	mm	INCHES		
CÓDIGO/CODE			g/m	mm
SCEN0380000000	38,1	1 1/2	310	153
SCEN0400000000	40		305	152
SCEN0500000000	50		470	180
SCEN0508000000	50,8	2	475	180
SCEN0600000000	60		505	203
SCEN0760000000	76,2	3	835	225
SCEN0800000000	80		1050	225
SCEN1000000000	100		1200	240
SCEN1020000000	101,6	4	1255	240
SCEN1270000000	127	5	1460	292,5
SCEN1520000000	152,4	6	2170	322,5
SCEN2030000000	203,2	8	3455	375
SCEN2540000000	254	10	4475	405

Los datos técnicos indicados se han medido a 23 °C y con una humedad del 50%. *The technical data here reported have been measured at 23°C with 50% umidity.*
 *Disponibile su richiesta, per quantitativi da concordare con l'ufficio vendite. **Available on request, contact our sales office for more info and quantities.*



INFORMACIÓN TÉCNICA

TECHNICAL APPENDIX

GUÍA DE SELECCIÓN DE MANGUERAS

HOSE SELECTION GUIDE

ESTRUCTURA DE LA MANGUERA/CONSTRUCTION																		
TUBO	CÓD.	PÁG.	TPU EST	TPU ET	PVC-P	PVC/NBR	BIO PVC	TPE-S	SILICONA	OTROS	ESPIRAL DE ACERO	ESPIRAL DE ACERO INOX	ESPIRAL DE PVC	HILO DE POLIÉSTER	INTERIOR LISO	TRANSP.	PARED AS	AS CON HILO DE COBRE
HOSE	CODE	PAG.	TPU EST	TPU ET	PVC-P	PVC/NBR	BIO PVC	TPE-S	SILICONE	OTHER	STEEL SPIRAL	INOX SPIRAL	PVC SPIRAL	POLYESTER YARN	SMOOTH	CLEAR	AS WALL	AS COPPER WIRE
APOLLO BUNA	AY 01	64				✓							✓		✓			✓
APOLLO IDRO BUNA	AI 01	65				✓							✓		✓			✓
APOLLO NL1	A1 01	76			✓								✓		✓			✓
APOLLO OIL	OI 01	63				✓							✓		✓			✓
APOLLO SE	AX 01	75			✓								✓		✓			✓
APOLLO SUPERFLEX	AS 01	77				✓							✓		✓			✓
APOLLO SUPERFLEX 2	SF 01	78				✓							✓		✓			✓
APOLLO TOTAL	TL 01	79				✓							✓		✓			✓
AQUAPOOL	QP	86			✓								✓		✓			
AQUAPOOL CHLORINE RESISTANT	QPHR	87			✓								✓		✓			
ARGO	GO 02	34											✓		✓			✓
ARIANNA 20 BAR	YV	91			✓									✓	✓			
ARIANNA 40 BAR	YQ	92			✓									✓	✓			
ARIANNA 80 BAR	YO	93			✓									✓	✓			
ARIANNA BIO	B1	116					✓							✓	✓	✓		
ARIANNA MULTIPURPOSE	MURX	94			✓									✓	✓			
ARIANNA PU	AU	35	✓											✓	✓			
ARIANNA TA	A5	117			✓									✓	✓	✓		
ARIANNA TA FUEL	AT 11	70			✓									✓	✓			
BACCO	BF 01	124			✓								✓		✓	✓		✓
CLEANWASH	YO CH	118			✓									✓	✓			
CRISTALLO	CR	119			✓										✓	✓		
CRYSTAL CLEAR-55	CL N7/ CL N9	133						✓							✓			
EOLO	EO 01	41			✓								✓		✓			✓
EOLO CLIP HYPALON	EY	48							✓	✓								
EOLO HT 180°C	H1	46	✓											✓				
EOLO HT 400°C	H4	49								✓	✓							
EOLO HT 450°C	H5	50								✓	✓							
EOLO L	EL 01	40			✓								✓		✓			✓
EOLO PU AF	FF 01	59	✓										✓		✓	✓		✓
EOLO PU EST	OU 01	28	✓										✓		✓	✓		✓
EOLO PU EST ASW	OU 86	29	✓										✓		✓	✓	✓	✓
EOLO PU FOOD	EU 01	106		✓									✓		✓	✓		✓
EOLO PUP EST	OP 01	30	✓										✓		✓	✓		✓
EOLO PUP FOOD	EP 01	107		✓									✓		✓	✓		✓
EOLO PVC AF	EF 75	60			✓								✓		✓			✓
EOLO SE	EE 01	42			✓								✓		✓			✓
EOLO SL	ES	39			✓								✓		✓			
EOLO TERMORESISTENTE	TR 01	45			✓						✓			✓				
GIOVE SE	GI 06	83			✓								✓		✓			✓
MARTE A.O.	MT 01	68			✓								✓		✓			✓
MERCURIO L	ML 01	95			✓										✓			
MERCURIO M	MM 01	96			✓										✓			
NAUTILUS ODOR PROOF	LU	89			✓								✓		✓			
NETTUNO	NQ 01	121			✓								✓		✓	✓		✓
NETTUNO ENO	NQ EN	123			✓								✓		✓	✓		✓
NETTUNO PU	NR 01	122		✓	✓								✓		✓	✓		✓
NETTUNO SE	NX NF	90			✓								✓		✓	✓		✓
NEXT 07	N7	25	✓									✓			✓	✓	✓	
NEXT 07 AF	N7 04	58		✓								✓			✓	✓	✓	
NEXT 07 ET	N7 ET	103		✓								✓			✓	✓	✓	
NEXT 09	N9	26	✓									✓			✓	✓	✓	
NEXT 09 ET	N9 ET	104		✓								✓			✓	✓	✓	

PROPIEDADES FÍSICAS Y MECÁNICAS PHYSICAL AND MECHANICAL PROPERTIES

PROPIEDADES FÍSICAS Y MECÁNICAS/PHYSICAL AND MECHANICAL PROPERTIES										
TUBO	CÓDIGO	FLEXIBLE	RESISTENCIA AL APLASTAMIENTO	HT	AUTOEXTINGUIBLE	RESISTENCIA A LA ABRASIÓN	RESISTENCIA A LOS MICROBIOS	RESISTENCIA A LA HIDRÓLISIS	CALIDAD ALIMENTARIA	CALIDAD PHARMA
HOSE	CODE	FLEX	CRUSH PROOF	HT	FLAME RET.	ABRASION RES.	MICROBES RES.	HYDROLYSYS RES.	FOOD GRADE	PHARMA GRADE
APOLLO BUNA	AY 01	***	***			**				
APOLLO IDRO BUNA	AI 01	***	***			**				
APOLLO NL1	A1 01	***	***			**				
APOLLO OIL	OI 01	***	***			**				
APOLLO SE	AX 01	***	***			**				
APOLLO SUPERFLEX	AS 01	****	***			**				
APOLLO SUPERFLEX 2	SF 01	****	***			**				
APOLLO TOTAL	TL 01	****	***			**				
AQUAPOOL	QP	***	***			**				
AQUAPOOL CHLORINE RESISTANT	QPHR	***	***			**				
ARGO	GO 02	**	****			****	X	X		
ARIANNA 20 BAR	YV	****				**				
ARIANNA 40 BAR	YQ	****				**				
ARIANNA 80 BAR	YO	****				**				
ARIANNA BIO	B1	****				**			X	
ARIANNA MULTIPURPOSE	MURX	****				**				
ARIANNA PU	AU	****				****				
ARIANNA TA	A5	****				**			X	
ARIANNA TA FUEL	AT 11	****				**				
BACCO	BF 01	***	***			**			X	
CLEANWASH	YO CH	****				**			X	
CRISTALLO	CR	****							X	
CRYSTAL CLEAR-55	CL N7/CL N9	****	**			**	X	X	X	X
EOLO	EO 01	****				**				
EOLO CLIP HYPALON	EY	****	**	X		**				
EOLO HT 180°C	H1	****		X	X	**				
EOLO HT 400°C	H4	****	**	X		**				
EOLO HT 450°C	H5	****	**	X		**				
EOLO L	EL 01	****				**				
EOLO PU AF	FF 01	****			X	****	X	X		
EOLO PU EST	OU 01	****				****				
EOLO PU EST ASW	OU 86	****				****				
EOLO PU FOOD	EU 01	****				****	X	X	X	
EOLO PUP EST	OP 01	****				****				
EOLO PUP FOOD	EP 01	****				****	X	X	X	
EOLO PVC AF	EF 75	****	**		X	**				
EOLO SE	EE 01	****				**				
EOLO SL	ES	****				**				
EOLO TERMORESISTENTE	TR 01	****		X	X	**				
GIOVE SE	GI 06	**	***			**				
MARTE A.O.	MT 01	**	***			**				
MERCURIO L	ML 01	***	***					X		
MERCURIO M	MM 01	***	***					X		
NAUTILUS ODOR PROOF	LU	***	***			**				
NETTUNO	NQ 01	***				**			X	
NETTUNO ENO	NQ EN	***				**			X	
NETTUNO PU	NR 01	***	***			****	X	X	X	
NETTUNO SE	NX NF	****	**			**				
NEXT 07	N7	****	**			****		X		
NEXT 07 AF	N7 04	****	**		X	****	X	X		
NEXT 07 ET	N7 ET	****	**			****	X	X	X	
NEXT 09	N9	****	**			****		X		
NEXT 09 ET	N9 ET	****	**			****	X	X	X	

GUÍA DE SELECCIÓN DE MANGUERAS

HOSE SELECTION GUIDE

ESTRUCTURA DE LA MANGUERA/CONSTRUCTION

TUBO	CÓD.	PÁG.	TPU EST	TPU ET	PVC-P	PVC/NBR	BIO PVC	TPE-S	SILICONA	OTROS	ESPIRAL DE ACERO	ESPIRAL DE ACERO INOX	ESPIRAL DE PVC	HILO DE POLIÉSTER	INTERIOR LISO	TRANSP.	PARED AS	AS CON HILO DE COBRE
HOSE	CODE	PAG.	TPU EST	TPU ET	PVC-P	PVC/NBR	BIO PVC	TPE-S	SILICONE	OTHER	STEEL SPIRAL	INOX SPIRAL	PVC SPIRAL	POLYESTER YARN	SMOOTH	CLEAR	AS WALL	AS COPPER WIRE
NEXT 15	N5	27	✓								✓				✓	✓	✓	
NEXT 15 ET	N5 ET	105		✓								✓			✓	✓	✓	
PHARMAPRESS	HA	129						✓						✓	✓	✓		
PHARMASTEEL	HS	130						✓				✓			✓	✓		
PHARMASTEEL PRESS	HK	131						✓				✓		✓	✓	✓		
PLUTONE A	PY 01	109			✓						✓				✓	✓		
PLUTONE A SE	PY 06	110			✓						✓				✓	✓		
PLUTONE BIO	B2	114					✓				✓				✓	✓		
PLUTONE PRESS FOOD	PF	115						✓			✓			✓	✓			
PLUTONE PRESS CHEMICAL	PK	66						✓			✓			✓	✓			
PLUTONE PRESS OIL	PH	113				✓					✓			✓	✓			✓
PLUTONE PRESS BIO	B3	67					✓				✓			✓	✓	✓		
PLUTONE PU	PQ	112		✓								✓			✓	✓		
PLUTONE PRESS PU	PN	82		✓								✓		✓	✓	✓		
PLUTONE PRESS WATER	PW	111			✓						✓			✓	✓			
SATURNO IDRO SE	SI 06	88			✓								✓		✓	✓		
SATURNO L	XL 01	84			✓								✓		✓	✓		
SATURNO L SE	XL 06	85			✓								✓		✓	✓		
SATURNO YELLOW	SY	120			✓								✓		✓	✓		
SIL LIFE W	WK	132							✓			✓		✓	✓			
SILDUCT 2S	P435	51							✓	✓	✓				✓			
SPIRALPRESS ENO	BS EN	125			✓								✓	✓	✓	✓		
SPIRALPRESS OIL	SQ	69			✓						✓			✓	✓			
SPIRALPRESS WT	WT	80			✓						✓			✓	✓	✓		
TRITON	TN	81			✓								✓		✓	✓		
URANO HD SUPER	UH 01	33	✓		✓								✓		✓			✓
URANO PU	UR 01	32	✓		✓								✓					✓
VULCANO® 09 AF	U9 01	99		✓							✓					✓	✓	
VULCANO® AF PLUS	UF 07	56		✓							✓					✓	✓	
VULCANO® 04 ET	VE	99		✓							✓					✓	✓	
VULCANO® 09 EST	VB	18	✓								✓					✓		
VULCANO® 09 EL	EB	22	✓								✓							
VULCANO® 09 ET	VK	100		✓							✓					✓	✓	
VULCANO® 12 ET	VO	101		✓							✓					✓	✓	
VULCANO® 15 EL	EC	23	✓								✓							
VULCANO® 15 ET	VI	102		✓							✓					✓	✓	
VULCANO® 15 EST	VC	19																
VULCANO® M FR	VM FR	16	✓								✓					✓		
VULCANO® PVC AF	VP 04	57			✓						✓							
VULCANO® R FR	VR FR	17	✓								✓					✓		
VULCANO® S1	W4	15	✓								✓					✓		
VULCANO® SC 1,75	VJ	24	✓								✓					✓		
VULCANO® SC 0,75	UT	24		✓							✓							
VULCANO® SC 1,5	VQ	24		✓							✓					✓		
VULCANO® STONE	TH 01	20	✓								✓				✓	✓		
VULCANO® STONE PLUS	TH 07	21	✓								✓				✓	✓		
VULCANO® TPR-A	VT	47						✓			✓							
VULCANO® Z	VZ	13	✓								✓					✓		
VULCANO® ZR	ZR	14	✓								✓					✓		
ZEUS PU EST	OZ 01	31	✓										✓		✓	✓		✓
ZEUS PU FOOD	ZE 01	108		✓									✓		✓	✓		✓

PROPIEDADES FÍSICAS Y MECÁNICAS PHYSICAL AND MECHANICAL PROPERTIES

PROPIEDADES FÍSICAS Y MECÁNICAS/PHYSICAL AND MECHANICAL PROPERTIES										
TUBO	CÓDIGO	FLEXIBLE	RESISTENCIA AL APLASTAMIENTO	HT	AUTOEXTINGUIBLE	RESISTENCIA A LA ABRASIÓN	RESISTENCIA A LOS MICROBIOS	RESISTENCIA A LA HIDRÓLISIS	CALIDAD ALIMENTARIA	CALIDAD PHARMA
HOSE	CODE	FLEX	CRUSH PROOF	HT	FLAME RET.	ABRASION RES.	MICROBES RES.	HYDROLYSYS RES.	FOOD GRADE	PHARMA GRADE
NEXT 15	N5	****	**			****		X		
NEXT 15 ET	N5 ET	****	**			****	X	X	X	
PHARMAPRESS	HA	****				**			X	X
PHARMASTEEL	HS	****				**			X	X
PHARMASTEEL PRESS	HK	****				**			X	X
PLUTONE A	PY 01	***	***			**			X	
PLUTONE A SE	PY 06	****	***			**			X	
PLUTONE BIO	B2	****	***			**			X	
PLUTONE PRESS FOOD	PF	***	***			**			X	
PLUTONE PRESS CHEMICAL	PK	***	****			**				
PLUTONE PRESS OIL	PH	****	***			**				
PLUTONE PRESS BIO	B3	***	***			**			X	
PLUTONE PU	PQ	***	***			****	X	X	X	
PLUTONE PRESS PU	PN	***	***			****	X	X	X	
PLUTONE PRESS WATER	PW	****	***			**				
SATURNO IDRO SE	SI 06	****	***			**				
SATURNO L	XL 01	**	**			**			X	
SATURNO L SE	XL 06	**	**			**				
SATURNO YELLOW	SY	**	**			**			X	
SIL LIFE W	WK	***	***	X		**	X	X	X	X
SILDUCT 2S	P435	****	**	X		**				
SPIRALPRESS ENO	BS EN	***	****			**			X	
SPIRALPRESS OIL	SQ	***	****			**				
SPIRALPRESS WT	WT	***	****			**			X	
TRITON	TN	***	****			****		X		
URANO HD SUPER	UH 01	**	****			****	X	X		
URANO PU	UR 01	**	****			****	X	X		
VULCANO® 09 AF	U9 01	****	**		X	****	X	X		
VULCANO® AF PLUS	UF 07	****	**		X	****	X	X		
VULCANO® 04 ET	VE	****	**			****	X	X	X	
VULCANO® 09 EST	VB	****	**			****				
VULCANO® 09 EL	EB	****	**			***				
VULCANO® 09 ET	VK	****	**			****	X	X	X	
VULCANO® 12 ET	VO	****	**			****	X	X	X	
VULCANO® 15 EL	EC	****	**			***				
VULCANO® 15 ET	VI	****	**			****	X	X	X	
VULCANO® 15 EST	VC	****	**			****				
VULCANO® M FR	VM FR	****	**			****				
VULCANO® PVC AF	VP 04	****	**		X	**				
VULCANO® R FR	VR FR	****	**			****				
VULCANO® S1	W4	****	**			****				
VULCANO® SC 1,75	VJ	****	**			****	X	X		
VULCANO® SC 0,75	UT	****	**			****	X	X		
VULCANO® SC 1,5	VQ	****	**			****	X	X		
VULCANO® STONE	TH 01	**	****			****	X	X		
VULCANO® STONE PLUS	TH 07	**	****			****	X	X		
VULCANO® TPR-A	VT	****	**			**				
VULCANO® Z	VZ	****	**			****				
VULCANO® ZR	ZR	****	**			****				
ZEUS PU EST	OZ 01	****	**			****				
ZEUS PU FOOD	ZE 01	****	**			****	X	X	X	

POLIURETANO A BASE DE ÉSTER Y A BASE DE ÉTER

El poliuretano es uno de los polímeros con mayor grado de resistencia a la abrasión. En las mangueras esto es una consecuencia del paso de material de diferente naturaleza, forma y tamaño a alta velocidad. El poliuretano a base de éster ofrece el mayor rendimiento en estos términos, mejor que el poliuretano a base de éter, que por otra parte ofrece una excelente resistencia a los microbios y al fenómeno de la hidrólisis, que típicamente suele producirse como consecuencia del transporte de material húmedo o mojado. El poliuretano atacado por microorganismos pierde su elasticidad y resistencia, deshaciéndose en poco tiempo. La preferencia es por el poliuretano a base de éster cuando se requiere el máximo rendimiento contra la abrasión y si se transportan polvos y gránulos secos y poliuretano a base de éter cuando el peligro de formación de microbios es altamente probable, como en el caso de los gránulos y polvos húmedos, en sector de la limpieza de calles y los procesos que involucran tierra, grava, arena.

POLIURETANO CONDUCTIVO

El poliuretano puede enriquecerse con aditivos accesorios que potencian sus propiedades. En este caso, a la materia prima se le añade «negro de humo», lo que confiere al poliuretano una resistencia eléctrica permanente de $R < 10^4$ ohm/metro.

El tubo resulta totalmente electroconductor, en línea con los requisitos establecidos por la normativa internacional ATEX, que regula los ambientes y equipos con riesgo de explosión. Por lo tanto, el tipo de tubo flexible electroconductor es el preferido si se transportan sustancias especialmente propensas a crear daños eléctricos si se transportan a gran velocidad.

GOMA TERMOPLÁSTICA (TPE-S)

Los elastómeros termoplásticos libres, en TPE o gomas termoplásticas, son na clase de copolímeros, es decir, una mezcla polimérica (generalmente un plástico y un caucho) con propiedades tanto termoplásticas como elastoméricas. Los elastómeros termoplásticos son reciclables ya que pueden ser moldeados, extruidos y reutilizados como plástico. Las gomas termoplásticas (TPE-S) garantizan la máxima pureza. Los elastómeros termoplásticos utilizados no requieren ningún proceso de vulcanización, con lo que se evita el riesgo de extracción de partículas volátiles y residuos de vulcanización en el producto final (fenómeno llamado "lixiviación"); se diferencian de otros materiales, para los cuales la extracción de partículas volátiles a altas temperaturas es inevitable. Esto resulta en un riesgo mínimo de contaminación, hinchazón, formación de depósitos pegajosos invisibles en las superficies. Entre las ventajas de usar TPE incluyen:

- Resistencia al envejecimiento atmosférico (UV, ozono,...)
- Resistencia a la temperatura;
- Resistencia a la abrasión y desgarró
- Memoria elástica y procesabilidad excelente
- transparencia, neutralidad del olor y el sabor del TPE permite un procesamiento altamente higiénico de productos farmacéuticos y alimentarios como leche, yogur, zumos de fruta, bebidas vinos, licores y sustancias con una concentración de alcohol de hasta el 96%, salvaguardando la salud del consumidor, que puede contar con un sistema seguro y no contaminado.
- Por último, los elastómeros termoplásticos sin curado utilizados por IPL ahorran costes y energía durante el proceso de producción, reduciendo las emisiones de CO₂ a la atmósfera

PVC-NBR

El PVC-NBR es una mezcla plastomérica/elastomérica que combina la buena resistencia química y la excelente estabilidad térmica del PVC con la flexibilidad y la resistencia a los aceites del elastómero nitrílico (NBR). Esta combinación confiere al material una elevada robustez mecánica, una excelente resistencia a la abrasión y una flexibilidad constante en un amplio intervalo de temperaturas. El PVC-NBR garantiza además una buena impermeabilidad a los gases y una elevada durabilidad en aplicaciones industriales exigentes.

ESTER AND ETHER BASED POLYURETHANE

Polyurethane is one of the most abrasion resistant polymers. As regards flexible hoses, abrasion is the result of the passage at high speed of media of different kind, shape and material. Ester-based Polyurethane offers the top performance in terms of abrasion resistance, better than that of ether-based Polyurethane. On the other hand ether-based Polyurethane offers an excellent resistance to microbes attacks and hydrolysis phenomenon, which often occur as a consequence of delivering humid or wet materials. When attacked by microbes, Polyurethane loses its flexibility and resistance properties, crumbling in a short time. On one hand ester-based Polyurethane is usually preferred whereas the highest abrasion resistance is required and in case of delivery of powders or dry granules. On the other hand ether-based Polyurethane is recommended when microbes are likely to form, as humid granules and powders are concerned, included street cleaning or applications which involve the presence of soil, gravel and sand.

ELECTRICAL CONDUCTIVE POLYURETHANE

Polyurethane can be enriched with additives which increase its properties, as proved by electrical conductive Polyurethane. In this case some "carbon black" is added to the raw material, giving the Polyurethane a permanent electrical resistance of $R < 10^4$ Ohm/meter.

The hose thus becomes completely electrical conductive, in compliance with the requirements set out by the international Standard Atex, on equipment and protective systems intended for use in potentially explosive atmospheres. This type of product is usually preferred when substances likely to generate electrical charges at high speed are transferred.

THERMOPLASTIC RUBBER (TPE-S)

Thermoplastic elastomers (TPE-S), sometimes referred to as thermoplastic rubbers, are a class of copolymers or a physical mix of polymers (usually a plastic and a rubber) which consist of materials with both thermoplastic and elastomeric properties TPE-S materials have the potential to be recyclable since they can be molded, extruded and reused like plastics. TPE-S ensure the utmost purity: the TPE-S elastomers used by IPL do not require any "curing agents" as well as they do not need any vulcanization process or post-curing; the absence of curing chemicals prevents risks of release of volatile chemical parts into the medium delivered (the phenomenon called " leaching" of residues from raw materials). This means a minimum risk of contamination, swelling or formation of sticky invisible residues on the surfaces. Among the benefits of TPE-S use are:

- Resistance to ageing and weather condition(UV, ozone,...)
- Resistance to temperature
- Resistance to abrasion and cracking
- Good compression set and excellent processability
- transparency, highlyly neutral in taste and odor TPE-S options allow the pharmaceutical and food industries to process products as milk, yogurt, juices, beverages, wines, spirits with an alcoholic concentration up to 96% in a clean hygienic way meeting the most demanding standards, safeguarding the health of consumers at highest level. At least but not less important, curing free TPE-S used by IPL allow to save energy sources and limit CO₂ emissions.

PVC-NBR

PVC-NBR is a plastomer/elastomer blend that combines the chemical resistance and thermal stability of PVC with the flexibility and oil-resistance of nitrile rubber (NBR). This formulation provides high mechanical strength, excellent abrasion resistance, and stable flexibility across a wide temperature range. PVC-NBR also offers good gas impermeability and long-term durability, making it suitable for demanding industrial applications.

PROPIEDADES DE LOS MATERIALES PROPERTIES OF MATERIALS

MANGUERAS IPL SIN FTALATOS

Los ortoftalatos son una familia de compuestos químicos, en específico ésteres del ácido ftálico, utilizados en la industria de los plásticos como agentes plastificantes, es decir, como sustancias añadidas al polímero para mejorar su flexibilidad y capacidad de procesamiento. De hecho, en el PVC-P, los plastificantes se emplean para alcanzar un mayor grado de flexibilidad en comparación con el PVC-U. La adición de ftalatos al PVC permite que las moléculas del polímero fluyan unas sobre otras, lo que hace que el material sea suave y moldeable incluso a bajas temperaturas. Los ftalatos se utilizan principalmente en el PVC-P y se distinguen en: ftalatos de bajo peso molecular (C8) ex DINP, DIDP, etc., que no presentan riesgos y, por lo tanto, no están incluidos en la lista de sustancias candidatas o sujetas a autorización del Reglamento Reach: sin embargo, tienen una restricción en cuanto a su uso en la industria de juguetes y artículos para la infancia, que pueden entrar en contacto directo con el niño. Además de los ortoftalatos, existen otros plastificantes que pueden utilizarse en el PVC. Es posible sustituir los plastificantes ftálicos por otros plastificantes de naturaleza diferente, tales como: DOTP, ésteres de ciclohexano (DINCH), poliméricos, alifáticos (DOA). La elección de los plastificantes debe realizarse teniendo en cuenta las prestaciones mecánicas, la tendencia a la migración y el comportamiento al agrietamiento por tensión con respecto al refuerzo helicoidal en los tubos en espiral. IPL HA DECIDIDO UTILIZAR EXCLUSIVAMENTE COMPUESTOS VINÍLICOS SIN ORTOFTALATOS EN SU GAMA DE PRODUCTOS PARA LA INDUSTRIA ALIMENTARIA Y FARMACÉUTICA.

TENDENCIA DEL RENDIMIENTO HIDROSTÁTICO DE LOS TUBOS DE MATERIAL TERMOPLÁSTICO

El siguiente gráfico muestra el rendimiento hidrostático de las mangueras de material termoplástico. Vale la pena recordar que en el campo de las mangueras de material termoplástico los valores relativos a la presión de trabajo y la presión de aspiración o vacío, están relacionado con la temperatura de uso a la que se somete la manguera. Los datos que figuran en el gráfico son teóricos y no constituyen en ningún caso especificaciones del producto o de la aplicación. El usuario está obligado a evaluar por anticipado la idoneidad de la manguera y relativa aplicación y, por lo tanto, asume todos los riesgos y responsabilidades que surge de su elección. IPL declina toda responsabilidad en caso de uso indebido de sus productos.

IPL PHTHALATES FREE HOSES

They are a category of chemical compounds, especially esters of phthalic acid, mainly used in the plastic industry as plasticizers, additives to the polymer that increase the performance of the material in terms of flexibility and processability. Therefore in PVC-P the plasticizers are used to reach a higher degree of flexibility than that of PVC-U. When added to PVC, phthalates allow the long polyvinyl molecules to slide against one another, softening and making the material mouldable even at low temperatures. The Phthalates are widely used in PVC-P and are divided as : low-molecular-weight Phthalates (C8) former DINP, DIDP, etc., which are not considered hazardous and are not included in the list of substances submitted to authorization by Reg. Reach: however they have a restriction as toys and child care articles are concerned, which may come into direct contact with the baby or child. In addition to Phthalates are others plasticizers which can be used in PVC. It's possible to replace the phthalatic plasticizers with others different plasticizers, such as: DOTP, Cyclohexane esters (DINCH), Polymeric, Aliphatic esters (DOA) The choice of plasticizers must be carried taking into account the mechanical performances, the risk of leaching (volatile rests), stress cracking behaviour in relation to the spiral reinforcement of the hose. IPL FOOD AND PHARMACEUTICAL PRODUCTS RANGE ARE CONSCIOUSLY MANUFACTURED USING EXCLUSIVELY PHTHALATES FREE COMPOUNDS.

TREND OF WORKING PRESSURE RELATED TO THERMOPLASTIC HOSES

The graph below demonstrates the overall trend of hydrostatic performance of the thermoplastic Hoses. As a general rule, working pressure and vacuum ratings can be affected by the temperature to which the hose is exposed in service.

The data contained in the chart do not constitute product or application specification and exclusively provide theoretical information for the expected performance.

Before using any hose the user is responsible for determining the suitability of the hose for the intended application and he assumes all the risks and responsibility deriving from his choices.

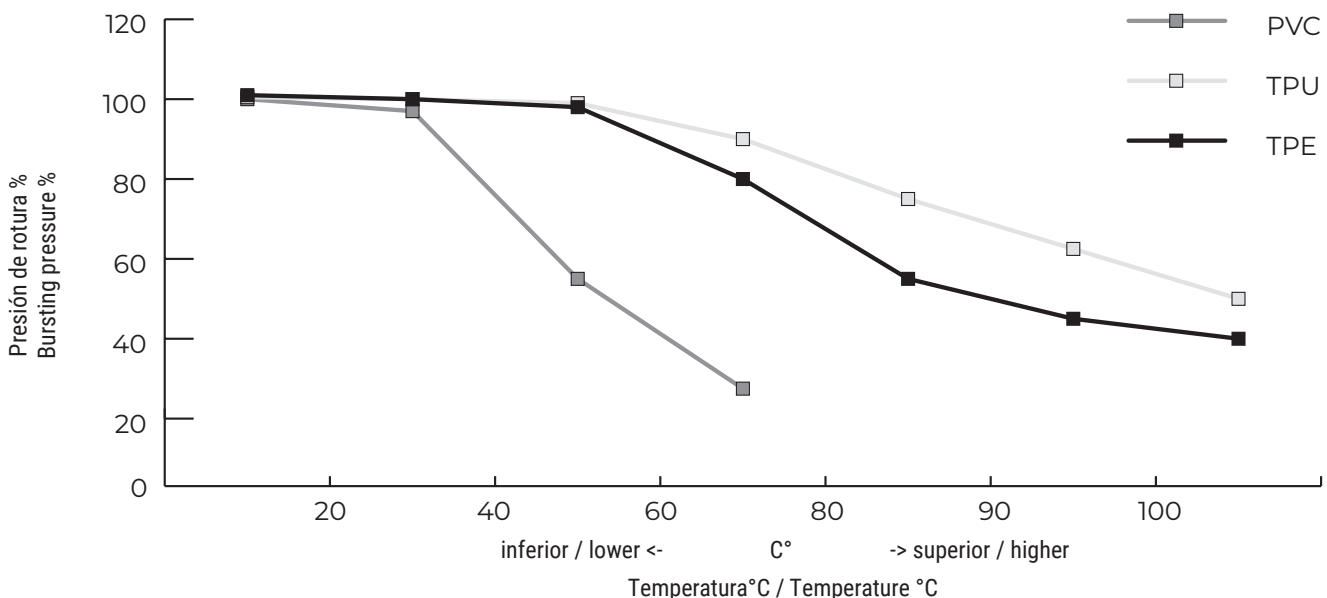

CERTIFICAZIONI STANDARDS

UNI EN ISO 9001:2015 – SISTEMA DE GESTIÓN DE LA CALIDAD

IPL está certificada según la norma internacional **UNI EN ISO 9001:2015**, que define los requisitos para la implementación y el mantenimiento de un **Sistema de Gestión de la Calidad (SGC)** orientado a la mejora continua de los procesos y a la satisfacción del cliente. La certificación acredita que la organización:

- adopta procedimientos y controles sistemáticos para garantizar la calidad de los productos y servicios ofrecidos;
- opera según principios de **eficiencia, trazabilidad y transparencia** a lo largo de toda la cadena de producción;
- promueve un enfoque basado en la evaluación de riesgos y oportunidades, con el objetivo de garantizar la conformidad de los productos con los requisitos normativos y contractuales;
- invierte constantemente en el desarrollo de las competencias internas y en el seguimiento del rendimiento de la empresa.

Para IPL, el cumplimiento de la norma UNI EN ISO 9001:2015 no solo representa un reconocimiento oficial, sino también un compromiso concreto con **la fiabilidad, la seguridad y la calidad** que siempre han caracterizado a nuestra gama de mangueras flexibles de PVC y poliuretano.

UNI EN ISO 9001:2015 – QUALITY MANAGEMENT SYSTEM

IPL is certified according to the international standard **UNI EN ISO 9001:2015**, which defines the requirements for the implementation and maintenance of a **Quality Management System (QMS)** aimed at continuous process improvement and customer satisfaction.

The certification attests that the organization:

- adopts systematic procedures and controls to ensure the quality of the products and services offered;
- operates, according to principles of **efficiency, traceability and transparency** throughout the production chain;
- promotes an approach based on the assessment of risks and opportunities, with the aim of ensuring product compliance with regulatory and contractual requirements;
- constantly invests in the development of internal skills and the monitoring of company performance.

For IPL, compliance with the UNI EN ISO 9001:2015 standard represents not only official recognition, but also a concrete commitment to **the reliability, safety and quality** that have always characterised our PVC and polyurethane flexible hoses.



CISQ is a member of
IQNET
The International Certification Network
www.iqnetcertification.com

CERTIFICATO N. **116**
CERTIFICATE N.

Si certifica che il Sistema di Gestione per la Qualità di
We hereby certify that the Quality Management System operated by

INDUSTRIE PLASTICHE LOMBARDE SPA
sede legale: VIA L. DA VINCI, 13C — 21023 BESOZZO (VA)
UNITA' OPERATIVE / OPERATIVE UNITS
VIA L. DA VINCI, 13C — 21023 BESOZZO (VA)
VIA UGO FOSCOLO, 20 — 21023 BESOZZO (VA)

è conforme alla norma
is in compliance with the standard

UNI EN ISO 9001:2015

per le seguenti attività
for the following activities

IAF14
Progettazione e produzione mediante estrusione di tubi flessibili rinforzati in materiali termoplastici.
Design, development and production of extruded flexible hoses in thermoplastic materials.

Prima emissione First issue 01/11/1995	Emissione corrente Current issue 27/01/2025	Scadenza Expiring date 31/01/2028
--	---	---

L'Amministratore Delegato
Mauro La Ciacerà



N° 0006MS
Membro degli Accordi di Mutuo Riconoscimento EA, IAF e ILAC
Signatory of EA, IAF and ILAC Mutual Recognition Agreements

IIP Srl - via Velleia 2 - 20900 Monza (MB)
www.iip.it info@iip.it



www.cisq.com
CISQ è la Federazione Italiana di Organismi di Certificazione dei sistemi di gestione aziendale.
CISQ is the Italian Federation of management system Certification Bodies.



CERTIFICACIONES STANDARDS

ATEX - DIRECTIVAS 2014/34/UE y 99/92/CE, en materia de productos destinados a ser utilizados en atmósferas potencialmente explosivas. La Directiva entró en vigor el 30 de marzo de 2014 y deroga la Directiva 94/9/CE con efecto a partir del 20 de abril de 2016.

Además de 2014/34/UE, también se aplica la Directiva 99/92/CE, que se refiere a los requisitos de seguridad en el lugar de trabajo, es por lo tanto pertinente para la parte operativa de las plantas y el equipo. La legislación clasifica equipo y áreas de aplicación en:

Productos del grupo 1 (categoría M1 y categoría M2) y productos del grupo 2 (categorías 1,2,3). También divide las zonas en:

Zona 0: área en la que una atmósfera explosiva consistente en una mezcla de aire y sustancias inflamables en forma de gas, vapor o nube de polvo combustible está presente de forma continua o durante largos períodos.

Zona 1: área en la que es probable que se produzca una atmósfera explosiva en forma de gas, vapor o nube de polvo en el funcionamiento normal.

Zona 2: área en la que no es probable que se produzca una atmósfera explosiva consistente en una mezcla de aire y sustancias inflamables en forma de gas, vapor o nube de polvo.

Zona 20: área en la que una atmósfera explosiva en forma de nube de polvo combustible está permanentemente presente. Zona 21:

área en la que es probable la formación de una atmósfera explosiva en forma de nube de polvo combustible.

Zona 22: área en la que no es probable que se produzca una atmósfera explosiva en forma de nube de polvo combustible o, si se produce, sólo persistirá durante un breve período.

La Directiva ATEX contiene directrices y describe los requisitos generales; es aplicable gracias a varias normas técnicas que especifican con más detalle el método y los requisitos básicos para el diseño, la construcción, el ensayo y el marcado de los equipos destinados a ser utilizados en atmósferas potencialmente explosivas.

Las normas técnicas son desarrolladas por el Comité Técnico de la IEC y son: IEC EN 60079** y IEC ISO EN 80079**. IPL aplica las directrices ATEX con referencia a la ISO 8031 (mangueras y accesorios de plástico y goma y determinación de la resistencia eléctrica).

Esta norma, ya aplicada por IPL, establece los métodos de prueba para determinar las propiedades eléctricas de las mangueras acopladas y no acopladas. Suministra además una tabla de clasificación de mangueras en función de sus propiedades eléctricas y los límites de resistencia.

ATEX - DIRECTIVE 2014/34/UE and 99/92/EC on equipment and protective systems intended for use in potentially explosive atmospheres. Directive 2014/34/UE, better known under the acronym ATEX (Atmospheres Explosibles) sets out requirements concerning the use of equipments and devices in potentially explosion hazard areas. Atex Directive came into force on 30 March 2014 and has been compulsory since 20 April 2016 for all EU Member States, replacing the previous directive 94/9/EC; all EU marketed products must comply with Atex certification, independently from manufacturing site and regulations, whereas they are installed in places at risk of explosion. Beside the Directive 2014/34/UE is also applicable Directive 99/92/EC, concerning the requirements in terms of safety in workplace, which is important particularly as regards the operational conditions of equipment and devices. The Directive classifies devices and applicative areas as follows:

Products of group I (categories M1 and M2) and products of group II (categories 1,2,3)

Zone 0: area where it is permanently present or for long periods or often an explosive atmosphere consisting in a mixture of air and flammable substances in the form of gas, vapor or fog.

Zone 1: area in which during normal activities the formation of an explosive atmosphere consisting in a mixture of air and flammable substances in the form of gas, vapor or fog is likely. Zone 2: area in which during normal activities the formation of an explosive atmosphere consisting of a mixture of air and flammable substances in the form of gas, vapor or mist is not likely and, if it occurs, is only of short duration.

Zone 20: Area in which there is permanently/long periods/often an explosive atmosphere consisting in a cloud of combustible dust.

Zone 21: Area in which during normal activities the formation of an explosive atmosphere consisting in a cloud of combustible powders is probable.

Zone 22: Area where during normal activities the formation of an explosive atmosphere consisting in a cloud of combustible dust is not probable and, if it occurs, is only of short duration. The ATEX directive contains guidelines and describes general requirements, it can be applied thanks to different technical standards that specify in more detail the method and the basic requirements for the design, construction, testing and marking of devices for use in atmospheres potentially explosive.

IEC technical standards harmonized as EN:

IEC EN 60079 - ** Explosive atmospheres - Part **.

IEC ISO EN 80079-** Explosive atmospheres - Part **.

Ipl applies to Atex guidelines in compliance with ISO 8031 (Rubber and plastic hoses and hoses assemblies - Determination for electrical resistance). This Directive establishes test methods to determine electrical properties on assembled and unassembled hoses. Moreover it provides a hose classification chart according to electrical properties and resistance limits and plastic hoses and hoses assemblies - Determination for electrical resistance).

This Directive establishes test methods to determine electrical properties on assembled and unassembled hoses. Moreover it provides a hose classification chart according to electrical properties and resistance limits.

Moreover it provides a hose classification chart according to electrical properties and resistance limits.

Moreover it provides a hose classification chart according to electrical properties and resistance limits.

Moreover it provides a hose classification chart according to electrical properties and resistance limits.

Moreover it provides a hose classification chart according to electrical properties and resistance limits.

Moreover it provides a hose classification chart according to electrical properties and resistance limits.

Moreover it provides a hose classification chart according to electrical properties and resistance limits.

TABLA DE CLASIFICACIÓN ISO 8031, MANGUERAS Y LÍMITES DE RESISTENCIA ELÉCTRICA
ISO 8031 CLASSIFICATION, TERMINOLOGY AND LIMITS OF ELECTRICAL RESISTANCE

GRADO GRADE	DESCRIPCIÓN DESCRIPTION	RESISTENCIA R /MONTAGE ENTRE ACCESORIOS DE AMBOS EXTREMOS DE LA MANGUERA RESISTANCE R/ASSEMBLY BETWEEN THE FITTINGS AT THE ENDS	CATEGORIA CATEGORY
M	ELECTRICALLY BONDED Al menos dos cables metálicos flexibles de conexión, con o sin espiral metálico At least two flexible metal cables for connection, with or without a metal spring	$R < 10^2 \Omega$	CONDUCTIVO CONDUCTIVE
-	CONTINUOUS ELECTRICALLY BONDED Espiral metálica conectada eléctricamente a los accesorios Metallic elic/ elics electrically connected to the fittings	$R < 10^2 \Omega$	CONDUCTIVO CONDUCTIVE
vΩ	CONDUCTIVE Incorpora una o más capas de goma o plástico conductivos It incorporates one or more layers of conductive rubber or plastic	$R < 10^6 \Omega$	CONDUCTIVO CONDUCTIVE
Ω	ANTISTATIC Incorpora una o más capas de goma o plástico antiestático It incorporates one or more layers of antistatic rubber or plastic	$103 \Omega < R < 10^8 \Omega$	ANTIESTÁTICO ANTISTATIC
-	INSULATING	$R > 10^8 \Omega$	AISLANTES INSULATING
-	DISCONTINUOUS Puede contener hilos metálicos o espiral de acero, pero no están conectados a accesorios It may contain wires or metal elics, but not connected to the fittings	$R > 2,5 \times 10^4 \Omega$	DISCONTINUO DISCONTINUOUS

CERTIFICACIONES STANDARDS



Buenas prácticas de fabricación (GMP) se definen como el conjunto de aspectos de la producción y los ensayos que contribuyen para asegurar la calidad de un producto. Muchos países han establecido que las empresas de dispositivos médicos y/o farmacéuticos deben cumplir con los procedimientos de las GMP y han desarrollado las directrices de acuerdo con su sistema legislativo.

En general, los principios fundamentales de todas las directrices siguen siendo más o menos similares entre sí; lo que tienen en común es el objetivo final de salvaguardar la salud del paciente, así como para producir dispositivos médicos, medicinas o ingredientes farmacéuticos de buena calidad. Todas las directrices se basan en ciertos principios básicos: -Los procesos de producción están claramente definidos y controlados. Todos los procesos críticos se validan para asegurar la coherencia y la conformidad con las especificaciones.

- Los procesos de producción se supervisan y se evalúa cualquier cambio en el proceso. Los ajustes que tienen un impacto en la calidad del producto son validados, cuando es necesario.
- Las instrucciones y procedimientos están escritos en un lenguaje claro e inequívoco.
- Los operadores están capacitados para realizar y documentar los procedimientos.
- Todas las etapas de la producción se registran, ya sea manualmente o mediante instrumentos, a fin de demostrar que se siguen todos los procedimientos requeridos por instrucciones bien definidas y que la calidad del producto cumple las expectativas. Cualquier desviación es examinada y documentada.
- Un registro de la producción (incluida la distribución), que permite rastrear, la historia completa de un lote se mantiene en una forma accesible y comprensible.
- La distribución del producto minimiza cualquier riesgo para su calidad.
- Se dispone de un sistema de rastreo, desde la venta o el suministro, de cualquier lote de productos.
- Se investigan las quejas sobre los productos vendidos, se investigan las causas y se adoptan las medidas adecuadas con respecto al producto defectuoso y para asegurar que la no conformidad no vuelva a ocurrir en el futuro.

Las directrices de GMP no son instrucciones prescriptivas sobre cómo hacer un producto. Representan un conjunto de principios generales que deben observarse durante la producción. Siempre que una empresa desarrolla su programa de gestión de calidad y de procesos de producción, puede utilizar una serie de herramientas a través de las cuales puede cumplir con los requisitos de GMP. Es responsabilidad de la propia empresa determinar el proceso de calidad más eficaz y eficiente. Desde noviembre de 2010 IPL ha decidido adaptar sus procesos de producción a las directrices de las GMP como señal de respeto a sus clientes. En este sentido, todo el proceso de producción ha sido objeto de una reestructuración para cumplir con estos requisitos.

GMP A good manufacturing practice (GMP) is a production and testing practice that helps to ensure a quality product. Many countries have legislated that pharmaceutical and medical device companies must follow GMP procedures, and have created their own GMP guidelines that correspond with their legislation. Basic concepts of all of these guidelines remain more or less similar to the ultimate goals of safeguarding the health of the patient as well as producing good quality medical devices, medicine or active pharmaceutical products. All guidelines follow a few basic principles:

- Manufacturing processes are clearly defined and controlled. All critical processes are validated to ensure consistency and compliance with specifications.
- Manufacturing processes are controlled, and any changes to the process are evaluated. Changes that have an impact on the quality of the product are validated as necessary.
- Instructions and procedures are written in clear and unambiguous language.
- Operators are trained to carry out and document procedures. - Records are made, manually or by instruments, during manufacture that demonstrate that all the steps required by the defined procedures and instructions were in fact taken and that the quality of the product was as expected. Deviations are investigated and documented.
- Records of manufacture (including distribution) that enable the complete history of a batch to be traced are retained in a comprehensible and accessible form.
- The distribution of the product minimizes any risk to their quality. - A system is available for recalling any batch of product from sale or supply.
- Complaints about marketed products are examined, the causes of quality defects are investigated, and appropriate measures are taken with respect to the defective product and to prevent recurrence.

GMP guidelines are not prescriptive instructions on how to manufacture products. They are a series of general principles that must be observed during manufacturing. When a company is setting up its quality program and manufacturing process, there may be many ways it can fulfill GMP requirements. It is the company's responsibility to determine the most effective and efficient quality process. Since November 2010 IPL has decided to adequate its working processes to GMP guidelines as sign of respect towards its customer. The entire production process has been restructured in order to fulfill the above mentioned requirements. Since November 2010 IPL has decided to adequate its working processes to GMP guidelines as sign of respect towards its customer. The entire production process has been restructured in order to fulfill the above mentioned requirements.

CERTIFICACIONES ANTI-LLAMA FLAME RETARDANT STANDARDS



UL 94 es la norma que define los ensayos y las clases de inflamabilidad de los plásticos, concretamente los utilizados en la fabricación de mangueras. La norma clasifica los plásticos en función de su reacción al fuego, desde los menos resistentes (V2) hasta los más resistentes a las llamas (V0). El ensayo para establecer la clase de inflamabilidad consiste en colocar la espécimen en posición vertical y exponerla a la llama de un mechero Bunsen (h=20 mm) durante dos periodos de 10 segundos (el segundo periodo se aplica después de extinguir la llama). Los criterios para la atribución de la clase son respectivamente: el tiempo de combustión, el tiempo total de combustión y el goteo de las partículas quemadas de las probetas de hasta 13 mm de espesor (10 probetas de 125 mm x 13 mm de tamaño).

UL 94 is the standard that defines tests and flammability classes for plastic materials, specifically in our case, for those used in the production of flexible hoses. The standard classifies plastics according to their reaction to fire, from least resistant (V2) to most flame resistant (V0). In this test, the specimen is placed vertically and exposed to a Bunsen burner flame (h = 20) for two periods of 10 seconds (the second period is applied after extinction). The assessment criteria are: burning time, total burning time and the dropping of burning particles of specimens (10 test specimens 125 mm x 13 mm) up to 13 mm thick.



La norma alemana DIN 4102 es una de las más conocidas y reconocidas en Europa. Se aplica a todos los materiales de construcción, incluidos los plásticos. La prueba para determinar el grado de resistencia al fuego se realiza colocando una muestra colgada en una cabina de pruebas, a la que se aplica una llama de quemador durante 15 segundos. De este modo, se mide el tiempo que se tarda en llegar a un punto indicado. La clasificación del material examinado puede tener las siguientes clases:

The German DIN 4102 standard is one of the best known and most recognised fire behaviour regulations in Europe. It is applied to all building materials, including plastics. The test to determine the degree of fire resistance is carried out by placing a sample hanging in a test cabinet, to which a burner flame is applied for 15 seconds. This measures the time taken to reach an indicated point. The rating of the tested material can have the following classes:

- B1 schwerentflammbare Stoffe: material con propagación limitada de la llama. Los tubos de la sección autoextinguible,
- Vulcano® 09 AF y Vulcano® AF PLUS, cumplen los requisitos de la clase B1;
- B2 normalentflammbare Stoffe: material con una propensión normal a la propagación de la llama;
- B3 leichtentflammbare Stoffe: material con una fuerte propensión a la propagación de la llama;

- B1 schwerentflammbare Stoffe: Material with limited flame spread. The hoses in the flame-retardant section, Vulcano® 09 AF and Vulcano® AF PLUS, meet the requirements of Class B1;
- B2 normalentflammbare Stoffe: material with a normal aptitude for flame propagation;
- B3 leichtentflammbare Stoffe: material with a high flame-spreading capacity.

**TABLA DE CLASIFICACIÓN DE LOS PLÁSTICOS AUTOEXTINGUIBLES
FLAMMABILITY RATING CHART FOR PLASTIC MATERIALS**

Clase Classification	V0	V1	V2
Tiempo de combustión después de cada aplicación de llama Burning time after each flame application	≤10 sec	≤30 sec	≤30 sec
Tiempo total de combustión del lote de muestras Total burning time per batch	≤50 sec	≤250 sec	≤250 sec
Combustión en toda la altura del espécimen Burning up to the clamp	No	No	No
Combustión e incandescencia después de la segunda aplicación de la llama Burning and glowing time after second flame application	≤30 sec	≤60 sec	≤60 sec
Ignición de tejido de algodón Ignition of cotton wadding	No	No	Si

CERTIFICACIONES ALIMENTARIAS Y FARMACÉUTICAS FOOD AND PHARMA STANDARDS



REGLAMENTO (UE) N.º 10/2011

Los materiales y artículos destinados a entrar en contacto con alimentos están regulados por medidas tanto nacionales como comunitarias. En cuanto a Reglamento comunitario, la (CE) n. 1935/2004 establece los requisitos generales a los que todos los materiales y objetos en cuestión, mientras que las medidas específicas contienen disposiciones detalladas para cada uno de los materiales (plásticos, cerámica, etc.). En particular, el reglamento estipula que todos los materiales y objetos deben ser producidos de acuerdo con unas buenas prácticas de fabricación (Reg. 2023/06/EC - GMP) y, en condiciones normales o previsibles de uso, no deben transferir componentes a los alimentos en una cantidad tal que:

- Constituyen un peligro para la salud humana, provocar un cambio inaceptable en la composición de los alimentos;
- Provocar un deterioro de las características organolépticas;
- El Reglamento (UE) 10/2011 (PIM) es una medida específica de conformidad con el artículo 5 del Reglamento Marco (CE) 1935/2004 y establece normas específicas para la fabricación y comercialización de materiales y artículos de plástico;
- El Reglamento 10/2011 establece:
 - una lista de sustancias autorizadas para la fabricación de materiales y artículos, y posibles restricciones;
 - Límites de migración globales y/o específicos, simulantes y condiciones para las pruebas de conformidad;
 - Los requisitos para la declaración de conformidad;
 - Todas las mangueras alimentarias y farmacéuticas de la gama de IPL cumplen con la normativa europea, respetando y salvaguardando la salud del consumi.



FDA

La Administración de Alimentos y Medicamentos (Agencia de Alimentos y Medicamentos, abreviada como FDA) es la agencia del gobierno de los EE. UU. que se ocupa de la regulación de los productos alimenticios y farmacéuticos. La FDA tienen como objetivo proteger la salud de los ciudadanos a través de reglamentos que controlan la comercialización de los productos bajo su jurisdicción, incluidos los medicamentos, alimentos y jurisdicción, incluyendo drogas, alimentos, cosméticos, productos veterinarios, dispositivos médicos, productos biológicos y productos del tabaco. Dentro del Código de Regulaciones Federales, la regulación de la FDA está publicada en bajo el Título 21 (CFR 21) e incluye varias partes que con las específicas de cada categoría de material. Entre las herramientas de control incluyen tanto las evaluaciones previas a la comercialización como la vigilancia posterior a la misma.

REG. (EU) N. 10/2011

Products and materials intended to come into contact with foodstuff are regulated both by national and EU standards. As regards EU Regulation (CE) n. 1935/2004, it sets the general requirements for the materials and products here involved, whereas specific proceedings include detailed provisions for each single material (plastic materials, ceramics, etc). In particular the regulation sets that all the materials and products should be manufactured under GMP - Good Manufacturing Practice - according to Regulation (CE) N. 2023/2006 regarding manufacturing good practice of materials and goods intended to come into contact with foodstuff and in normal condition of use, they must not transfer to it elements in such a quantity that:

- may represent a danger for human health;
- may cause an unacceptable variation of the foodstuff composition;
- may lead to a deterioration of the organoleptic properties Eu Regulation 10/2011 (PIM = plastic implementation measure) represents a specific;
- measure under Art. 5 of the General Directive (CE) 1935/2004 and it sets specific standards for manufacturing and sale of plastic materials and products;
- Eu Reg. 10/2011 establishes:
 - A list of approved substances used to manufacture materials and products and their restrictions;
 - Specific conditions and limits of migration and simulants to be used;
 - Requirements of Declaration of Compliance;
 - All IPL food and pharmaceutical hoses are compliant to this European Regulation, in order to safeguard the health of consumers.

FDA REGULATION

The Food and Drug Administration (FDA) is the US government agency responsible for regulating food and pharmaceutical products. The FDA's purpose is to protect the health of citizens through regulations that control the marketing of products under its jurisdiction, including drugs, food, cosmetics, veterinary products, medical devices, biological products, and tobacco products. Within the Code of Federal Regulations, FDA regulations are published under Title 21 (CFR 21) and comprise several parts with specific guidelines for each category of material. Control measures include both pre-market evaluations and post-market monitoring.

SANEAMIENTO Y DESINFECCIÓN DE MANGUERAS DE CALIDAD ALIMENTARIA

CLEANING AND SANITATION PROCEDURES FOR FOOD GRADE HOSES



USP CLASE VI

La Farmacopea de los Estados Unidos (USP) establece normas para garantizar la calidad de las drogas y otras tecnologías de atención de la salud. Entre estos las normas incluyen las relacionadas con las pruebas de reactividad biológica para “elastómeros, plásticos y otros materiales poliméricos con los que el paciente puede, directa o indirectamente, entrar en contacto”, definiendo una subdivisión en seis clases. De estos, la clase VI tiene el protocolo de pruebas más estricto:

- Pruebas de toxicidad sistémica;
- Prueba de reactividad intercutánea;
- Pruebas de implantes

SANEAMIENTO Y DESINFECCIÓN DE MANGUERAS DE CALIDAD ALIMENTARIA

Limpieza

1. Lavar el tubo cuidadosamente con agua caliente o detergentes durante 20 minutos. La temperatura óptima es de +50/+65 °C; en cualquier caso, la temperatura debe ser superior a +43 °C. Este procedimiento permite eliminar de forma segura los residuos de alimentos.
 2. En caso de limpieza con detergentes, el tubo debe lavarse una segunda vez con agua para eliminar todos los residuos del detergente.
- La temperatura recomendada para esta operación es de +50/+65 °C. Se recomienda elegir una concentración baja de detergente si el tubo se limpia varias veces.

Desinfección

IPL recomienda la desinfección química para los tubos alimentarios.

- Tratamiento de 20 minutos con una solución acuosa que contenga ácido nítrico (HN03) en una concentración máxima del 0,1% a +75 °C o del 3% a temperatura ambiente;
- o
- Tratamiento de 20 minutos con una solución acuosa que contenga cloro (Cl) en una concentración máxima del 1% a +65 °C;
- o bien
- Tratamiento de 20 minutos con una solución acuosa que contenga sosa cáustica (NaOH) en una concentración máxima del 2% entre +55 °C y +75 °C o del 5% a temperatura ambiente.

La selección del procedimiento de desinfección depende del grado de contaminación microbiana de la sustancia transportada y del tipo de equipo. Después del procedimiento de desinfección, el tubo debe lavarse con agua potable durante al menos 30 minutos.

USP CLASS VI

The United States Pharmacopeia (USP) is a non-government organization that endorses public health by establishing up to the minute standards to safeguard the quality of medicines and other health care technologies. Among these standards are some regarding Tests designed to evaluate the biological reactivity of various types of plastics, elastomers and other polymer material which the patient may come into contact with. The USP defines six plastics classes, from I to VI, the last remains the class with the strictest requirements

- Systemic toxicity
- Intracutaneous reactivity
- Implantation test.

CLEANING AND SANITATION PROCEDURES FOR FOOD GRADE HOSES

Cleaning

1. Rinse hose with hot water or detergent solution for 20 minutes. Ideal temperature to be applied is from +50°C up to +65°C; the temperature must in any case be higher than +43°C. This procedure will allow a safe removal of the food rests.
 2. If you clean the hose with a detergent solution, you must rinse the hose a second time with water to remove all residues of the detergent.
- Recommended temperature for this operation is approximately +50°/+65°C. Please choose the lowest detergent concentration in case you repeat the cleaning operations more than one time.

Disinfection

IPL recommends the chemical disinfection for food grade hoses.

- Treatment for 20 minutes with aqueous solution containing Nitric acid (HN03) at a maximum concentration of 0.1% at +75°C or 3% at room temperature;
- or
- Treatment for 20 minutes with aqueous solution containing Chlorine (Cl) at a maximum concentration of 1% at + 65°C;
- or
- Treatment for 20 minutes with aqueous solution containing Sodium Hydroxide (NaOH) at a maximum concentration of 2% at a temperature ranging from +55°C up to +75°C - or alternatively 5% at room temperature.

The choice of the correct disinfection procedure depends on the microbial product contamination and on the type of equipment. After the chemical treatment, the hose must be rinsed with drinking water for at least 30 minutes.

SANEAMIENTO Y DESINFECCIÓN DE MANGUERAS DE CALIDAD ALIMENTARIA

CLEANING AND SANITATION PROCEDURES FOR FOOD GRADE HOSES

Introducción

La validación del método de esterilización de los tubos farmacéuticos es responsabilidad del usuario. Se recomienda realizar siempre pruebas preliminares de idoneidad del proceso elegido para verificar que este no comprometa el rendimiento del tubo. En términos generales, los tubos de la línea farmacéutica de IPL pueden desinfectarse mediante los siguientes procesos

Autoclave o esterilización con vapor

Los tubos farmacéuticos de IPL pueden esterilizarse en autoclave. Pueden soportar un ciclo estándar:

1. 30 minutos a +121 °C, a una presión de 1 bar*
2. 5 - 7 minutos a +134 °C, a una presión de 2,1 bar (excepto Pharmapress y Pharmasteel)*

* 1 dati si riferiscono al tubo nudo, senza raccordi.

Rayos gamma

La esterilización con radiación gamma (hasta 2,5 Mrad) no afecta negativamente a las características físicas de los tubos, como la dureza, el alargamiento, la resistencia al desgarro ni la capacidad de rendimiento; sin embargo, los ciclos repetidos de esterilización con rayos gamma y las dosis elevadas de radiación pueden alterar las propiedades físicas del elastómero utilizado.

Óxido de etileno (ETO)

Este método no implica la deterioro de las propiedades físicas y el rendimiento del tubo. Sin embargo, es necesario dejar tiempo suficiente para que todos los residuos del gas ETO y sus subproductos sean expulsados del tubo.

Aclaraciones

Tenemos que señalar que el uso repetido de vapor podría comprometer las características del tubo.

Los tubos de poliuretano no son aptos para ningún tipo de esterilización con vapor.

Introduction

The validation of the sterilization process for the pharmaceutical hoses and tubings is responsibility of the users. Tests should always be carried out prior to adopting specific cleaning procedures, in order to verify whether the chosen cleaning process may alter the performance of the hose. In general terms, the IPL pharmaceutical line may be cleaned with the following processes:

Autoclave or Steam Sterilization

IPL pharmaceutical hoses may be sterilized by steam in autoclave. The hoses can bear a standard cycle:

1. 30 minutes at +121°C, at a pressure of 1 bar*
2. 5-7 minutes at + 134°C, at a pressure of 2,1 bar (except Pharmapress and Pharmasteel)*

* Data refer to the hose without fittings.

Gamma Radiation Sterilization

Gamma radiations sterilization (up to 2,5 Mrad) do not adversely impact physical features of the hoses such as hardness, elongation, tear strength, nor performance capabilities; however repeated cycles of gamma sterilization and high levels of radiations may change the physical properties of the elastomer used.

Ethylene Oxide Sterilization

The pharmaceutical hoses may be sterilized with Ethylene Oxide (ETO) with no degradation of physical properties. We recommend that sufficient time is allowed for a complete outgassing of residual ETO and ETO by-products.

Notes

We advise that repeated sterilization cycles could compromise the properties of the hose.

Polyurethane hoses are not suitable for any sterilization method (steam).



RECOMENDACIONES DE ALMACENAMIENTO Y MANUTENCIÓN

STORAGE AND MAINTENANCE

Los materiales plásticos a lo largo de su vida útil están sujetos a cambios que pueden afectar sus propiedades inclusive sus materiales de refuerzo ya sean de acero o textil que pueden verse afectados por diversos factores o por ser almacenados de una manera inadecuada. A continuación, les ofrecemos recomendaciones para un mejor almacenamiento del producto para prevenir y minimizar su deterioro.

Tiempo de almacenamiento: el almacenaje debe ser reducido al menor tiempo posible utilizando un sistema continuo de rotación.

Cuando no se pueda evitar una duración mayor del almacenamiento, se sugiere reducir el número de rollos por pale evitando sobrecargar los rollos inferiores y comprobar el tubo antes de ser usado. Las mangueras deben ser utilizadas en un tiempo no mayor a dos años desde su manufacturación y un año para mangueras ensambladas. La fecha de la producción de la manguera se encuentra en la misma.

Temperatura y Humedad: la temperatura ideal para el almacenamiento de nuestras mangueras es de entre 10°C y 25°C. Las mangueras no deben estar sometidas a temperaturas mayores a +40°C o menores a 0 °C. En caso de temperaturas menores a -15°C recomendamos tomar precauciones al manipular el producto.

Exposición a la luz: recomendamos almacenar nuestros productos en lugares que eviten de forma prolongada la exposición a la luz solar, artificial y agentes atmosféricos, así como fuentes cercanas que puedan generar ozono.

Contactos con otros materiales: las mangueras en su almacenamiento no deben entrar en contacto con otras sustancias como disolventes, combustibles, aceites, grasas, sustancias químicas volátiles, ácidos, desinfectantes y líquidos orgánicos en general así como en zonas de ambiente corrosivo.

Almacenamiento y condiciones de limpieza: as mangueras deben ser almacenadas sin que estén deformadas, comprimidas o cerca de objetos que puedan perforar o cortar. Se recomienda usar estanterías especiales para estas y asegurarse que el piso este seco antes de colocarlas. También hay que almacenarlas de manera horizontal sin apilar y asegurarse que la altura sea la adecuada evitando deformaciones a las mangueras de abajo. Cuando se está almacenando la manguera, el diámetro interno del rollo debe ser el adecuado y nunca inferior al recomendado por nuestra fábrica de manera de mantener las propiedades mecánicas. Es importante nunca colgar las mangueras en ganchos, las mangueras que sean entregadas en forma vertical se deben almacenar en forma horizontal para evitar que se doblen o se deformen. Tener también especial atención con mangueras que vengan ya ensambladas y evitar almacenar en patios o lugares, donde pueda haber presencia de insectos y roedores. Aparte de la correcta manipulación y almacenamiento también es importante llevar a cabo una limpieza regular antes y después de su utilización

Plastic Materials are subjected during their service life to changes which could affect their physical properties. Even the reinforcement materials, both textile and steel ones, could be affected by different factors, not least an inadequate storage. The following recommendations contain some guidelines to minimize or prevent the deterioration of the stored products.

Storage duration: storage times should be reduced to a minimum through a scheduled rotation system.

Where a long storage time cannot be avoided, it should be suggested a thorough inspection of the hose before its actual use. The entry into the service of unconnected hoses (see the date stated on the hose marking) should take place within two years whereas a year should be advisable for assemblies.

Temperature and humidity: the ideal temperature for an appropriate storage ranges from 10°C and 25°C. Hoses should not be exposed at temperatures exceeding 40°C or under 0°C. In case of temperatures inferior to -15°C we recommend to take some precautions when handling the hoses: they should not be stored neither near heat sources nor in the presence of high or low humidity levels (they should not exceed 65%).

Light exposure: we recommend to store the hoses in rather unlit spaces, especially avoiding direct sunlight or intense illumination sources. In presence of windows, a solar shielding is recommended.

Contact with other materials: hoses must not come into contact with solvents, fuels, oils, grease, volatile chemical substances, acids, disinfectants and organic liquids in general.

Storage and cleaning conditions: Hoses must be stored without stress, elongations, compressions, extreme deformations and avoiding any contact with sharp or cutting objects. A proper storage on adequate shelves or on a dry floor /ground is recommended. Packaged rolled hoses must be stored horizontally, not piled up. If it is not possible, the height of the pile should be appropriate, to avoid permanent deformations of the hoses placed on the lowest bottom. During storage operations, the internal diameter of the coil must be adequate, in order to keep the mechanical properties of the hose and it must not be inferior to the rate stated by the manufacturer. It's a good rule anywhere, not to hang the hoses on hooks and to store horizontally those hoses which are delivered straight, to avoid any bending. In case of assemblies, it is recommended to place the hoses carefully. The hoses must be protected from rodents.

In addition to a correct storage and handling, a regular cleaning is equally important, to avoid any pollution of the transported media, which may damage the devices connected to the hose. It is recommended to close carefully both edges of the hose, to prevent the possible entry of foreign bodies.

RECOMENDACIONES DE ALMACENAMIENTO Y MANUTENCIÓN STORAGE AND MAINTENANCE

para evitar la contaminación de los medios transportados, así como de los accesorios ensamblados a las mangueras.

Se recomienda tapar los extremos de las mangueras para evitar la entrada de partículas que las contaminen.

Se deben utilizar productos de limpieza específicos y se recomienda evitar el uso de solventes y derivados del petróleo, así como de objetos o productos abrasivos. Para más información contacte nuestras oficinas.

Manipulación: Las mangueras deben ser movidas cuidadosamente evitando golpes, compresiones o ser arrastradas sobre superficies abrasivas. Si se tienen que doblar o enrollar hacerlo de manera holgada, siempre con radios de curvatura superiores a los descritos en su ficha técnica de catálogo. Las mangueras que por su peso deban ser transportadas de manera vertical, deben estar provistas de soportes durante el trayecto para evitar que se doblen.

You should use specific cleaning solutions and we recommend not to use neither solvents (petroleum or paraffin, etc.) nor abrasive, sharp or cutting tools (wire brushes, sandpaper, etc.). For further details contact our offices.

Handling: Hoses must be moved carefully, avoiding collisions, dragging on abrasive surfaces and compressions. If bent or coiled, they must be pulled gently. Heavy-weight hoses, which are usually delivered straight, must be transported on special supports.



TABLAS DE CONVERSIÓN CONVERSION CHARTS

DIÁMETROS INTERIORES: TABLA DE CONVERSIÓN mm-inches

Esta tabla, una herramienta práctica para diseñadores, distribuidores y operadores del sector, permite identificar rápidamente las dimensiones correctas de los tubos para cada aplicación, según las normas internacionales.

INTERNAL DIAMETER: mm-inches CONVERSION CHART

A practical tool for technicians, distributors and operators in the sector, the chart allows you to quickly identify the correct hose sizes for each application, according to international standards.

Ø (mm)	Ø (inch)	Ø (mm)	Ø (inch)	Ø (mm)	Ø (inch)	Ø (mm)	Ø (inch)	Ø (mm)	Ø (inch)
6,35	1/4	25,4	1	76,2	3	152,4	6	304,8	12
7,9	5/16	31,8	1-1/4	88,9	3-1/2	177,8	7	355,6	14
9,5	3/8	38,1	1-1/2	101,6	4	203,2	8	406,4	16
12,7	1/2	44,5	1-3/4	114,3	4-1/2	228,6	9	457,2	18
15,9	5/8	50,8	2	127	5	254	10	508	20
19,1	3/4	63,5	2-1/2	139,7	5-1/2	279,4	11		

PRESIÓN DE TRABAJO: TABLA DE CONVERSIÓN bar-psi

La presente tabla permite identificar con precisión la presión de trabajo de las mangueras según las normas internacionales, facilitando elecciones seguras y fiables para cada aplicación.

WORKING PRESSURE: BAR-PSI CONVERSION CHART

This chart allows you to accurately identify the working pressure of hoses, according to international standards, facilitating safe and reliable choices for every application.

Bar	Psi	Bar	Psi	Bar	Psi	Bar	Psi	Bar	Psi	Bar	Psi	Bar	Psi	Bar	Psi
1	14,5	13	188,55	25	362,6	37	536,64	49	710,69	61	884,73	73	1058,78		
2	29,01	14	203,05	26	377,1	38	551,14	50	725,19	62	899,24	74	1073,28		
3	43,51	15	217,56	27	391,6	39	565,65	51	739,69	63	913,74	75	1087,79		
4	58,02	16	232,06	28	406,11	40	580,15	52	754,2	64	928,24	76	1102,29		
5	72,52	17	246,56	29	420,61	41	594,66	53	768,7	65	942,75	77	1116,79		
6	87,02	18	261,07	30	435,11	42	609,16	54	783,21	66	957,25	78	1131,3		
7	101,53	19	275,57	31	449,62	43	623,66	55	797,71	67	971,75	79	1145,8		
8	116,03	20	290,08	32	464,12	44	638,17	56	812,21	68	986,26	80	1160,3		
9	130,53	21	304,58	33	478,63	45	652,67	57	826,72	69	1000,76				
10	145,04	22	319,08	34	493,13	46	667,17	58	841,22	70	1015,27				
11	159,54	23	333,59	35	507,63	47	681,68	59	855,72	71	1029,77				
12	174,05	24	348,09	36	522,14	48	696,18	60	870,23	72	1044,27				

TEMPERATURAS DE TRABAJO: TABLA DE CONVERSIÓN DE GRADOS CELSIUS A GRADOS FARENHEIT

WORKING TEMPERATURES: CELSIUS-FARENHEIT DEGREES CONVERSION CHART

Celsius (°C)	Farenheit (°F)	Celsius (°C)	Farenheit (°F)	Celsius (°C)	Farenheit (°F)	Celsius (°C)	Farenheit (°F)
-50	-58	20	68	100	212	170	338
-40	-40	30	86	110	230	180	356
-30	-22	40	104	120	248	200	392
-25	-13	50	122	125	257	250	482
-20	-4	60	140	130	266	400	752
-10	14	70	158	140	284	450	842
0	32	80	176	150	302		
10	50	90	194	160	320		

TABLA DE RESISTÉNCIAS QUÍMICAS CHEMICAL RESISTANCE CHART

LEGENDA

A	Excelente / Excellent
B	Bueno / Good
C	Aceptable / Suitable
X	Non utilizar / Do not use
-	Sin datos / No data

Sustancia/ Substance	ESTER TPU		ETHER TPU		P VC-P		TPV		HYPALON		SILICON		TPE-S
	23°C	60°C	23°C	60°C	23°C	60°C	23°C	60°C	23°C	60°C	23°C	60°C	23°C
	acetaldehyde, aqueous	B	X	B	X	B	X	A	B	B	X	B	B
acetamide	X		X		X		A		B		B		
acetic acid 10%	X		B	C	A	C	A		B	B	C	X	C
acetic acid 100%	X		X		X		X		B	C	X		
acetic acid 3%	C	X	A	B	A	B	A		A	A	X		B
acetic acid ethyl ester (ethyl acetates)	X		X		X		B	X	X		C	X	X
acetic anhydride	X		X		X		A	B	A	A	A	B	
acetone	X		X		X		B	C	A	B	X		X
acetylacetone	X		X		X		A				X		
acetylene	A	A	A	A	B	C	A		A	B	A	X	
acids, generally (see exact media)	C		B	C	A	B	B	C	A	B	C	X	
acrylic acid ethylester	X		X		X		C	X	C	X	C	X	
acrylic esters (ethyl acrylate)	X		X		X		A		A		B		
acrylonitrile	X		X		X		C	X	B	C	C		
adipic acid, aqueous	C		B	C	A	B	A	A	A	A	X		
aethylenediamine	A		A		A		A		B		C	X	
air, containing oil-oil	A		X		X		X		B		C		
air, dry	A	A	A	A	A	A	A	A	A	A	A	A	
alcohols, generally (see exact media)	B	X	B	X	B	X	A	B	A	A	B	X	
aliphatics, generally (see exact media)	A	B	A	B	C	X	C	X	B	X	X		X
alkalis, generally (see exact media)	B	C	A	B	A	B	B	B	A	A	B	X	
allyl alcohol	C	X	C	X	C	X	A	A	A	C	X		
allyl chloride	X		X		X		B	X	A	X	A		
alum, aqueous	A	B	A	A	A	B	A	A	A	A	A		B
aluminium acetates	C		B		A	A	A		A		X		
aluminium chloride, 10%	B	C	A	B	A	A	A		A		X	X	B
aluminium fluoride	C	X	C	X	A		A		A		A	C	
aluminium hydroxide	C	X	B	X	A		A		A		A		
aluminium nitrate	C		B		A		A		A		B		
aluminium phosphates	B		A		A		A		A		A		
aluminium sulfate, aqueous	B	X	A	C	A	A	A	B	A	A	A		B
aminoethanols	X		X		X		A		C		X		
ammonia, aqueous 100%	X		X		A	A	A	A	C		A	C	
ammonia, aqueous 3% (liquid ammonia)	C		A	B	A	A	A	A	C	X	A	A	
ammonia, gaseous	B	X	A	C	A	A	A	B	A	A	A	A	B
ammonium acetate, aqueous	X		C	X	A	A	A	A	A		C	X	B
ammonium carbonate, aqueous	X		C	X	A	B	A	A	A	A	B	X	B
ammonium chloride, aqueous 3% (salmiac)	A	B	A	B	A	A	A	A	A	A	A		B
ammonium diphosphat, aqueous	C		A		A		A		A		A		
ammonium fluorides, aqueous	X		X		A	C	A	A	A	A			
ammonium metaphosphat, aqueous	A		A		A		A		A		A		
ammonium nitrate, aqueous	C	X	B	X	A	A	A	A	A	A	A		B
ammonium phosphates, aqueous	B	X	B	X	A	A	A	A	A	A	A		B
ammonium sulfat	A	X	A	C	A	A	A	A	A		A		B
ammonium thiocyanate	C		B		A		A		A		A	A	
amyl alcohols-pentanols	C		C		A		A		A		C		X
amyl chlorides	X		X		X		B		X		X		X

Sustancia/ Substance	ESTER TPU		ETHER TPU		P VC-P		TPV		HYPALON		SILICON		TPE-S
	23°C	60°C	23°C	60°C	23°C	60°C	23°C	60°C	23°C	60°C	23°C	60°C	23°C
	aniline	X		X		X		A		B	C	C	B
aniline hydrochloride	X		X		B	X			X		X		
anole-cyclohexanol (see cyclohexanol)	C		X		X		B		A	B	B	C	
anone-cyclohexanone (see cyclohexanone)	C		X		X		B	C	X		X		
anthraquinonesulfonic acid, aqueous	X		X		A		A		A		X		
antifreezes (see exact media)													
antimony chlorides, free of water	X		X		A	A	A	A	A	B	C	X	
antimony-III- chlorides, aqueous	C	X	B	X	A	A	A	A	A	A	B	X	
aqua fortis (see nitric acid)	X		X		B	C	A	B	C		X		
aqua regia (nitrohydrochloric)	X		X		X		X		C		C		B
argon	A		A		A		A		A		A		
aromatics, generally (see exact media)	X		X		X		C	X	C	X	X		X
arsenic acid, aqueous	C	X	C	X	A	B	A	A	A	A	B	X	B
asphalt	B	X	B	X	B	C	B	X	C	X	C	X	
ASTM-oils (see oil)													
ATE-brake fluids - brake fluids	X		X		X		C	X	C	X	X		X
barium chloride, aqueous	A	C	A	C	A	A	A	A	A	A	A		
barium hydroxide, aqueous	C	X	B	C	A	A	A	A	A	A	A		
barium sulfate	A		A		A		B		A		A		
barium sulfide	C	X	B	C	A		A		A		A		
basic aluminium acetate (seealuminium acetates)													
battery acid - sulfuric acid	X		X		C	X	B	C	B	C	X		A
beef tallow (beef fat)-(see oil, animal)													
beer	A		A		A	A	A		A		A		
benzaldehyde	X		X		X		A		X		X	X	X
benzene	X		X		X		X		X		X		
benzoic acid, aqueous	C	X	B	C	A	B	A	A	A	A	C	X	
benzyl alcohol	X		X		C	X	A	C	A		A		
benzyl benzoate	X		X				B		A		A		
benzylchloride	X		X		A		X		X		B	X	X
bismuth carbonates	A		A		A		A				A		
bitumen (asphalt)	B	X	B	X	B	C	B	X	C	X	C	X	
black liquor (cellulose-/pulp-production)	X		X						X	A	X		
bone oils	A		A		B		X		X		B	C	
borax, aqueous	B	C	A	A	A		A		A	B	A		
boric acid, aqueous	B	C	A	B	A	A	A	A	A	A	A		
brake fluid, ATE-	X	X	X	X	A		A	A	A	A	B		
brake fluid, ATS-	X	X	X	X	A		A		A		B		
brake fluid, out of glycoethers	X		X				A						
bromine	X		X		X	X	X		C	X	X	X	B
bromine water	X		X		X		C		B		X		
bromobenzene	X		X		X		C	X		X	X		
bromochloromethane	X		X		X		C	X	X		X		
butadiene	B	C	A	B	A	A	C	X	A	A	C	X	
butane, gaseous	A		A		C	X	C	X	A		X		X
butane, liquid	A		A		B		B		A		C		X
butene, aqueous	A		A		B		X		A		C		

Sustancia/ Substance	ESTER TPU		ETHER TPU		PVC-C		TPV		HYPALON		SILICON		TPE-S
	23°C	60°C	23°C	60°C	23°C	60°C	23°C	60°C	23°C	60°C	23°C	60°C	
butter	B		A		B		X		A		C		
butter milk	B		A		B		A		B		A		
butyl acetates	X		X		X		B		X		X	C	X
butyl benzoate	A		A				B		X		X		
butyl carbitol	X		X				B		B		B		
butyl oleate	X		X						X		A		
butyl phenol	X		X		C	X			X		X		
butyl stearate	A		A		A		B		B		X		
butylalcohol	B	C	B	C	B	C			A	A	B	B	
butylamine	B		B		X		A		X		B		
butylether	X		C		A		B				C	X	
butylglycol, aqueous	C		C		X		B	B			C	C	
butynediol	A		A						B				
butyraldehyde	X		X				A		C		C	X	
butyric acid	C	X	B	C	A	C	A		C		C	X	B
calcium acetate	B		B		A	A	A		B		C	X	
calcium bisulfate, aqueous	C	X	B	C	A		A		A		A	A	X
calcium bisulphite, aqueous	C		C		A		A		A		B		X
calcium carbonate	A		A		A	A	X		A		A		
calcium chloride, aqueous 10%	B	X	A	C	A	A	A	A	A		A		
calcium hydroxide, aqueous	A	C	A	B	A	A	A		A		B		
calcium hypochlorite	X		X		A	A	A-B		A		C	X	
calcium nitrate	A		A		A	A	A		A		A	A	
calcium oxide (lime)	A		A		A				A		B		B
calcium phosphates, aqueous	B		B				A		A		A		
calcium sulfate	A		A		A		A		A		A		
calcium sulfide	A		A		A		A		A		A		
camphor	X		X						C	X			
carbitol	X		X		C		A		B		B		
carbon dioxide, dry	A	A	A	A	A	A	A	A	A	A	A	A	B
carbon dioxide, wet (carbonic acid)	B		A		A	A	A	A	A	A	A	A	
carbon disulfite	X		X		X		X		X		X		
carbon oxide (carbon monoxide)	A	A	A	A	A	A	A	A	A	A	A		
caro's acid					A				B				
castor oil	A		A		B	C	B		A		A	A	
caustic potash (see potash lye)													
celluloseacetate	A		A				A				A		
chloral hydrate	X		X		X				B				
chloramine, aqueous	B		B				A		A				
chloric acid, aqueous	X		C	X	A	B	X		A	C	X		
chloride of lime (bleach)	X		X		B	C	A		A	A	X	X	
chlorinated water	X		C		B	C	C	X	B		C		
chlorine oxides	X		X		B				A		C		
chlorine, aqueous	X		X		X		X		C	X	X	B	B
chlorine, gaseous dry	X		X		X		X		C		X		B
chloroacetic acid, mono	X		X		A	C	A		B		X		B
chlorobenzene	X		X		X		X		X		X		X
chloroform (trichloromethanes) (see chloromethanes)													
chloromethanes (chloroform, dichloromethane)	X		X		X		X		X		X		
chloroprene (chloro butadiene)	X		X		X		X		B		X		
chlorosulfuric acid	X		X		X		X		X		X		B
chromic acid 10%	X		C	X	A		B	C	A		B		B
chromic acid 17%	X		X		A		C	X	X		A		B
chromic acid 50%	X		X		X		X		X		B		
citric acid, aqueous	B	X	A	C	A	A	A		B		B	X	
coal tar	C		C		B		B		C		A		
coconut oil	A	A	A	A	A		B	C	C		A	A	
coconuts fatty alcohol	X		X		A	B	A		X		A	A	
copper acetates, aqueous	B		B		A		A		B		C	C	

Sustancia/ Substance	ESTER TPU		ETHER TPU		PVC-C		TPV		HYPALON		SILICON		TPE-S
	23°C	60°C	23°C	60°C	23°C	60°C	23°C	60°C	23°C	60°C	23°C	60°C	
copper chloride, aqueous	A		A		A		A	A	A		A	A	
copper cyanide	C		A		A		A		A		A	A	
copper fluoride, aqueous	X		X					A	A		A		
copper hydroxide	A		A					A			A		
copper nitrate, aqueous	C	X	C	X	C		A	A	A		A	A	
copper sulfate, aqueous	B		B		B	C	A	A	A		A	A	
cottonseed oil	A		A		A	A					C	A	
creosote (coal tar)	X		X		X		B		C		A	B	
cresols	X		X		X		C	X	C		A		X
crotonaldehyde (butenal)	C	X	B	C	X		A		A		A		
cyclohexane	A	B	A	B	X		B	X	X		A	A	X
cyclohexanol	C	X	B	X	X		A	A	B		X		X
cyclohexanone	X		X		X		B	X	X		X		X
cyclohexylamine	X		X		A		X		C	X	X		
DEKALIN	X		X		A		X		X		A		
detergents, generally (see exact media)	B	C	A	B	A	C	A	A	A		A		
developing dyes, generally (see exact media)	B		B		A		A		A		A		
dxtrin, aqueous					A		A	A			A		
diacetone alcohol	B	X	B	X	X		C		C		X		B
dibenzylether	X		X		X		C		X		A		
dibutyl ether	X		X		B	X	C	X			X		
dibutylamine	X		X				B		X		X		
dichloroacetic acid	X		X				B	C	X		C	X	
dichlorobenzenes	X		X		X		C	X	X		B		
dichloroethanes	X		X		X		C	X	X		B	X	
dichloroethylenes	X		X		X		X		X		B		
diethyl ether	A		A		X		C		C		X	X	
diethylamine	X		X		X		A		X		X		
diethylbenzene	X		X		A		X		X		X		
diethylene glycol	C		C		B		A	A	A		A	A	
diglycolic acid, aqueous	A		A		A	C	A	A	B		A		
dimethyl ether	C		C		X		A		X		X		
dimethylamine	X		X		X		C	X	X		X		
dimethylanilin (xylidines)	B		B		X		B		X		B		
dimethylformamide	X		X		X		C	X	C		X		X
imethylheptanon	X		X		X		C	X			X		
dioxane	X		X		X		B	C	X		X		
diphenyl	X		X		X		C		X		A		
diphenyl chloride	X		X		X				X		A		
diphenyl ether	X		X		X		B	C	X		B		
dipropylene glycol							A		A		A		
dodecanol (lauryl alcohol, 1-dodecanol)	A		A		A		A	A	A		A		
epichlorhydrin	X		X		X			A		X	X		
essential oil of, generally	B		B		X		C		X		A		
ethane	A		A		A		A		B		A		
ethanol 100%	B	X	A	C	C	X	B	X	A		A		B
ethanol 50%	B	X	A	C	B	X	A	B	A	B	A		A
ethanol, 10% (ethyl alcohol, spirit)	B	C	A	B	A	A			A	A	A		A
ethylchloride	X		X		X		C	X	C		A	A	B
ethylbenzene	X		X		X		X		X		X		
ethylbromide	B		B		X		B	C	X		B		X
ethylene	A		A		A		B		X		B		
ethylene chloride dichloroethanes	X		X		X		C		X		B		B
ethylene chlorhydrin	X		X		X		B		B		X		B
ethylene glycol (glycol)	B	X	A	C	B		A	A	A	A	A	A	B
ethylene oxide, gaseous	A		A		A		A		A		A		B
fatty acids with 1-7 C-atoms, generally	C	X	B	C	A		B		C		C		B
fatty acids with >7 C-atoms, generally	B	C	A	B	A		B		C		C		B
fatty alcohols, generally (see exact media)	C		B		B		C		B		B		

Sustancia/ Substance	ESTER TPU		ETHER TPU		PVC-C		TPV		HYPALON		SILICON		TPE-S
	23°C	60°C	23°C	60°C	23°C	60°C	23°C	60°C	23°C	60°C	23°C	60°C	
fermentation gas (marsh gas)	A		A		A		A	A	A	A			
fertilizing salt, aqueous	X		C	X	A	A	A	A	A	A			
fish liver oil	A		A		X		A		B		B		
fish needle oil	B		B		X				X		C		
fluorbenzene	X		X				X		X		X		
fluoride of boron acid 65%	X		X		A				B		X		
fluorine, gaseous	X		X		C		X		X		C		
fluorosilicic acid, aqueous	X		X		A	A	A		A	B	B	C	A
formaldehyde, aqueous	B	X	B	X	B	C	A	A	A		A	B	A
formamide	X		X		X		A	A	A	A			
formic acid 10%	C	X	B	X	A		A	C	A	B	B	X	B
formic acid 100%	X		X		B	X	B	X	C	X	X		
formic acid 3%	B	X	A	B	A	A	A	B	A	A	A	C	B
freon R 11 (frigen)	C		C						A		X		X
freon R 113 (frigen)	C		C						A		X		
freon R 114 (frigen)	A		A		A				A		X		
freon R 12 (frigen)	C		C		B				A		X		
freon R 22 (frigen)	C		C				X		X		X		
fruit juice, fruit wine	B	C	B	C	A		A		A	A	A	A	
furan	X		X		A				X		A	A	
furfural	X		X		X		X		C		C		
gallic acid	X		C	X	A		B		A		B		
gasoline, ASTM-Fuel A	A		A		X	X	X		A		C		
gasoline, ASTM-Fuel B	C		X		X	X	X		X		C		
gasoline, ASTM-Fuel C	X		X		X	X	X		X		X		
gasoline, diesel/diesel oil/ heating oil	C		X		X	X	X		X		C		
gasoline, FAM-Fuel DIN 51604-A	A		A		X	X	X						
gasoline, FAM-Fuel DIN 51604-B	B		B		X	X	X						
gasoline, FAM-Fuel DIN 51604-C	X		X		X	X	X						
gasoline, flight- (kerosene)	X		C		X	X	X		X		C		
gasoline, generally (see exact media)	X		X		X	X	X		X		C	X	X
gasoline, white spirits	X	X	X	X	X	X	X		X		X		
gasoline-benzene (50/50%)	X		X		X	X	X		X		X		
gasoline-benzene (60/40%)	X		X		X	X	X		X		X		
gasoline-benzene (70/30%)	X		X		X	X	X		X		C		
gasoline-benzene (80/20%)	X		X		X	X	X		X		C		
gasoline-benzene-ethanol (50/30/20%)	X		X		X	X	X		X		X		
gelatin	B	C	A	B	X		A	A	A		A		
glucose (dextrose)	B	C	A	B	A	B	A	A	A		A	A	
glue (e.g. for wood)	B		B		A		A		A		A		
glycerol	A	A	A	A	A	C	A	A	A	A	A	A	B
glycine, aqueous 10%	X		X		A		A		B	C	B	C	
glycol- (see ethylene glycol)													
glycolic acid, 30%	X		C	X	A	A	A		A	A	A		
helium	A	A	A	A	A	A	A	A	A	A	A	A	A
heptane	A	A	A	A	X		A		B	C	X		
hexanal	X		X						X		X		
hexane	A	B	A	B	X		X		B		X	X	
hexanetriol	X		X		A		A		A		A		
hexanol	X		X		X		X		C		X		
hexene	A		A						C		X		
hydraulic fluid, hydraulic oils DIN 51 524	A	A	A	A	C		A		X		C		
hydraulic fluid, oil-in-water-emulsion HFA	A	A	A	A				X	C		X		
hydraulic fluid, phosphoric esters HFD	X		X		X				X		X		
hydraulic fluid, polyglycol-water HFC	B	X	A	C					A		B		
hydraulic fluid, water-oil-emulsion HFB	X		X						B				
hydrazine	X		X		A	B	A		C		X		
hydrazine hydrate	C	X	B	C	A		A		A		C		
hydrobromic acid 50%	X		C	X	A	A	A	A	A	A	A	B	B

Sustancia/ Substance	ESTER TPU		ETHER TPU		PVC-C		TPV		HYPALON		SILICON		TPE-S
	23°C	60°C	23°C	60°C	23°C	60°C	23°C	60°C	23°C	60°C	23°C	60°C	
hydrochloric acid 10%	X		B	C	A	B	A	B	A	A	B	C	B
hydrochloric acid 3%	C	X	A	B	A	A	A	A	A	A	A	B	B
hydrochloric acid 40%	X		X		B	C	B	C	B	C	X		A
hydrofluoric acid 10%	C	X	B	X	A	A	A		A	A	B	C	
hydrofluoric acid 40%	X		C	X	A	B	B		A	A	B	C	
hydrofluoric acid 70%	X		X		C	X	C		A	A	X		A
hydrogen	A		A		A		A	A	A	A	A	A	
hydrogen cyanide	C		B		A	C			B	X	C	X	
hydrogen peroxide 3%	A	B		B	A	A	A	B	A	A	A		A
hydrogen peroxide 30%	B	X	B	X	B	C	B	C	B	C	A	B	X
hydrogen sulfide, dry or wet	B	X	B	X	X		A		A	A	B	C	
hydrogen sulfites	X		C	X	A		B		A		C		
hydroquinone, aqueous	X		X		A	C	C		A		C		
hidrosilikofluoric acid, aqueous	X		X		A				B		X		
hydroxylamine sulfate	X		X		A		A		A		A		
ink, for writing	A		A		A	A	A		A		A		
iron sulfates, aqueous	B	C	A	B	A		A		A		A		
iron(III)-chloride, aqueous 10%	B	C	A	B	A		A	B	A	A	A		
isobutylalcohol	X		X		A		A		A		A		
isooctane	A	B	A	C	X		X		A		A		
isooctanol	X		X		X		B		B		C		
isophorone	C		C		X		C		X		X		
isopropanol (isopropyl alcohol)	B	X	A	X	C	X	A		X		X		
isopropylacetate	C	X	B	X	C	X	A		X		X		
isopropylbenzene (cumene)	X		C	X	X		X		X		X		
isopropylchloride	X		X				X		X		X		
isopropylether	C	X	B	X	C		X		B	C	X		
ketones, generally (see exact media)	X		X		X		B	C	X		B	C	X
lactic acid, aqueous 3%	B	C	A	B	A	B	A	A	A	A	A		A
lactic acid, aqueous 50%	X		X		X		B	C	X		B	C	
lactic acid, aqueous 10%	C	X	B	C	B	C	A	A	A	A	B	B	
lanolin (wool fat)	A	A	A	A	B	X	X		C		C		
laughing gas	A		A		A		A		A		A		
lavender oil	B		X				X		X		X		
lead acetates, aqueous	A	A	A	A	A	A	A		A	A	A		B
lead arsenate, aqueous	C		A		A		A				A		
lead nitrate, aqueous	B		A		A		A		A		B		
lead sulfate	A		A		A		A		A		B		
lemon juice	B		A		A				A		B		
lime - calcium oxide													
limonene (dipentene)	B		B				X		X		B		
linoleic acid	B		A				X		X		C		
linseed oil (flaxseed oil)	B	C	B	C	B	X	B		A		A		X
liquide manure	X		A		A				A		A		
lithium bromide	A		A				A		A		B		
lithium chloride	A		A		A		A		A		A		
magnesium chloride, aqueous 10%	A	X	A	C	A	B	A	A	A	A	A		A
magnesium hydroxide, aqueous	A		A		A		A		A		A		A
magnesium silicates (talc)	A		A		A		A		A		A		
magnesium sulfate, aqueous	A	B		B	A	A	A	A	A	A	A	C	
magnesium sulfites, aqueous	C		A		A		A		A		A		
maize germ oil	B	C	B	C	B	C			A		B		
maleic acid, aqueous	C	X	B	C	A	C	A	B	A	A	B	C	
malic acid, aqueous (apple juice)	X		C	X	A		A		A		A		
margarine	A	A	A	A	A	B	X		B	C	C	X	
marsh	A		A		A		A		A		A		
menthol	C	X	C	X			A	B	A	A	X		
mercury	A	A	A	A	A	A	A	A	A	A	A		
mercury nitrates	B	X	B	C	A						A		

Sustancia/ Substance	ESTER TPU		ETHER TPU		PVC-C		TPV		HYPALON		SILICON		TPE-S
	23°C	60°C	23°C	60°C	23°C	60°C	23°C	60°C	23°C	60°C	23°C	60°C	23°C
	mercury salts, aqueous generally	X		X		B		A		A		A	
mercury(II)-chloride	B	X	B	C	C	X	A		A		A		
mesityl oxide	X		X		X		C		X		X		
methane	A		A		A		X		B		C	X	
methanol (methyl alcohol)	B	X	B	C	C	X	A	B	A		B		
methyl acetate	X		X		C	X	A	B	X		X		
methyl acrylate	X		X		X				X		X		
methyl bromide	X		X		X		X		X		X		
methyl chloride (see chloromethanes)	X		X		X		B		X		X	X	
methyl chloroform trichloroethanes	X		X		C		B		X		X		
methyl ethyl ketone (MEK)	X		X		X		C	X	C	X	X		
methyl glycol - ethylene glycol	X		X		X		A		C		X		
methyl isobutyl ketone	X		X		X		C	X	X		X		
methyl pyrrolidone (NMP)	X		X										
methylamine, aqueous	X		X		C	X	A		A		X		
microbes (microorganisms)	X	X	A	A	A	A	B	C	A	A	C	C	
mixed acid: sulfuric acid + nitric acid + water	A		A		A		A		A		A		
mixed acid: sulfuric acid + phosphoric acid + water	X		X		B		B	X	A		X		
molasses	X	C	B	X	A	B	A	B	A	A	A		
morpholine	X		X		X		A	B	A	A	A		
must (fruit wine)	A		A		A		A	B	A	B	X		
mustard	A		A		A	B			A				
myristyl alcohol (tetradecanol)	A		A		A		B		A		B		
naphta	B		B		X		C	X	X		X		
naphthalene	C	X	C	X	X		X		C	X	X		
natural gas, dry	A		A		A		C	X	C	X	C	X	
natural gas, wet with 1-7 C-atoms	B		B		X		X		B	C	C		
natural gas, wet with >7 C-atoms	A		A		C	X	B	C	B	C	C		
nickel acetate	X		X				B		X		C		
nickel chloride	B	X	A	C	A		A		X		C	C	
nickel sulfate	B	C	A	B	A	A	A	A	A	A	A	B	
nitric acid, 10%	X		X		B	C	A	B	A	B	C	X	
nitric acid, 100%	X		X		X		X		C	X	X	X	
nitric acid, 25%	X		X		C	X	B	C	B	C	C	C	
nitric acid, 50%	X		X		X		C	X	B	X	X		
nitrioltriethanol	X		X		X				B		A		
nitrobenzene	X		X		X		X		X		X		
nitrogen	A		A		A		A		A		A		
nitrogen oxides (nitrous fumes)	X		X		X		X		C		X		
nitroglycerin	X		X		A	C	X		A		X		
nitromethane	X		X		B		C		C	X	X		
nitropropanes	X		X				C		C	X	X		
nitrotoluenes	X		X		X		X		X				
nonyl alcohol (nonanol)	X		X				B		B		B		
octane	A		A		X		X		X		X		
octanols (octyl alcohol)	X		X		X		A		A		B		
oil, animal	A	A	A	A	B	C	C	X	B	C	C	X	
oil, ASTM-oil nr. 1	A	A	A	A	C	X	X		B	C	C	X	
oil, ASTM-oil nr. 2	A	A	A	A	C	X	X		B	C	B	B	
oil, ASTM-oil nr. 3	A	C	C	X	C	X	C	X	B	C	B	B	
oil, ATF-	A	A	A	A			C	X	C	X	C	X	
oil, hydraulic - hydraulic fluid	A	A	A	A	B	X	C	C	B	C	B	C	
oil, mineral	A	A	A	A	B	C	B	C	B	C	B	C	
oil, vegetable	B	C	A	B	B	C	B		C		C		A
oleic acid	X		X		X		B		X		X	X	A
oleum	A	A	A	A			C	B	C	B	C	B	C
olive oil	C	X	B	C	C	C	X	X	A	B	B	C	A
ozone	C		C		C		C		A		B		
palm oil	B		B		C		B		C		B		B

Sustancia/ Substance	ESTER TPU		ETHER TPU		PVC-C		TPV		HYPALON		SILICON		TPE-S
	23°C	60°C	23°C	60°C	23°C	60°C	23°C	60°C	23°C	60°C	23°C	60°C	23°C
	palmitic acid	A		A		C		C	X	C	X	B	B
para formaldehyde	B		A				A				A	A	
paraffin (paraffin oil)	A		A		B	X	X		C	X	B		
pectins	A		A		A	A	A		A		A		
pentachlorophenol	X		X				B				C		
pentanes	A		A		A		C		X		X		
pentanols (amyl alcohol)	X		X		X		A		X		X		
pentyl acetates	X		X		X		C	X	X		X		
perchloric acid, aqueous	X		X		B	C	B	X	A	A	X	X	
petroleum	C		X		X		X		C	X	C	X	
petroleum ether	C		X		X		X		X		X	X	
phcol	X		X		X		X		X		B	C	
phenylhydrazine	X		X		X		C	X	C	X	X		
phosgene	X		X		X		X		B	C	X		
phosphoric acid 3%	B	C	A	B	A	A	A	A	A	A	B	C	
phosphoric acid 50%	X		X		A	B	A	B	A	A	C	X	
phosphorus trichloride oxide	X		X		X		B	C	A	A	C	X	
photo developer, generally (see exact media)	X		X		B		A		A		B		
photo emulsion, generally (see exact media)	X		X		B		A		A		B		
photo fixing, generally (see exact media)	X		X		A		A		A		B		
phthalic ester (phthalates)	X		C		X	B	B	C	A	B	X		
picric acid	C	X	B	C	A		A		A		B	C	
polychlorinated biphenyls	B		B		C		X		X		X		
potash lye 10%	B	C	A	B	A	B	A	B	A	A	B	C	
potash lye 50%	X		C	X	B	C	B	C	A	A	C	X	
potassium acetate, aqueous	C	X	C	X	A		A		A		X		
potassium borate, aqueous	C	X	B	X	A		A		A		A	A	
potassium bromate 10%	X		X		A		A		A	A	B	C	
potassium bromide, aqueous	C	X	B	X	A		A		A	A	A	A	
potassium carbonate, aqueous (potash)	C	X	C	X	A		A		A		A	A	
potassium chlorate, aqueous	C	X	A	C	A	A	A		A	A	B	C	
potassium chloride, aqueous	B	X	A	C	A	A	A		A	A	B	C	
potassium chromate, aqueous 40%	X		X		A	C	A		A		B	C	
potassium cyanide, aqueous	C	X	C	X	B		A		A		B	B	
potassium dichromate, aqueous 40%	X		C	X	B	C	A		A		C		
potassium hydrogencarbonate	B		B		A				A		A		
potassium hydrogensulfate, aqueous	X		C	X			A		A		B		
potassium hydroxide (see potash lye)													
potassium hypochlorite	X		X		A		A	B	C		C		
potassium iodide, aqueous	X		X		A		A	A	A	A	B	C	
potassium nitrate, aqueous	B	X	A	C	A		A	A	A	A	B	C	
potassium perchlorate, aqueous	X		X		A		A	A	A	A	A	B	
potassium permanganate, aqueous 5%	C	X	B	C	B	C	A	A	A	A	A	B	
potassium peroxodisulfate	X		C	X	A	C	A	A	A	A	A	A	
potassium phosphates	A		A				A		A		X		
potassium sulfate, aqueous	A	C	A	B	A	A	A	A	A	A	B		
potassium sulfite	A		A		A		A		A		A		
propane, wet or gaseous	A		A		X		X		C	X	X	X	
propargyl alcohol, aqueous 7%	X		X				B	C	B	C	B	C	
propene (propylene)	X		X		B		X		X		X		
propionic acid (propane acid)	X		X		A		C	X	C	X	C		
propyl acetates	X		X				A		X		X		
propylamines	X		X				A		X		X		
propylene	X		X		B		A		X		X		
propylene glycols (propanediols)	X		X		X		A	A	A	A	A		
propylene oxide	X		X		X		C	X			X	X	
pyridine	X		X		X		C	X	C		X		
pyrrole	X		X		A				X		X		
radiation, radioactive 108 Rad	B	B	B	B	C	C	B		A		X	X	

Sustancia/ Substance	ESTER TPU		ETHER TPU		PVC-C		TPV		HYPALON		SILICON		TPE-S
	23°C	60°C	23°C	60°C	23°C	60°C	23°C	60°C	23°C	60°C	23°C	60°C	23°C
radiation, ultraviolet	B	B	B	B	B	B	B	B	A	A	B	B	
rapeseed oil	A	X	B				B		B	C	X		
raw sugar juice	X		C		A		A		A		A		
salicylic acid	B		A		A	C	A		A		A		
sebacic esters	X		X		X		B		X				
silber salts, generally (see exact media)	C	X	C	X	A	C	A	B	A	A	B	C	
silicic acids, aqueous	X		C	X	A	B	A	A	A	A	B	C	
silicium dioxide - silicic acids													
silicon oil/ -fat	A	B	A	B	X		A		B	C	B	B	
silver nitrate, aqueous	X		X		A	C	A	B	A	A	B	C	
sodium acetate, aqueous	C	X	B	X	A		A		A		B	B	
sodium benzoate, aqueous	A		A		A		A	A	A	A	B	C	
sodium bromide					A				A				
sodium carbonate (soda ash)	C	X	B	C	A	B	A	A	A	A	A	A	
sodium chlorate, aqueous	C	X	B	X	A	A	A	C	A	A	B	B	
sodium chloride, aqueous (table-salt)	B	C	B	C	A	A	A	A	A	A	A	A	
sodium chlorite, aqueous					B	X	A	C	A	A			
sodium cyanide	C	X	C	X	A	A	A		A		A	A	
sodium dichromate	C	X	C	X	X		A		A		B		
sodium fluorides, generally	C	X	C	X	A		A		A		B	B	
sodium hydrogencarbonate, aqueous	C	X	C	X	A		A	A	A	A	A		
sodium hydrogensulfate	C	X	B	X	A		A		A		A		
sodium hydrogensulfite, aqueous 10%	B	X	B	X	A	A	A	B	A	A	A		
sodium hydroxide (caustic soda), aqueous 10%	C	X	B	C	A	B	A	B	A	A	B	C	
sodium hydroxide (caustic soda), aqueous 50%	X		X		X		C	X	A	A	C	X	
sodium hypochlorite, aqueous 10%	C	X	B	C	A		C	X	A	B	C	X	
sodium metaphosphates	A		A		A		A		B		A		
sodium nitrate, aqueous 10%	B	C	B	C	A	B	A	A	A	A	B	B	
sodium nitrite	C	X	B	X	A	A	A	A	A	A	B	C	
sodium perborate	X		X		B	C	A		A		A		
sodium phosphates	B	C	B	C	A	A	A	A	A	A	B	B	
sodium silicate, aqueous	X		C		A		A		A		A	A	
sodium sulfate, aqueous (Glauber's salt)	B	C	A	B	A	A	A	A	A	A	A	A	
sodium sulfides	B		B		A		A	B	A	B			
sodium sulfite, aqueous 3%	A	B	A	B	A	A	A	B	A	A	A		
sodium thiosulfate	B		A		A	A	A	A	A	A	A		
solvents, generally (see exact media)	X		X		X		X		X		X		
soybeans oil	A		A		B	X	B	C	B		A		
spirits	A		A		A	A	A		A	A	A		
starch sugar	B	C	B	C	A		A		A	A	A		
starch, aqueous	X		X		A		A		A	A	A		
steam of oleum	X		X		C				C		X		
stearic acid	C	X	B	C	A	B	B	C	A	C	A		
styrene	X		X		X		X		X		X	X	
succinic acid, aqueous	X		C	X	A	A	A	A	A	A	B	X	
sugar syrup (saccharose)	B	C	A	B	A	B	A	A	A	A	A	A	
sugar, dry	A	B	A	A	A	A	A	A	A	A	A	A	
sulfonic acids, generally	X		X		A	B	B	C	A		A		
sulfur trioxide (sulfur acid anhydride)	X		X		X		X		X		X	X	
sulfuric acid, 25%	X		C	X	B	C	A	B	A	B	C	X	
sulfuric acid, 3%	C	X	A	B	A	A	A	A	A	A	A	C	
sulfuric acid, 50%	X		X		C	X	B	C	B	C	X	X	
sulfuric acid, 90% (fuming, oleum)	X		X		X		X		C	X	X		
sulphur hexafluoride													
tallow (talcum)	B	C	B	C	A		B	C	A	A	A		
tanning acid - tannine	B-C		B		A		A		A	B	B		
tannins (tanning acid)	C	B	B	C	A		A		A	A	A		
tar (tar oil)	X		X		C	X	A		X		C		
tauric acid, aqueous	B	C	A	B	A		A		A	A	A	A	

Sustancia/ Substance	ESTER TPU		ETHER TPU		PVC-C		TPV		HYPALON		SILICON		TPE-S
	23°C	60°C	23°C	60°C	23°C	60°C	23°C	60°C	23°C	60°C	23°C	60°C	23°C
tea tree oil	B		B							B		C	
tee, aqueous					A	A							
tetrachlorocarbonates - chloromethanes													
tetrachloroethane	X		X		X		X		X		X		
tetrachloroethylene (perchloroethylene)	X		X		X		X		C	X	X		
tetrahydrofuran	X		X		X		X		X		X	X	
Tetralin (tetrahydronaphtalene)	X		X		X		X		X		X		
thionyl chloride	X		X		X		X		A		X		
thiophene	X		X		X		X		X		X		
tin-II-chlorides, aqueous	C	X	B	C	A	B	A	B	B	C	B		
tincture of iodine	X		X		B				B		X		
toluene	X		X		X		X		X		X	X	
town gas, free of benzene	A		A		A		C	X	C	X	C	X	
transformer oil (see oil)													
tributyl phosphate	X		X		X		A		X		X		
trichloroethanes (methyl chloroform)	X		X		C		B		X		X		
trichloroacetic acid	X		X		B		C		C	X	X		
trichloroethylene	X		X		X		X		X		X		
trichloromethanes (see chloromethanes)													
tricresyl phosphate	X		X		X		B		X		X		
triethylenamine	B		B		B		A		X		A		
triethylene glycol	B	C	B	C			A		A		B		
turpentine	X		X		X		X		X		X		
turpentine, oil of	X		X		X		X		X		X		
urea, aqueous	C	X	C	X	A	C	A		A		C	X	
urine	A		A		A		A		A		A		
varnish	C		B		X		X		X		X		
vaseline	X		A		B	X			X		B		
vinegar	X		C		B		A		C		A		
vinyl acetate	X		X		X		B		C		X		
vinyl chloride	X		X		X		B	C	X		X	X	
waste water	X				A				A		A		
water	A	C	A	A	A	A	A	A	A	A	A	A	
water, mineral water - water	B	C	A		A	A	A	A	A	A	A	A	
water, sea water/salt water - eau	A	C	A	A	A	A	A	A	A	A	A	A	
water-glass, aqueous	X		C	X	A	B	A	A	A	A	B	C	
weathering, generally	B	B	B	B	B	C	B	B	B	B	B	B	
whale oils	B		B		B				C		A		
wine	A		A		A		A		A		A		
wood oil	C		B		C				C		C		
XYLAMON	C		C				X		X		X		
xylenes	X	X	X	X	X		X		X		X		
yeast, aqueous	X		A		A		A		A		A		
zinc acetate, aqueous	X		X		X				B		X		
zinc chloride, aqueous	B	C	B	C	A	B	A	A	A	A	A		
zinc sulfate, aqueous	B	C	B	C	A	A	A	A	A	A	A		

LEGENDA

A	Excelente / Excellent
B	Bueno / Good
C	Aceptable / Suitable
X	Non utilizar / Do not use
-	Sin datos / No data



IPL

Since 1975



**JUST PICK
24H**

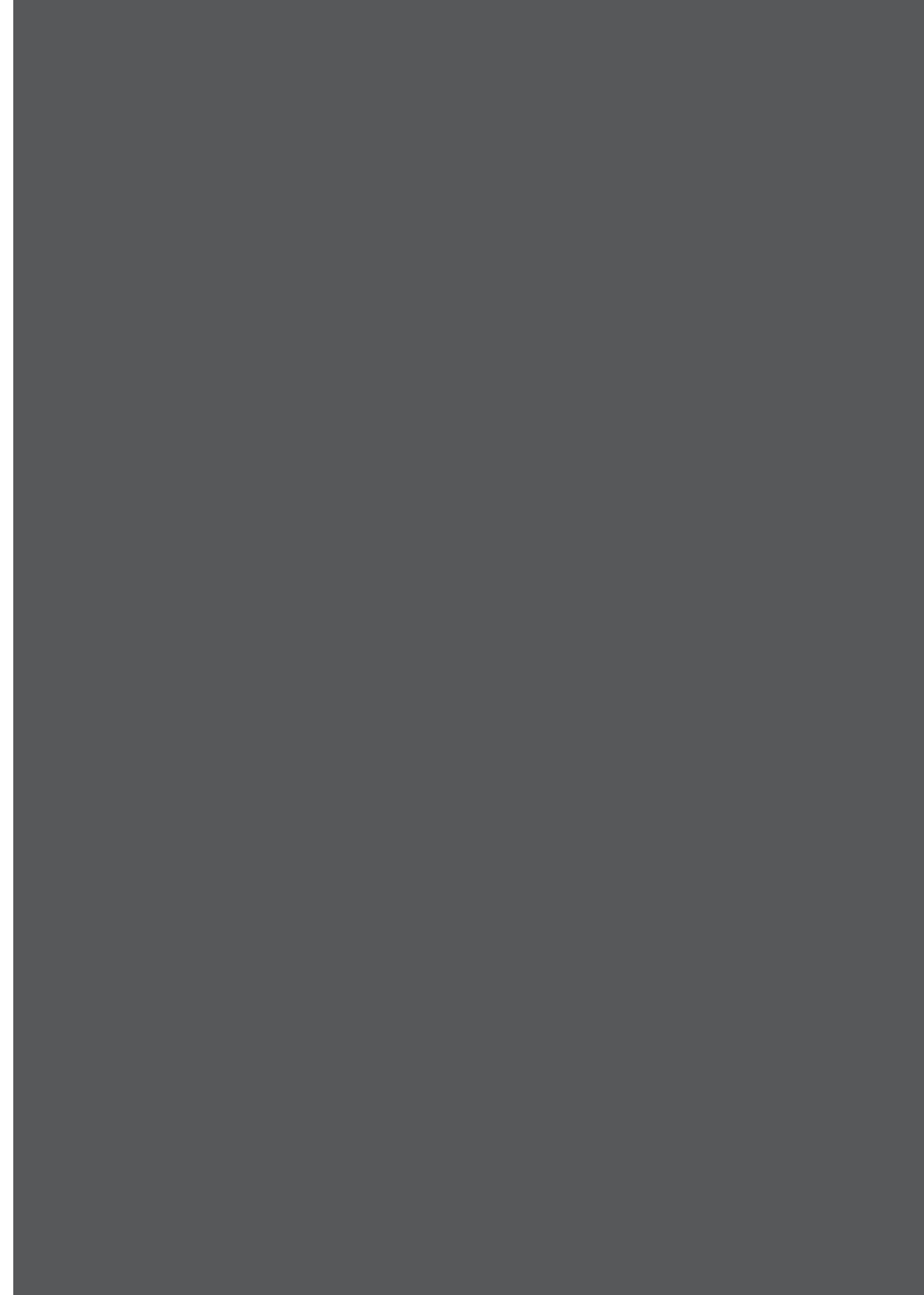

ÍNDICE ALFABÉTICO

ALPHABETICAL INDEX

A		
APOLLO BUNA	AY 01	64
APOLLO IDRO BUNA	AI 01	65
APOLLO NL 1	A1	74
APOLLO OIL	OI 01	63
APOLLO SE	AX 01	73
APOLLO SUPERFLEX	AS 01	75
APOLLO SUPERFLEX 2	SF 01	76
APOLLO TOTAL	TL 01	77
AQUAPOOL	QP 01	84
AQUAPOOL CHLORINE RESISTANT	QPHR	85
ARGO	GO 02	34
ARIANNA 20 BAR	YV	89
ARIANNA 40 BAR	YQ	90
ARIANNA 80 BAR	YO	91
ARIANNA BIO	B1	114
ARIANNA MULTIPURPOSE	MURX	92
ARIANNA PU	AU	35
ARIANNA TA	A5	115
ARIANNA TA FUEL	AT 11	70
B		
BACCO	BF	122
C		
CLEANWASH	YO CH	116
CRISTALLO	CR 01	117
E		
EOLO	EO 01	41
EOLO CLIP HYPALON	EY	48
EOLO HT 180°C	H1	46
EOLO HT 400°C	H4	49
EOLO HT 450°C	H5	50
EOLO L	EL 01	40
EOLO PU AF	FF	59
EOLO PU EST	OU 01	28
EOLO PU EST ASW	OU 86	29
EOLO PU FOOD	EU 01	104
EOLO PUP EST	OP 01	30
EOLO PUP FOOD	EP 01	105
EOLO PVC AF	EF 75	60
EOLO SE	EE 01	42
EOLO SL	ES	39

EOLO TERMORESISTENTE	TR	45
G		
GIOVE SE	GI 06	81
I		
IPL CRYSTAL CLEAR-55	CLN7 CLN9	133
M		
MARTE A.O.	MT	68
MERCURIO L	ML	93
MERCURIO M	MM	94
N		
NAUTILUS ODOR PROOF	LU 01	87
NETTUNO	NQ 01	119
NETTUNO ENO	NQ EN	121
NETTUNO PU	NR	120
NETTUNO SE	NX NF	88
NEXT 07	N7	25
NEXT 07 AF	N7 04	58
NEXT 07 ET	N7 ET	101
NEXT 09	N9	26
NEXT 09 ET	N9 ET	102
NEXT 15	N5	27
NEXT 15 ET	N5 ET	103
P		
PHARMAPRESS	HA	129
PHARMASTEEL	HS	130
PHARMASTEEL PRESS	HK	131
PLUTONE A	PY 01	107
PLUTONE A SE	PY 06	108
PLUTONE BIO	B2	112
PLUTONE PRESS BIO	B3	113
PLUTONE PRESS CHEMICAL	PK	66
PLUTONE PRESS FOOD	PF	111
PLUTONE PRESS OIL	PH	67
PLUTONE PRESS PU	PN	110
PLUTONE PRESS WATER	PW	80
PLUTONE PU	PQ	109
S		
SATURNO IDRO SE	SI 06	86
SATURNO L	XL 01	82

SATURNO L SE	XL 06	83
SATURNO YELLOW	SY 01	118
SIL LIFE W	WK	132
SILDUCT 2S	P43	51
SPIRALPRESS ENO	BS EN	123
SPIRALPRESS MILK	SK	124
SPIRALPRESS OIL	SQ	69
SPIRALPRESS WT	WT	78
T		
TRITON	TN	79
U		
URANO HD SUPER	UH	33
URANO PU	UR 01	32
V		
VULCANO® 04 ET	VE	97
VULCANO® 09 AF	U9 01	56
VULCANO® 09 EL	EB	22
VULCANO® 09 EST	VB	18
VULCANO® 09 ET	VK	98
VULCANO® 12 ET	VO	99
VULCANO® 15 EL	EC	23
VULCANO® 15 EST	VC	19
VULCANO® 15 ET	VI	100
VULCANO® AF PLUS	UF 07	55
VULCANO® M FR	VM FR	16
VULCANO® PVC AF	VP 04	57
VULCANO® R FR	VR FR	17
VULCANO® S1	W4	15
VULCANO® SC 0,75	UT	24
VULCANO® SC 1,5	VQ	24
VULCANO® SC 1,75	VJ	24
VULCANO® STONE	TH 01	20
VULCANO® STONE PLUS	TH 07	21
VULCANO® TPR-A	VT01	47
VULCANO® Z	VZ	13
VULCANO® ZR	ZR	14
Z		
ZEUS PU EST	OZ 01	31
ZEUS PU FOOD	ZE 01	106



INDUSTRIE PLASTICHE LOMBARDE S.P.A.

Oficina central y planta de producción
Headquarters and manufacturing plant

Via L. da Vinci 13C 21023 Besozzo (VA)

Tel: +39 0332 770252

Fax: +39 0332 971456

Web: www.iplhoses.com

@ Sales offices:

Italy commerciale@iplhoses.com

Export export@iplhoses.com

IPL Industrial Hoses (Shanghai) Co. Ltd

No. 1339, Beihe Highway,
Jiading District, Shanghai, 200129

Tel: +86 21 59967011

Fax: +86 21 59967015

Web: www.iplhoses.com

Email: info@ipl-cn.com

IPL (Uk) Ltd.

Unit 4 Westminster Industrial Estate,
Cradley Road, Cradley Heath,
West Midlands DY2 9SW

Tel: +44 01384 411 271

Fax: +44 01384 41 22 93

Web: www.iplhoses.com

Email: sales@ipluk.net

IPL Mangueras Técnicas, S. L.

C/. Farmacia, 12 - 14

08450 - Llinars del Valles (Barcelona)

Tel. +34 938 44 32 56

Web www.iplhoses.com

Email ipl@iplmangueras.es

www.iplhoses.com